



## INSTRUKCJA OBSŁUGI



### KUCHENKA MIKROFALOWA MPM-20-KMM-11, MPM-20-KMM-11/W Microwave oven/Микроволновая печь/Mikrovlnná trouba/Mikrovlnná rúra

PRZED PIERWSZYM UŻYCIEM ZAPOZNAJ SIĘ Z INSTRUKCJĄ OBSŁUGI

PL

INSTRUKCJA OBSŁUGI..... 3

EN

USER MANUAL .....17

RU

ИНСТРУКЦИЯ ПО ОБСЛУЖИВАНИЮ..... 28

CZ

NÁVOD K OBSLUZE.....40

SK

POUŽÍVATEĽSKÁ PRÍRUČKA..... 50

### ŚRODKI OSTROŻNOŚCI ZAPOBIEGAJĄCE EKSPOZYCJI NA NADMIERNĄ ENERGIĘ MIKROFALOWĄ

- a. Nie próbuj używać kuchenki z otwartymi drzwiczkami, ponieważ może to spowodować szkodliwe narażenie na energię mikrofal. Ważne jest, aby nie łamać ani nie manipulować blokadami bezpieczeństwa.
- b. Nie umieszczaj żadnych przedmiotów między przednią ścianką kuchenki a drzwiczkami ani nie dopuszczaj do gromadzenia się brudu lub resztek środka czyszczącego na powierzchniach uszczelniających.
- c. **OSTRZEŻENIE:** Jeśli drzwi lub uszczelki drzwi są uszkodzone, kuchenka nie może być używana do czasu naprawy przez kompetentną osobę.

### **PRZECZYTAJ UWAŻNIE I ZACHOWAJ NA PRZYSZŁOŚĆ.**

Podczas użytkowania urządzeń elektrycznych należy zawsze stosować podane poniżej podstawowe środki ostrożności:

- ▶ Sprawdzić, czy napięcie w pomieszczeniu, w którym jest urządzenie odpowiada wartości podanej na tabliczce znamionowej urządzenia. Należy również sprawdzić, czy gniazdko elektryczne jest właściwie uziemione.
- ▶ Aby zmniejszyć ryzyko pożaru wewnątrz kuchenki:
  - a. Nie przegrzewać jedzenia.
  - b. Przed włożeniem do kuchenki papierowego lub plastikowego woreczka zdjąć z niego druciane zapięcie.
  - c. Nie podgrzewać oleju ani tłuszczu do smażenia potraw w głębokim tłuszczu ze względu na to, że niemożliwe jest kontrolowanie temperatury oleju.
  - d. Po użyciu przetrzeć pokrywę magnetronu zwilżoną ściereczką, a następnie suchą, aby usunąć z niego resztki jedzenia i tłuszczu. Gromadzący się tłuszcz może powodować przegrzanie i wywołać dymienie lub nawet pożar.
  - e. Jeśli materiały wewnątrz kuchenki dymią lub zapalą się, należy pozostawić drzwiczki kuchenki zamknięte, wyłączyć ją i odłączyć zasilanie.
  - f. Podgrzewając jedzenie w plastikowych lub papierowych pojemnikach należy zwracać uwagę na kuchenkę ze względu na możliwość ich zapłonu.
- ▶ Aby zmniejszyć ryzyko wybuchu i wykipienia:
  - a. **OSTRZEŻENIE: Nie wolno podgrzewać jedzenia w formie płynnej lub innej w zamkniętym pojemniku, ponieważ może on wybuchnąć.**

## **Butelkę dla dzieci z zakręcaną nakrętką lub smoczkiem również uznaje się za zamknięty pojemnik.**

b. Do gotowania płynów należy używać pojemników z szerokim otworem, a po zagotowaniu nie należy od razu wyjmować pojemnika. Przed wyjęciem należy odczekać kilka chwil, aby uniknąć ewentualnego ryzyka opóźnionego wykipienia płynu.

c. Ziemniaki, kielbasę i kasztany należy przed gotowaniem obrać lub naciąć. Nie wolno podgrzewać w kuchenkach mikrofalowych jajek w skorupkach ani jajek ugotowanych na twardo, ponieważ mogą wybuchnąć, nawet w momencie, gdy kuchenka zakończyła podgrzewanie.

d. Aby uniknąć oparzeń, przed konsumpcją zawartości butelki dla dziecka lub słoiczka z jedzeniem dla dziecka należy ją zamieszać lub wstrząsnąć pojemnikiem i sprawdzić temperaturę.

- ▶ Jeśli przewód zasilający jest uszkodzony, do jego wymiany należy wezwać producenta, przedstawiciela serwisu lub wykwalifikowanego serwisanta, aby nie dopuścić do porażenia prądem.
- ▶ Po gotowaniu pojemnik jest bardzo gorący. Przy wyjmowaniu jedzenia z kuchenki należy korzystać z rękawic kuchennych oraz kierować ewentualny strumień pary z dala od twarzy i rąk, aby uniknąć oparzeń.
- ▶ Należy powoli podnosić pokrywki z naczyń od dalszej strony naczynia, a także ostrożnie otwierać plastikowe woreczki oraz woreczki z popcornem i woreczki do gotowania w kuchence, kierując otwór z dala od twarzy.
- ▶ Aby nie dopuścić do uszkodzenia talerza obrotowego, należy:
  - a. Przed jego czyszczeniem odczekać, aż ostygnie.
  - b. Nie kłaść gorącego jedzenia ani gorących przyborów na zimnym talerzu obrotowym.
  - c. Nie kłaść zamrożonego jedzenia ani zmrożonych przyborów na gorącym talerzu obrotowym.
- ▶ Należy zwracać uwagę, czy podczas gotowania przybory kuchenne nie dotykają ścian wewnętrznych kuchenki.
- ▶ Należy korzystać wyłącznie z przyborów oraz naczyń nadających się do stosowania w kuchenkach mikrofalowych.
- ▶ W kuchence mikrofalowej nie można umieszczać przedmiotów (pojemników/ przyborów itp.) wykonanych z metalu lub nim powlekanych.
- ▶ Nie wolno w kuchence przechowywać jedzenia ani innych artykułów.

- ▶ Nie wolno uruchamiać mikrofalówki bez płynu lub jedzenia wewnątrz niej. Może to spowodować uszkodzenie kuchenki.
- ▶ Należy uważać, aby podczas wyjmowania pojemników z urządzenia nie przesunąć talerza obrotowego.

**OSTRZEŻENIE: Gdy urządzenie pracuje w trybie kombinowanym, dzieci powinny korzystać z kuchenki wyłącznie pod nadzorem rodziców, ze względu na występującą temperaturę.**

- ▶ Akcesoria niezalecane przez producenta mogą stać się przyczyną odniesienia urazu.
- ▶ Nie korzystaj z urządzenia na wolnym powietrzu.
- ▶ Instrukcję należy zachować. Kuchenki mikrofalowej nie wolno umieszczać w szafie.

**OSTRZEŻENIE: Jeśli drzwiczki lub uszczelka drzwiczek są uszkodzone lub kuchenka uległa awarii, nie wolno jej obsługiwać do momentu naprawy przez kompetentną osobę.**

**OSTRZEŻENIE: Prowadzenie przy kuchence czynności serwisowych lub naprawczych, obejmujących zdejmowanie pokrywy chroniącej użytkowników przed wystawieniem na działanie energii mikrofalowej, przez kogokolwiek innego niż kompetentną osobę stanowi zagrożenie.**

- ▶ Jeśli z kuchenki wydobywa się dym, należy ją wyłączyć lub odłączyć od sieci, a drzwiczki trzymać zamknięte, by stłumić płomień.
- ▶ Podgrzewanie mikrofalami napojów może spowodować ich nagłe wykipienie z opóźnieniem; z tego względu należy zachować ostrożność podczas obchodzenia się z pojemnikiem.
- ▶ Do czyszczenia urządzenia nie wolno używać myjek parowych.
- ▶ Do czyszczenia szyby drzwiczek kuchenki nie wolno używać agresywnych środków czyszczących ani ostrych metalowych skrobaczek, ponieważ mogą porysować ich powierzchnię, co z kolei może przyczynić się do pęknięcia szkła.
- ▶ Lampa kuchenki mikrofalowej nie jest przeznaczona do innych celów.
- ▶ Kuchenka mikrofalowa jest przeznaczona do podgrzewania jedzenia i napojów. Suszenie jedzenia lub ubrań oraz podgrzewanie wkładek ogrzewających, pantofli, gąbek, wilgotnych ścierek i podobnych przedmiotów może przyczynić się do wystąpienia urazu, zapłonu lub pożaru.
- ▶ Niniejszy sprzęt może być użytkowany przez dzieci w wieku co najmniej 8 lat i przez osoby o obniżonych możliwościach fizycznych, umysłowych i osoby o braku doświadczenia i znajomości sprzętu, jeżeli zapewniony zostanie nadzór lub instruktaż odnośnie do użytkowania sprzętu w bezpieczny sposób, tak aby

związane z tym zagrożenia były zrozumiałe. Dzieci bez nadzoru nie powinny wykonywać czyszczenia i konserwacji sprzętu.

- ▶ Należy zwracać uwagę na dzieci, aby nie bawiły się sprzętem/urządzeniem.
- ▶ Przechowuj urządzenie i jego przewód w miejscu niedostępnym dla dzieci poniżej 8 lat.
- ▶ Należy nadzorować dzieci, aby mieć pewność, że nie bawią się urządzeniem.
- ▶ Drzwiczki lub zewnętrzna powierzchnia kuchenki mogą być gorące podczas działania urządzenia.

**OSTRZEŻENIE: Dostępne elementy kuchenki mogą być gorące podczas użytkowania. Nie wolno dopuszczać małych dzieci do urządzenia.**

**OSTRZEŻENIE: Dzieci mogą korzystać z kuchenki bez nadzoru wyłącznie po otrzymaniu odpowiednich instrukcji, aby dziecko było w stanie bezpiecznie obsługiwać kuchenkę i rozumiało zagrożenia wynikające z niewłaściwego użytkowania.**

- ▶ Podczas użytkowania urządzenie nagrzewa się do wysokiej temperatury. Należy uważać, by nie dotykać elementów grzejnych wewnątrz kuchenki.
- ▶ Powierzchnie kuchenki rozgrzewają się mocno podczas użytkowania.



## **UWAGA: GORĄCA POWIERZCHNIA**

- ▶ Urządzenie jest przeznaczone wyłącznie do użytkowania w gospodarstwach domowych. Nie jest dedykowane do zastosowań komercyjnych, użytku przemysłowego lub laboratoryjnego.
- ▶ Nie wolno stawiać urządzenia w pobliżu innych urządzeń elektrycznych, palników, kuchenek, piekarników itp.
- ▶ Zawsze przed przystąpieniem do pracy upewnij się, czy wszystkie elementy urządzenia są prawidłowo zamontowane.
- ▶ Nie należy uruchamiać kuchenki z otwartymi drzwiami.
- ▶ Kuchenkę należy regularnie czyścić i usuwać wszelkie resztki jedzenia.
- ▶ Nieprawidłowe utrzymanie kuchenki w czystości może doprowadzić do uszkodzenia powierzchni, może to negatywnie wpłynąć na żywotność urządzenia i potencjalnie spowodować zagrożenie.
- ▶ Nie podłączaj wtyczki do gniazdka sieci mokrymi rękami.
- ▶ Nie wieszaj przewodu zasilania na ostrych krawędziach i nie pozwól aby się stykał z gorącymi powierzchniami.
- ▶ Nie wyciągaj wtyczki z gniazdka sieci pociągając za przewód.

- Dla bezpieczeństwa dzieci proszę nie zostawiać swobodnie dostępnych części opakowania (torby plastikowe, kartony, styropian itp.).

## **OSTRZEŻENIE!**

### **Nie pozwalaj dzieciom bawić się folią. Niebezpieczeństwo uduszenia!**

#### **MONTAŻ**

1. Rozpakować urządzenie. Jeśli kuchenka jest owinięta folią, rozerwać ją przed użytkowaniem. Uważnie sprawdzić, czy urządzenie nie jest uszkodzone. Jeśli tak, niezwłocznie powiadomić sprzedawcę lub przekazać urządzenie do centrum serwisowego producenta.
2. Kuchenki mikrofalowe należy trzymać w suchym i niekorozyjnym środowisku oraz chronić przed ciepłem i wilgocią, np. pochodzącymi od palników gazowych czy zbiorników z wodą.
3. Postaw kuchenkę na płaskiej, suchej, stabilnej i odpornej na wysokie temperatury powierzchni.
4. Aby zapewnić wystarczającą wentylację, tylna powierzchnia kuchenki powinna być oddalona od ściany pomieszczenia o co najmniej 0 cm, boczne o co najmniej 20 cm, a nad górną powinno być co najmniej 30 cm odstępów. Odległość od kuchenki mikrofalowej do podłogi powinna wynosić co najmniej 85 cm.
5. Kuchenkę należy umiejscowić tak, by była daleko od odbiornika telewizyjnego i radiowego lub anten, które mogą powodować zakłócenia. Odległość między nimi powinna wynosić powyżej 5 m.
6. Urządzenie należy ustawić tak, by mieć dostęp do wtyczki. Należy również zadbać o właściwe uziemienie niezbędne w przypadku upływu prądu; można wykonać pętlę uziemienia, aby uniknąć porażenia prądem.
7. Kuchenkę mikrofalową należy obsługiwać przy zamkniętych drzwiczkach.
8. Kuchenki mikrofalowej nie wolno umieszczać w szafie. Jest przeznaczona do użytkowania w formie wolnostojącej.
9. Ponieważ w komorze kuchenki lub na elementach grzejnych mogą znajdować się pozostałości produkcyjne lub olej, zwykle może wydobywać się z niej zapach lub nawet odrobina dymu. To normalne i po kilku uruchomieniach przestanie występować; należy otwierać drzwi lub okna, by zapewnić dobrą wentylację. Z tego względu mocno zalecamy umieszczenie filiżanki z wodą na talerzu obrotowym, ustawienie wysokiej mocy i kilkukrotne włączenie kuchenki.

### PIELĘGNACJA KUCHENKI MIKROFALOWEJ



#### **UWAGA**

Kuchenkę należy regularnie czyścić i usuwać z niej resztki jedzenia.



#### **OSTRZEŻENIE**

1. Przed czyszczeniem wyjąć przewód zasilający z gniazdka. Podczas czyszczenia nie zanurzać urządzenia w wodzie ani innych płynach. Odczekać aż kuchenka ostygnie.
2. Zaniedbywanie czystości kuchenki może doprowadzić do pogorszenia stanu jej powierzchni, co z kolei wpłynie negatywnie na jej czas eksploatacji i może być przyczyną niebezpiecznej sytuacji.
3. Do czyszczenia jakichkolwiek części urządzenia nie wolno używać detergentów, benzyny, ostrego proszku ani metalowej szczotki.
4. Nie wolno zdejmować pokrywy magnetronu.
5. Po długotrwałym użytkowaniu kuchenki mogą w niej występować dziwne zapachy. Można się ich pozbyć na 3 sposoby:
  - a. Umieścić w filiżance kilka plasterków cytryny, następnie podgrzać przez 2–3 minuty, ustawiając wysoką moc mikrofal.
  - b. Umieścić w kuchenke filiżankę czerwonej herbaty, następnie podgrzać, ustawiając wysoką moc mikrofal.
  - c. Włożyć do kuchenki trochę skórki z pomarańczy i podgrzać ją przez 1 minutę, ustawiając wysoką moc mikrofal.

### WSKAZÓWKI DOTYCZĄCE CZYSZCZENIA

Szczegółowe informacje dotyczące czyszczenia uszczelek drzwi, komory i sąsiednich części:

#### **Powierzchnie zewnętrzne:**

Obudowę przecierać zwilżoną miękką ściereczką.

#### **Drzwiczki:**

Za pomocą zwilżonej miękkiej ściereczki wycierać do czysta drzwiczki i okienko.

Wycierać uszczelki drzwi i sąsiednie części, usuwając plamy i rozpryski.

Panel sterowania przecierać lekko zwilżoną miękką ściereczką.

#### **Ścianki wewnętrzne:**

Komorę kuchenki wycierać do czysta za pomocą zwilżonej miękkiej ściereczki.

Ściereczką usuwać rozpryski jedzenia z pokrywy magnetronu.

#### **Talerz obrotowy / Pierścień obrotowy / Oś obrotu:**

Przemyć wodą z łagodnym detergentem.

Oplukać czystą wodą i zostawić do obeschnięcia.



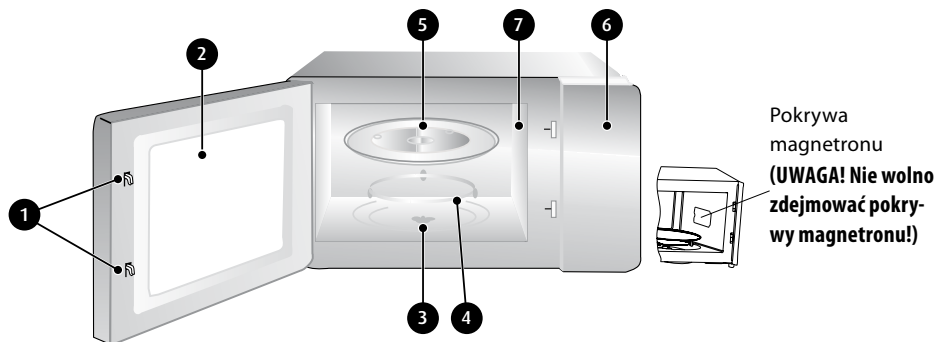

**1. Blokada drzwiczek**

Aby kuchenka działała poprawnie, jej drzwiczki muszą być dobrze zamknięte.

**2. Okienko**

Pozwala użytkownikowi sprawdzić stan przygotowywanego jedzenia.

**3. Oś obrotowa**

Szklany talerz obrotowy jest osadzony na osi; umieszczony pod nią silnik napędza obrót talerza.

**4. Pierścień obrotowy**

Szklany talerz obrotowy jest osadzony na kółkach; stanowią one podpory talerza i utrzymują go w równowadze podczas obrotów.

**5. Talerz obrotowy**

Jedzenie kładzie się na obrotowym talerzu; jego ruch obrotowy pozwala na równomierne podgrzewanie jedzenia.

**! UWAGA**

- Najpierw założyć pierścień obrotowy
- Zamocować talerz obrotowy na osi obrotowej i sprawdzić, czy jest dobrze zamocowany

**6. Panel sterowania**

Szczegóły podano poniżej

**7. Pokrywa magnetronu**

Znajduje się wewnątrz kuchenki mikrofalowej, przy ścianie z panelem sterowania.

**! OSTRZEŻENIE**

Nie wolno zdejmować pokrywy magnetronu.







1. Przełącznik mocy kuchenki (power) – Do wyboru mocy gotowania
  2. Przełącznik czasu pracy/rozmrzania (time/defrost)
  3. Przycisk otwierania drzwiczek.
- Przełączenie pokrętki (1) na rozmrażanie  daje możliwość wprowadzenia wagi produktu rozmrożonego zamiast czasu (2).

#### SYGNAŁ PRZYPOMNIENIA

Po zakończeniu czasu gotowania kuchenka zakończy proces co zasygnalizuje krótkim sygnałem dźwiękowym.

#### GOTOWANIE MIKROFALAMI

Ta funkcja służy do gotowania i podgrzewania jedzenia. **Przełącznik mocy** (1) pozwala na wybór pięciu dostępnych opcji.

	17% mocy - odpowiednia do np zmiękczenia lodów
	33% mocy - odpowiednia do zup, zmiękczenia masła i ROZMRAŻANIA
	55% mocy - odpowiednia do gulaszy, ryb
	77% mocy - odpowiednia do ryżu, ryb, kurczaka i mięsa
	100% mocy - odpowiednia do odgrzewania, gotowania wody, warzyw

Przełącznikiem (2) należy ustawić czas gotowania - po wyborze czasu rozpocznie się proces gotowania. Aby zakończyć proces gotowania w dowolnym momencie, przekręć przełącznik do pozycji „0”.

#### UWAGA

- a. Maksymalny czas, jaki można ustawić to 35 minut.
- b. Nigdy nie wolno uruchamiać kuchenki puste.

- c. Po ustawieniu maksymalnej mocy mikrofalówki kuchenka automatycznie zmniejsza moc po pewnym czasie gotowania, aby przedłużyć okres eksploatacji wyrobu.
- d. Temperatura jedzenia przed gotowaniem powinna wynosić 20–25°C. Wyższa lub niższa temperatura jedzenia przed gotowaniem wymaga skrócenia lub przedłużenia czasu podgrzewania jedzenia w kuchenke.
- e. Temperatura, waga i kształt jedzenia mają duży wpływ na efekt gotowania. Jeśli czynniki podane w powyższym menu odbiegają od normy, to w celu uzyskania najlepszych efektów należy odpowiednio dopasować czas gotowania.

## ROZMRAŻANIE

Funkcja służy do rozmrażania jedzenia. Jest uruchamiana przez przekręcenie **Przełącznika mocy na Rozmrażanie** . Dopuszczalna waga produktów do rozmrażania sięga do 1 kg. Każdej zadeklarowanej wadze produktów odpowiada zaprogramowany fabrycznie czas.

### UWAGA

- a. Podczas tej procedury konieczne jest odwrócenie jedzenia, aby zadbać o równomierne rozmrożenie.
- b. Zwykle rozmrażanie zajmuje więcej czasu niż gotowanie jedzenia.
- c. Jeśli produkt można przeciąć nożem, rozmrażanie można uznać za zakończone.
- d. Mikrofałe penetrują większość produktów żywnościowych na 4 cm.
- e. Rozmrożone jedzenie należy jak najszybciej zjeść. Nie należy wkładać go do lodówki i ponownie zamrażać.

## INSTRUKCJA KORZYSTANIA Z PRZYBORÓW KUCHENNYCH

Zdecydowanie zaleca się korzystać z pojemników nadających się do wykorzystania w kuchenke mikrofalowej i zapewniających bezpieczeństwo. Zasadniczo, do kuchenki mikrofalowej nadają się pojemniki wykonane z materiałów odpornych na wysoką temperaturę: ceramiki, szkła lub tworzyw sztucznych. Do gotowania w kuchenke mikrofalowej lub gotowania w trybie mieszanym nie wolno korzystać z pojemników metalowych, ponieważ mogą na nich powstawać iskry. W poniższej tabeli podano odpowiednie informacje.

Materiał pojemnika	Mikrofała	Uwagi
Odporna na wysoką temperaturę ceramika	Tak	Nie wolno korzystać z ceramiki glazurowanej lub zdobionej metalowym obrzeżem.
Odporne na wysoką temperaturę tworzywa sztuczne	Tak	Nie wolno stosować do długotrwałego gotowania w kuchenke mikrofalowej.
Odporne na wysoką temperaturę szkło	Tak	
Folia plastikowa	Tak	Nie wolno korzystać z niej do gotowania mięsa lub klopsów, ponieważ przegrzanie może uszkodzić folię.
Tacka do grilla	Nie	

Metalowy pojemnik	Nie	Nie wolno stosować w kuchence mikrofalowej. Mikrofałe nie są w stanie przejść przez metal.
Wyroby lakierowane	Nie	Mało odporne na wysoką temperaturę. Nie wolno stosować do gotowania w wysokiej temperaturze.
Bambus i papier	Nie	Mało odporne na wysoką temperaturę. Nie wolno stosować do gotowania w wysokiej temperaturze.

## WSKAZÓWKI DOTYCZĄCE GOTOWANIA

Poniższe czynniki mogą wpłynąć na efekt gotowania:

### Ułożenie jedzenia

Grubsze kawałki umieścić na brzegu talerza, cieńsze w środku, a całość równomiernie rozłożyć. Nie nakładać na siebie kawałków, jeśli to możliwe.

### Czas gotowania

Należy zacząć od ustawienia krótszego czasu, następnie po jego upływie ocenić efekt i ewentualnie przedłużyć, w zależności od potrzeb. Przegotowanie może skutkować dymieniem i oparzeniami.

### Równomierne gotowanie

Takie produkty żywnościowe jak kurczak, hamburger czy stek należy raz odwrócić podczas gotowania.

W zależności od rodzaju jedzenia, można ewentualnie zamieszać je od zewnątrz do środka naczynia, raz lub dwa razy podczas gotowania.

### Zostawianie w kuchence

Po zakończeniu czasu gotowania należy zostawić jedzenie w kuchence na pewien czas, aby cykl gotowania został zakończony i by jedzenie schładzało się stopniowo.

### Czy jedzenie jest gotowe

W ocenie tego, czy jedzenie jest już gotowe pomagają obserwacja barwy i twardości. Należy tu wziąć pod uwagę:

- Czy para wydobywa się z wszystkich części jedzenia, nie tylko na brzegu
- Czy stawem drobiu można łatwo poruszyć
- Czy wieprzowina lub drób nie mają śladów krwi
- Czy ryba jest matowa i można ją łatwo przekroić widelcem

### Folia plastikowa odpowiednia do kuchenki mikrofalowej

Podczas gotowania jedzenia o dużej zawartości tłuszczu folia plastikowa nie może dotykać jedzenia – może to spowodować jej stopienie.

### Naczynia plastikowe odpowiednie do kuchenki mikrofalowej

Niektóre z naczyń plastikowych, odpowiednich do kuchenki mikrofalowej, mogą nie nadawać się do gotowania jedzenia o dużej zawartości tłuszczu i cukru. Ponadto, nie wolno przekraczać czasu wstępnego podgrzewania podanego w instrukcji obsługi naczynia.

## KONSERWACJA

### SERWISOWANIE

Przed zgłoszeniem się do serwisu należy sprawdzić poniższe aspekty.

1. Umieścić w kuchenke filiżankę wody (ok. 150 ml) i dobrze zamknąć drzwiczki. Jeśli drzwiczki zostały prawidłowo zamknięte, lampka kuchenki zgaśnie. Uruchomić kuchenkę na 1 minutę.
2. Czy lampka kuchenki świeci się?
3. Czy działa wentylator?  
(W celu sprawdzenia przysunąć dłoń do otworu wentylacyjnego z tyłu kuchenki.)
4. Czy talerz obrotowy obraca się?  
(Talerz obrotowy może obracać się zgodnie z kierunkiem ruchu wskazówek zegara lub w przeciwnym kierunku. To normalne zachowanie.)
5. Czy woda w kuchenke jest gorąca?

Jeśli odpowiedź na którekolwiek z powyższych pytań to „NIE”, należy sprawdzić gniazdko elektryczne i bezpiecznik instalacji elektrycznej.

Jeśli gniazdko i bezpiecznik działają prawidłowo, należy skontaktować się z autoryzowanym punktem serwisowym.

### DANE TECHNICZNE

Parametry techniczne podane są na tabliczce znamionowej produktu.

Długość przewodu sieciowego: 1,00 m



**UWAGA! Firma MPM agd S.A. zastrzega sobie możliwość zmian technicznych.**

**AKCESORA**  
I CZĘŚCI ZAMIENNE KUPISZ NA  
[mpmstrefa.pl](http://mpmstrefa.pl)



### PRAWIDŁOWE USUWANIE PRODUKTU (zużyty sprzęt elektryczny i elektroniczny)



Oznaczenie umieszczane na produkcie wskazuje, że produktu po upływie okresu użytkowania nie należy wyrzucać z innymi odpadami pochodzącymi z gospodarstw domowych. Zużyty sprzęt może mieć szkodliwy wpływ na środowisko i zdrowie ludzi z uwagi na potencjalną zawartość niebezpiecznych substancji, mieszanin oraz części składowych. Mieszanie elektroodpadów z innymi odpadami lub ich nieprofesjonalny demontaż może prowadzić do uwolnienia substancji szkodliwych dla zdrowia i środowiska. Zużyte urządzenie należy dostarczyć do punktu odbioru zużytego sprzętu elektrycznego i elektronicznego. W celu uzyskania szczegółowych informacji na temat miejsca oddawania odpadów elektrycznych i elektronicznych użytkownik powinien skontaktować się z gminnym punktem zbierania zużytego sprzętu lub zakładem przetwarzania zużytego sprzętu.

## Szanowny Kliencie!

Dziękujemy za zakup naszego produktu. Mamy nadzieję, że spełni on Twoje oczekiwania i będzie służył Ci przez wiele lat.

W przypadku jakichkolwiek wątpliwości na temat funkcjonowania lub awarii produktu prosimy o kontakt z Serwisem Centralnym. Dołożyliśmy starań, aby procedury reklamacyjne były maksymalnie uproszczone.

### Karta gwarancyjna/Warranty card

Data sprzedaży/  
Date of sale

Podpis sprzedawcy/  
Signature of Seller

Pieczętka sklepu/  
Stamp shop

## JAK POSTĘPOWAĆ W PRZYPADKU REKLAMACJI

### 1. ZADZWOŃ

W razie awarii urządzenia skontaktuj się z naszym Serwisem Centralnym pod numerem telefonu +48 (22) 380 52 40 od poniedziałku do piątku w godzinach 7.00-15.00.

### 2. ZAPAKUJ

Po uwzględnieniu reklamacji zapakuj uszkodzony produkt w oryginalne lub zastępcze opakowanie, które jest niezbędne w czasie transportu. Dołącz kartę gwarancyjną, dowód zakupu oraz krótką notatkę na temat ujawnionej usterki wraz z podaniem numeru kontaktowego.

W przypadku pytań lub wątpliwości prosimy o kontakt z Serwisem Centralnym:

12-100 Szczytno,  
Korpele 71,  
+48 (89) 623 11 00  
+48 501 79 00 11

serwis@mpm.pl  
www.mpm.pl

### 3. PRZEKAŻ KURIEROWI

Przesyłki są odbierane i dostarczane do Serwisu Centralnego na adres: Korpele 71, 12-100 Szczytno na nasz koszt (dotyczy napraw gwarancyjnych) **za pośrednictwem firmy kurierskiej wskazanej przez Serwis Centralny.**

Przed zgłoszeniem reklamacji prosimy o zapoznanie się z warunkami gwarancji.

Zapoznałem się i akceptuję warunki niniejszej gwarancji.

Czytelny podpis kupującego/  
Legible signature of the buyer

# OŚWIADCZENIE GWARANCYJNE

1. W przypadku braku zgodności rzeczy sprzedanej z umową kupującemu z mocy prawa przysługują środki ochrony prawnej ze strony i na koszt sprzedawcy. Gwarancja, której warunki określa niniejsze oświadczenie gwarancyjne nie ma wpływu na te środki ochrony prawnej.
2. Gwarancji określonej w niniejszym oświadczeniu gwarancyjnym udziela gwarant – MPM AGD Spółka Akcyjna (KRS nr 0000399132, ul. Brzozowa 3, 05-822 Milanówek).
3. Gwarancja dotyczy produktu, do którego niniejsze oświadczenie jest dołączone (nazwa, typ i model produktu widnieje obok).
4. **GWARANCJĄ NIE SĄ OBJĘTE:**
  - a) sznury połączeniowe, wtyki, gniazda, węże ssące, baterie, akumulatory, nożyki itp.;
  - b) uszkodzenia mechaniczne, termiczne, chemiczne i wszystkie inne spowodowane działaniem bądź zaniechaniem użytkownika albo działaniem siły zewnętrznej (przepięcia w sieci, przekroczone temperatury otoczenia, wyładowania atmosferyczne, używanie niezgodnych z instrukcją obsługi środków eksploatacyjnych lub czyszczących, uszkodzenia spowodowane przez obce przedmioty, które dostały się do wnętrza, np.: wilgoć, korozja, pył, itp.);
  - c) uszkodzenia powstałe wskutek naturalnego częściowego lub całkowitego zużycia zgodnie z właściwościami albo przeznaczeniem produktu; żarówki;
  - d) uszkodzenia wynikłe na skutek:
    - przeróbek i zmian konstrukcyjnych dokonywanych przez użytkownika lub osoby trzecie;
    - okoliczności, za które nie odpowiada ani wytwórca, ani sprzedawca, a w szczególności na skutek niewłaściwej lub niezgodnej z instrukcją instalacji, użytkowania albo innych przyczyn leżących po stronie użytkownika lub osób trzecich (używania NIEORYGINALNYCH materiałów lub akcesoriów);
    - nieprawidłowego transportu;
  - e) celowe uszkodzenie sprzętu;
  - f) uszkodzenia elementów ze szkła, ceramiki;
  - g) czynności konserwacyjne;
  - h) gwarancja nie obejmuje dokonywania czynności przewidzianych w instrukcji obsługi, do wykonania których zobowiązany jest użytkownik we własnym zakresie i na własny koszt, np.: zainstalowanie, sprawdzenie działania, itp.
5. Gwarancji udziela się na okres 24 miesięcy od daty zakupu. Okres gwarancyjny przedłuża się o czas trwania naprawy. Gwarancja jest ważna na terytorium Polski.
6. Objęty gwarancją produkt, którego wada ujawni się w okresie gwarancji podlega, w terminie 30 dni, bezpłatnej naprawie lub wymianie na nowy, wolny od wad. Reklamujący ma prawo żądania wymiany produktu na nowy, w przypadku gdy:
  - a) naprawa nie zostanie wykonana w terminie 30 dni od dnia udostępnienia gwarantowi wadliwego produktu lub innym terminie, uzgodnionym z reklamującym,
  - b) w produkcie ujawni się wada uniemożliwiająca jego używanie zgodnie z przeznaczeniem, w sytuacji, gdy uprzednio produkt już pięciokrotnie podlegał naprawie przez gwaranta.
7. Uprawnienia z tytułu gwarancji mogą być realizowane jedynie po przedstawieniu przez reklamującego ważnej karty gwarancyjnej wraz z dowodem zakupu. Samowolne zmiany wpisów w karcie gwarancyjnej lub dokonywanie napraw we własnym zakresie powoduje utratę gwarancji. Karta gwarancyjna bez wpisanej nazwy urządzenia, typu, modelu, daty sprzedaży, czytelnego stempla sklepu, (w przypadku kuchni gazowej lub elektrycznej, gwarancja musi posiadać adnotację o podłączeniu do instalacji przez osobę o odpowiednich uprawnieniach) a także bez czytelnego podpisu kupującego jest nieważna.
8. Urządzenia firmy MPM przeznaczone są do używania wyłącznie w gospodarstwie domowym do celów niezwiązanych z działalnością gospodarczą. Używanie produktu niezgodnie z takim przeznaczeniem powoduje utratę gwarancji.
9. Uszkodzenie lub usunięcie tabliczki znamionowej z produktu powoduje utratę gwarancji
10. Procedura korzystania z gwarancji jest następująca:

W razie ujawnienia się wady produktu reklamujący może – jeżeli nie generuje to dla niego kosztów – dostarczyć produkt do autoryzowanego punktu serwisowego MPM (wykaz punktów serwisowych znajduje się na stronie [www.mpm.pl](http://www.mpm.pl)) przekazując przy tym dane kontaktowe umożliwiające komunikację z reklamującym.

Eventualnie reklamujący może skontaktować się z Serwisem Centralnym MPM w Szczytnie (12-100 Szczytno, Korpele 71) w pod numerem telefonu: +48 (89) 623 11 00 lub +48 501 79 00 11 w godzinach 7.00–15.00 (numer dostępny od poniedziałku do piątku z wyjątkiem dni ustawowo wolnych od pracy) lub mailowo: [serwis@mpm.pl](mailto:serwis@mpm.pl), celem uzgodnienia sposobu odebrania produktu od reklamującego (na koszt gwaranta) – to rozwiązanie jest szczególnie zalecane w przypadku, gdy produkt wymaga fachowego demontażu.

Produkt przekazywany gwarantowi powinien być czysty. Gwarant może odmówić przyjęcia do naprawy sprzętu brudnego lub oczyścić go na koszt reklamującego.
11. Gwarant poświadcza w karcie gwarancyjnej datę naprawy gwarancyjnej.

**Data naprawy/**  
*Date of repair*

**Numer naprawy/**  
*Number repair*

**Opis wykonywanych czynności oraz  
wymienionych części/**  
*Description of activities performed and  
specific parts*

**Pieczętka punktu  
serwisowego/**  
*Stamp service point*

<b>Data naprawy/</b> <i>Date of repair</i>	<b>Numer naprawy/</b> <i>Number repair</i>	<b>Opis wykonywanych czynności oraz wymienionych części/</b> <i>Description of activities performed and specific parts</i>	<b>Pieczętka punktu serwisowego/</b> <i>Stamp service point</i>

**Numer seryjny/**  
*Serial number*



## IMPORTANT SAFETY INSTRUCTIONS

### PRECAUTIONS TO AVOID POSSIBLE EXPOSURE TO EXCESSIVE MICROWAVE ENERGY

- a. Do not attempt to operate this oven with the door open since this can result in harmful exposure to microwave energy. It is important not to break or tamper with the safety interlocks.
- b. Do not place any object between the oven front face and the door or allow soil or cleaner residue to accumulate on sealing surfaces.
- c. **WARNING:** If the door or door seals are damaged, the oven must not be operated until it has been repaired by a competent person.

### READ CAREFULLY AND KEEP FOR FUTURE REFERENCE

The following basic precautions should always be followed when using electrical appliance:

- Make sure the voltage in your living area corresponding to the one shown on the rating label of the appliance. And the wall socket is properly grounded.
- To reduce the risk of fire in the oven cavity:
  - a. Do not overcook the food.
  - b. Remove wire twist -ties from paper or plastic bags before placing bags in the oven.
  - c. Do not heat oil or fat for deep drying as the temperature of oil cannot be controlled.
  - d. After use wipe the waveguide cover with a damp cloth, followed by dry cloth to remove any food splashes and grease. Built -up grease may overheat and begin to cause smoke or catch fire.
  - e. If materials inside the oven should smoke or ignite, keep oven door closed, turn oven off and disconnect the power supply.
  - f. When heating food in plastic or paper containers, keep an eye on the oven due to the possibility of ignition
- To reduce the risk of explosion and sudden boiling:
  - a. **WARNING: Liquids and other foods must not be heated in sealed container since they are liable to explode; Baby bottles fitted with a screw cap or teat are considered to be sealed containers.**
  - b. Use the wide -mouthed container to cook liquid, and the cooked liquid should not be removed out immediately. Several moments should be waited before removing. In order to avoid possible hazards caused by delayed eruptive boiling of liquids.

c. Potatoes, sausage and chestnut should be peeled or pierced before cooking. Eggs in their shell, whole hard-boiled eggs should not be heated in microwave ovens since they may explode, even after microwave heating has ended.

d. The contents of feeding bottles and baby food jars are to be stirred or shaken and the temperature is to be checked before consumption, in order to avoid burns.

- ▶ If the supply cord is damaged, it must be replaced by the manufacturer or its service agent or a qualified technician in order to avoid a shock hazard.
- ▶ After cooking, the container is very hot. Using gloves to take out the food and avoid steam burns by directing steam away from the face and hands.
- ▶ Slowly lift the furthest edge of dishes cover and microwave plastic wrap and carefully open popcorn and oven cooking bags away from the face.
- ▶ To prevent the turntable from breaking:
  - a. Let the turntable cool down before cleaning.
  - b. Do not place hot foods or utensils on the cold turntable.
  - c. Do not place frozen foods or utensils on the hot turntable.
- ▶ Make sure the utensils do not touch the interior walls during cooking.
- ▶ Only use utensils that are suitable for use in microwave ovens.
- ▶ Do not store food or any other things inside the oven.
- ▶ Do not operate the oven without any liquid or food inside the oven. This would do damage the oven.

**WARNING: When the appliance is operated in the combination mode, children should only use the oven under adult supervision due to the temperatures generated.**

- ▶ Any accessories not recommended by the manufacturer may cause injuries to persons.
- ▶ Do not use outdoors.
- ▶ Save these instructions. The microwave oven must not be placed in a cabinet.

**WARNING: If the door or door seals are damaged or the oven is malfunctioned, the oven must not be operated until it has been repaired by a competent person;**

**WARNING: It is hazardous for anyone other than a competent person to carry out any service or repair operation that involves the removal of a cover which gives protection against exposure to microwave energy.**

- ▶ If smoke is emitted, switch off or unplug the appliance and keep the door closed in order to stifle any flames;
- ▶ Microwave heating of beverages can result in delayed eruptive boiling; therefore care must be taken when handling the container;
- ▶ Do not use harsh abrasive cleaners or sharp metal scrapers to clean the oven door glass since they can scratch the surface, which may result in shattering of the glass.
- ▶ The lamp of microwave oven is not intended for other purposes.
- ▶ The appliances are not intended to be operated by means of an external timer or separate remote -control system.
- ▶ This appliance is intended to be used in household and similar applications, such as:
  - Staff kitchen areas in shops, offices and other working environments;
  - Farm houses;
  - By clients in hotels, motels and other residential environments;
  - Bed and breakfast type environments.
- ▶ The microwave oven is intended for heating food and beverages. Drying of food or clothing and heating of warming pads, slippers, sponges, damp cloth and similar may lead to risk of injury, ignition or fire. It is not intended for industrial use of laboratory.
- ▶ This appliance can be used by children aged from 8 years and above and persons with reduced physical, sensory or mental capabilities or lack of experience and knowledge if they have been given supervision or instruction concerning use of the appliance in a safe way and understand the hazards involved. Children shall not play with the appliance. Cleaning and user maintenance shall not be made by children unless they are older than 8 and supervised. Keep the appliance and its cord out of reach of children less than 8 years.
- ▶ This appliance is not intended for use by persons (including children) with reduced physical, sensory or mental capabilities, or lack of experience and knowledge, unless they have been given supervision or instruction concerning use of the appliance by a person responsible for their safety.
- ▶ Children should be supervised to ensure that they do not play with the appliance.
- ▶ A steam cleaner is not to be used.
- ▶ The door or the outer surface may get hot when the appliance is operating.

**WARNING: Accessible parts may become hot during use. Young children should be kept away.**

**WARNING: Only allow children to use the oven without supervision when adequate instructions have been given so that the child is able to use the oven in a safe way and understands the hazards of improper use.**

- ▶ During use the appliance becomes hot. Care should be taken to avoid touching heating elements inside the oven.
- ▶ The surfaces are liable to get hot during use.
- ▶ Do not block the ventilation openings on the microwave oven.
- ▶ The minimum height of free space necessary above the top surface of the oven.



**CAUTION: HOT SURFACE**  
**Household use only**

- ▶ Never place the appliance near other electrical appliances, burners, cookers, ovens, etc.
- ▶ Always make sure that all parts of the appliance have been properly attached before turning on the power.
- ▶ Do not operate the oven with the door open
- ▶ The oven should be cleaned regularly and any food deposits removed.
- ▶ Failure to maintain the oven in a clean condition could lead to deterioration of the surface that could adversely affect the life of the appliance and possibly result in a hazardous situation.

- ▶ Do not plug the power cord with wet hands.
- ▶ Do not hang the cord on any sharp edges and prevent any contact with hot surfaces.
- ▶ Do not remove the plug from the mains by pulling by the cord.
- ▶ In order to ensure your children's safety, please keep all packaging (plastic bags, boxes, polystyrene etc.) out of their reach.

**WARNING! Do not allow small children to play with the foil as there is a danger of suffocation!**

## INSTALLATION

1. Take out all the packing. If there is a safe film over the oven, tear it off before Use. Check carefully for damage. If any, immediately notify dealer or send to the manufacturer's service center.
2. Microwave ovens must be placed under dry and non-corrosiveness environments, kept away from heat and humidity, such as gas burner or water tank. Place the appliance on a flat, stable and level surface. Place the oven on a flat, dry, stable and heat-resistant surface.
3. To ensure sufficient ventilation, the distance of the back of microwave to the wall should be at least 0 cm, the side to the wall should be at least 20 cm, the free distance above the top surface at least 30 cm. the distance of the microwave to the ground should be at least 85 cm.
4. The position of the oven shall be such that it is far from the TV, Radio or antenna as picture disturbance. The distance should be more than 5m.
5. The appliance must be positioned so that the plug is accessible, and must ensure a good grounding in case leakage, ground loop can be formed to avoid electric shock.
6. The microwave oven must be operated with the door closed.
7. The microwave oven must not be placed in a cabinet. The microwave oven is intended to be used freestanding.
8. As there is manufacturing residue or oil remained on the oven cavity or heat element, it usually would smell the odor, even a slight smoke, It is normal case and would not occur after several times use, keep the door or window open to ensure good ventilation. So it is strongly recommended to place a cup of water in the turntable, setting at high power and operate for several times.

## CLEANING

### MICROWAVE OVEN CARE



#### CAUTION

The oven should be cleaned regularly and any food deposits removed.



#### WARNING

1. Remove the power cord from the wall outlet before cleaning. Don't immerse the appliance in water or other fluids when cleaning.
2. Failure to maintain the oven in a clean condition could lead to deterioration of the surface that could adversely affect the life of the appliance and possibly result in a hazardous situation.
3. Never use hard detergent, gasoline, abrasive powder or metal brush to clean any part of the appliance.
4. Do not remove the waveguide cover.
5. When the microwave oven has been used for a long time, there may be some strange odors exist in oven, Following 3 methods can get rid of them:
  - a. Place several lemon slices in a cup, then heat with high Micro Power for 2-3 min.
  - b. Place a cup of red tea in oven, then heat with high micro power.
  - c. Put some orange peel into oven, and then heat them with high Micro Power for 1 minute.

### TIPS FOR CLEANING

Details for cleaning door seals, cavity and adjacent parts:

#### Exterior:

Wipe the enclosure with a dampened soft cloth

#### Door:

Using a dampened soft cloth, wipe clean the door and window

Wipe the door seals and adjacent parts to remove any spill or spatter

Wipe the control panel with a slightly dampened soft cloth

#### Interior walls:

Wipe clean the cavity with a dampened soft cloth

Wipe clean the waveguide cover to remove any food splashed

#### Turntable/ Rotation ring/ Rotation axis:

Wash with mild soap water

Rinse with clean water and allow drying thoroughly

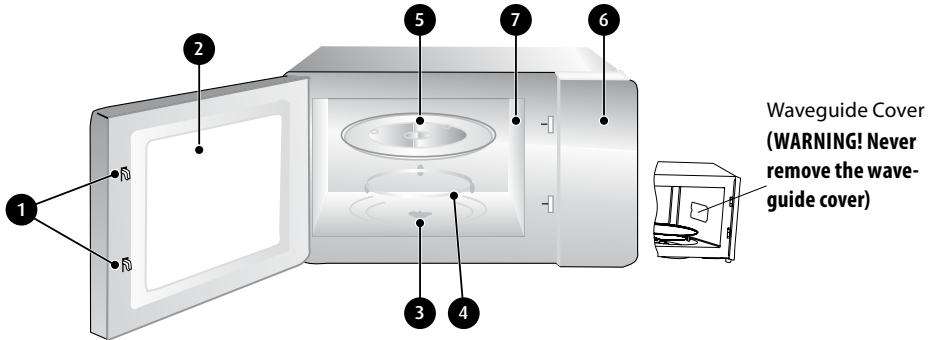

**1. Door lock**

Microwave oven door must be properly closed in order for it to operate

**2. Viewing window**

Allow user to see the cooking status

**3. Rotating axis**

The glass turntable sits on the axis; the motor underneath it drives the turntable to rotate

**4. Rotating ring**

The glass turntable sits on its wheels; it supports the turntable and helps it to balance when rotating

**5. Turntable**

The food sits on the turntable, its rotation during operation helps to cook food evenly

**⚠ CAUTION**

- Place the rotating ring first
- Fit the turntable onto the rotating axis and make sure that it is geared in properly

**6. Control panel**

See below in details (the control panel is subject to change without prior notice)

**7. Waveguide cover**

It is inside the microwave oven, next to the wall of control panel.

**⚠ WARNING**

Never remove the waveguide cover

## OPERATION OF CONTROL PANEL



1. Power selector – To select the desired power cooking
2. Knob to set cooking time or weight
3. Button for opening the door





Switching the (1) to Defrost  facilitates the input of a defrosted product weight instead of the time (2).

### REMINDER SIGNAL

After the cooking time is over, the oven will complete the process, which will be signaled by a short beep.

### MICROWAVE COOKING

This function is used for cooking and heating food. There are five selections for microwave cooking by turning the **Power selector**.

	Power 17% - Soften ice cream
	Power 33% - soup stew, soften butter or defrost
	Power 55% - stew, fish
	Power 77% - rice, fish, chicken, ground meat
	Power 100% - reheat, milk, boil water, vegetables, beverage

Use the switch (2) to set the cooking time - after selecting the time, the cooking process will start. To end the cooking process at any time, turn the switch to the "0" position.

### CAUTION

- a. The max time which can be set is 35 minutes.
- b. Never operate the oven empty.



- c. At the maximum microwave power, the oven will automatically lower the power after a certain time of cooking to lengthen the service life.
- d. The temperature of food before cooking would be 20–25°C. Higher or lower temperature of the food before cooking would require increase or decrease of cooking time.
- e. The temperature, weight and shape of food will largely influence the cooking effect. If any deviation has been found to the factor noted on above menu, you can adjust the cooking time for best result.

## DEFROST

This function is used for defrosting food, turning the **Power selector** (1) to  (**Defrost**) is available to carry out this function. The weight range to defrost is 1,0 kg. Each declared weight of products corresponds to the factory programmed time.

### CAUTION

- a. It is necessary to turn over the food during operation to obtain uniform effect.
- b. Usually defrosting will need longer time than that of cooking the food.
- c. If the food can be cut by knife, the defrosting process can be considered completed.
- d. Microwave penetrates around 4cm into most food
- e. Defrosted food should be consumed as soon as possible, it is not advised to put back to fridge and freeze again.

## UTENSILS GUIDELINE

It is strongly recommended to use the containers which are suitable and safe for microwave cooking. Generally speaking, the containers which are made of heat-resistant ceramic, glass or plastic are suitable for microwave cooking. Never use the metal containers for microwave cooking and combination cooking as spark is likely to occur. You can take the reference of below table.

Material of container	Microwave	Notes
Heat-resistant ceramic	Yes	Never use the ceramics which are decorated with metal rim or glazed
Heat-resistant plastic	Yes	Can not be used for long time microwave cooking
Heat-resistant glass	Yes	
Plastic film	Yes	It should not be used when cooking meat or chops as the over-temperature may do damage to the film
Grill rack	No	
Metal container	No	It should not be used in microwave oven. Microwave can not penetrate through metal
lacquer	No	Poor heat-resistant. Can not be used for high-temperature cooking
Bamboo wood and paper	No	Poor heat-resistant. Can not be used for high-temperature cooking

## COOKING TIPS

The following factors may affect the cooking result:

### **Food arrangement**

Place thicker areas towards outside of dish, the thinner part towards the centre and spread it evenly. Do not overlap if possible.

### **Cooking time length**

Start cooking with a short time setting, evaluate it after it times out and extend it according to the actual need. Over cooking may result in smoke and burns.

### **Cooking food evenly**

Food such as chicken, hamburger or steak should be turned once during cooking. Depending on the type of food, if applicable, stir it from outside to centre of dish once or twice during cooking.

### **Allow standing time**

After cooking times out, leave the food in the oven for an adequate length of time, this allows it to complete its cooking cycle and cooling it down in a gradual manner.

### **Whether the food is done**

Color and hardness of food help to determine if it is done, these include:

- Steam coming out from all parts of food, not just the edge
- Joints of poultry can be moved easily
- Pork or poultry shows no signs of blood
- Fish is opaque and can be sliced easily with a fork

### **Microwave safe plastic wrap**

When cooking food with high fat content, do not allow the plastic wrap come into contact with food as it may melt

### **Microwave safe plastic cookware**

Some microwave safe plastic cookware might not be suitable for cooking foods with high fat and sugar content. Also, the preheating time specified in the dish instruction manual must not be exceeded.

## MAINTENANCE

### SERVICING

Please check the following before calling for services.

1. Place one cup of water (approx.150ml) in a glass measure in the oven and close the door securely. Oven lamp should go off if the door is closed properly. Let the oven work for 1 min.
2. Does the oven lamp light?
3. Does the cooling fan work?  
(Put your hand over the rear ventilation openings.)

4. Does the turntable rotate?  
(The turntable can rotate clockwise or counter clockwise. This is quite normal.)
5. Is the water inside the oven hot?

If "NO" is the answer to any of the above questions, please check your wall socket and the fuse in your meter box.

If both the wall socket and the fuse are functioning properly, CONTACT YOUR NEAREST SERVICE CENTER APPROVED.

## TECHNICAL DATA

**The technical parameters are given on the data plate of the product.**

**Power cord length:** 1,00 m



**NOTE! MPM agd S.A. reserves its right to modify the technical data.**

## PROPER DISPOSAL OF THE PRODUCT (waste electrical and electronic equipment)



Marking on the product indicates that after the service-life of the product expires, it should not be disposed with other type of municipal waste. Used equipment may have a negative impact on the environment and health of people due to potentially containing hazardous substances, mixtures and components. Mixing electric waste with other types of waste or disassembling those in an unprofessional manner may cause a release of substances that are hazardous to the environment and health. Used equipment should be handed-over to a point for collection of electric waste. In order to obtain detailed information regarding the electric waste collection points, the user should contact the municipal point of electric waste collection or used equipment processing department.

### МЕРЫ ПРЕДОСТОРОЖНОСТИ ДЛЯ ИЗБЕЖАНИЯ ВОЗМОЖНОГО ВОЗДЕЙСТВИЯ ЧРЕЗМЕРНОГО МИКРОВОЛНОВОГО ИЗЛУЧЕНИЯ

- a. Не пытайтесь эксплуатировать печь с открытой дверцей, так как это может привести к вредному воздействию микроволновой энергии. Важно не ломать и не вмешиваться в предохранительные блокировки.
- b. Не кладите какие-либо предметы между передней панелью печи и дверцей и не допускайте скопления грязи или остатков чистящего средства на уплотняющих поверхностях.
- c. ПРЕДУПРЕЖДЕНИЕ: Если дверца или уплотнители дверцы повреждены, печь нельзя эксплуатировать до тех пор, пока она не будет отремонтирована компетентным лицом.

Во время использования электрических приборов необходимо всегда соблюдать перечисленные ниже основные меры предосторожности:

- ▶ Проверьте, соответствует ли напряжение в помещении, в котором будет установлено устройство, соответствует значению, указанному на паспортной табличке устройства. Следует также убедиться, что электрическая розетка должным образом заземлена.
- ▶ Для снижения риска пожара внутри печи:
  - a. Не перегревайте еду.
  - b. Прежде, чем вложить в печь бумажный или пластиковый мешок, снимите с него проволочную скрепку.
  - c. Не разогревайте масло или жир для жарки во фритюре в связи с тем, что нет возможности контролировать температуру масла.
  - d. После использования протрите крышку магнетрона влажной тканью, а затем сухой, чтобы удалить с него остатки пищи и жира. Накапливающийся жир может привести к перегреву и вызвать задымление или даже пожар.
  - e. Если материалы внутри печи дымят или загорятся, оставьте дверцу печи закрытой, отключите ее и отключите питание.
  - f. Подогревая пищу в пластиковых или бумажных контейнерах, следует следить затем, что происходит в печи в связи с возможностью их возгорания.
- ▶ Чтобы уменьшить риск взрыва и выкипания:

**а. ПРЕДУПРЕЖДЕНИЕ: Никогда не подогревайте жидкую или другую пищу в закрытой емкости, так как она может взорваться. Бутылка для детей с крышкой или соской также считается закрытой емкостью.**

- б. Для приготовления жидкостей используйте емкости с широким отверстием, а после того, как жидкость закипит, не следует сразу вынимать емкость. Прежде чем извлечь емкость, следует подождать несколько мгновений, чтобы избежать возможного риска задержанного выкипания жидкости.
- с. Картофель, колбасу и каштаны необходимо перед приготовлением очистить или нарезать. Нельзя нагревать в микроволновой печи яйца в скорлупе и яйца, сваренные вкрутую, так как они могут взорваться, даже в тот момент, когда микроволновая печь завершила подогрев.
- д. Чтобы избежать ожогов, перед употреблением содержимое бутылочки для ребенка или баночки с едой для ребенка необходимо перемешать или встряхнуть емкость и проверить температуру.
- Если шнур питания поврежден, для его замены необходимо обратиться к производителю, представителю сервисной службы или квалифицированному специалисту, чтобы не допустить поражения электрическим током.
  - После кипячения емкость очень горячая. При извлечении пищи из микроволновой печи следует использовать кухонные перчатки и направлять возможный поток пара подальше от лица и рук, чтобы избежать ожогов.
  - Необходимо медленно поднимать крышки с емкостей с дальней стороны емкости, а также осторожно открывать пластиковые мешочки, а также мешочки с попкорном и пакетики для приготовления пищи в микроволновой печи, направляя отверстие подальше от лица.
  - Чтобы не допустить повреждения вращающейся тарелки, необходимо:
    - а. Перед очисткой подождите, пока она остынет.
    - б. Не ставьте горячую еду или горячую посуду на холодную вращающуюся тарелку.
    - с. Не кладите замороженную еду или замороженную посуду на горячую вращающуюся тарелку.
  - Следует обратить внимание на то, чтобы во время приготовления посуда не касалась внутренних стенок печи.

- ▶ Следует использовать только емкости и посуду, пригодную для использования в микроволновой печи.
- ▶ В микроволновой печи нельзя хранить пищу или другие вещи.
- ▶ Не включайте микроволновую печь без жидкости или пищи внутри нее. Это может привести к повреждению печи.
- ▶ При работе микроволновой печи при приготовлении пищи в комбинированном режиме (с другим методом приготовления пищи) дети должны пользоваться печью только под присмотром родителей в связи с высокой температурой.
- ▶ Аксессуары, не рекомендованные производителем, могут стать причиной получения травмы.
- ▶ Не используйте прибор на улице.
- ▶ Руководство по эксплуатации следует сохранить. Микроволновую печь не следует устанавливать в шкафу.

**ПРЕДУПРЕЖДЕНИЕ! Если дверца или уплотнение дверцы повреждены или печь неисправна, нельзя ее использовать до тех пор, пока она не будет отремонтирована компетентным лицом.**

**ПРЕДУПРЕЖДЕНИЕ! Выполнение ремонта или технического обслуживания, включающих снятие крышки, защищающей пользователей от воздействия микроволновой энергии, кем-либо кроме компетентного лица, представляет угрозу.**

- ▶ Если из печи идет дым, выключите ее или отсоедините от сети, и оставьте дверцу закрытой, чтобы потушить пламя.
- ▶ Подогрев напитков микроволнами может привести к их внезапному выкипанию с задержкой; в связи с этим следует соблюдать осторожность при обращении с емкостью с напитком.
- ▶ Для чистки стекла дверцы печи не используйте агрессивные чистящие средства или острые металлические скребки, так как они могут поцарапать поверхность, что, в свою очередь, может привести к растрескиванию стекла.
- ▶ Лампа микроволновой печи не предназначена для других целей.
- ▶ Прибор предназначен для использования в бытовых и аналогичных условиях, таких как:
  - Помещения с кухней для персонала в магазинах, офисах и других местах работы;
  - Здания ферм;

Комнаты гостей в отелях, мотелях и других заведениях для временного проживания;

Заведения типа bed and breakfast.

- ▶ Микроволновая печь предназначена для подогрева еды и напитков. Сушка еды или одежды, а также подогрев обогревающих вкладышей, тапочек, губок, влажных тряпок и тому подобных предметов может способствовать возникновению травмы, возгорания или пожара.
- ▶ Печь не предназначена для промышленного или лабораторного использования.
- ▶ Допускается использование данного прибора детьми в возрасте от 8 лет и более, а также лицами с ограниченными физическими, сенсорными и психическими способностями или без опыта и знаний, если они работают под присмотром или были проинструктированы относительно безопасного использования прибора и осознают существующие риски. Детям запрещается играть с прибором. Дети не могут чистить устройство и проводить его техническое обслуживание, разве что они старше 8 лет и делают это под наблюдением взрослых. Прибор вместе с кабелем питания держите вне досягаемости детей младше 8 лет.
- ▶ Следите за детьми, чтобы убедиться, что они не играют с прибором.
- ▶ Дверца или наружная поверхность печи может сильно нагреваться во время работы прибора.

**ПРЕДУПРЕЖДЕНИЕ: Доступные элементы печи могут сильно нагреваться при эксплуатации. Не подпускайте маленьких детей к прибору.**

- ▶ При эксплуатации прибор нагревается до высокой температуры. Следите за тем, чтобы не касаться нагревательных элементов внутри печи.
- ▶ Поверхности печи очень сильно нагреваются во время работы.



**ВНИМАНИЕ! ГОРЯЧАЯ ПОВЕРХНОСТЬ**

**Только для использования в домашних хозяйствах**

- ▶ Не размещайте прибор вблизи других электрических устройств, горелок, плит, духовых шкафов и т. д.
- ▶ Всегда перед началом работы убедитесь, что все компоненты прибора установлены правильно.
- ▶ Не включайте печь с открытой дверцей.
- ▶ Печь следует регулярно чистить и удалять любые остатки пищи.

- ▶ Ненадлежащее поддержание печи в чистоте может привести к повреждению ее поверхности, что может отрицательно повлиять на срок службы прибора и привести к угрозам.
- ▶ Не подключайте вилку к электрической сети мокрыми руками.
- ▶ Не вешайте провод электропитания на острых гранях и не позволяйте, чтобы он касался горячих поверхностей.
- ▶ Не вытягивайте вилку из розетки, потянув за шнур.
- ▶ Для безопасности детей, пожалуйста, не оставляйте свободно доступными части упаковки (пластиковые мешки, картонные коробки, полистирол и т.д.).

### **ПРЕДУПРЕЖДЕНИЕ!**

**Не разрешайте детям играть с пленкой. Опасность удушья!**



1. Распакуйте устройство. Если плита обернута пленкой, разорвите ее перед использованием. Внимательно проверьте, не поврежден ли прибор. Если да, незамедлительно уведомьте об этом продавца или отдайте устройство в сервисный центр производителя.
2. Микроволновые печи следует держать в сухой и некоррозийной среде, предохраняя от тепла и влаги, например, выделяющихся от газовых горелок или из резервуаров с водой.
3. Чтобы обеспечить достаточную вентиляцию, задняя поверхность печи должна находиться на расстоянии не менее 0 см от стены помещения, а боковые - не менее 20 см, а над верхней поверхностью должно быть не менее 30 см просвета. Расстояние от печи до пола должно составлять не менее 85 см.
4. Печь должна быть расположена так, чтобы она была далеко от телевизора и радио или антенн, которые могут вызывать помехи. Расстояние между ними должно составлять не более 5 метров.
5. Прибор необходимо установить так, чтобы иметь доступ к розетке. Следует также позаботиться о надлежащем заземлении в случае утечки тока; можно выполнить контур заземления, чтобы избежать поражения электрическим током.
6. Микроволновая печь необходимо использовать с закрытой дверцей.
7. Микроволновую печь не следует устанавливать в шкафу. Она предназначена для использования в свободно стоящем виде.
8. Поскольку в камере печи или на нагревательных элементах могут находиться производственные остатки или масло, как правило, из нее может выходить запах или даже немного дыма. Это нормально, и после нескольких включений это перестанет происходить; открывайте двери или окна, чтобы обеспечить хорошую вентиляцию. В связи с этим мы настоятельно рекомендуем поставить чашку с водой на вращающуюся тарелку, установить высокую мощность и несколько раз включить печь.

### УХОД ЗА МИКРОВОЛНОВОЙ ПЕЧЬЮ



#### ПРЕДОСТЕРЕЖЕНИЕ

Печь следует регулярно чистить и удалять из нее остатки пищи.



#### ПРЕДУПРЕЖДЕНИЕ

1. Перед очисткой выньте провод питания из розетки. Не погружайте прибор в воду или другие жидкости.
2. Пренебрежение чистотой печи может привести к ухудшению состояния ее поверхности, что, в свою очередь, отрицательно повлияет на ее срок службы и может быть причиной опасной ситуации.
3. Для очистки каких-либо деталей прибора не используйте моющие средства, бензин, абразивный порошок или металлическую щетку.
4. Не снимайте крышку магнетрона.
5. После длительного использования печи могут в ней появиться странные запахи. Вы можете избавиться от них 3 способами:
  - a. Положить в чашку несколько кусочков лимона, затем подогреть их в течение 2-3 минут, установив высокую мощность микроволн.
  - b. Поставить в микроволновую печь чашку черного чая, затем подогреть его, установив высокую мощность микроволн.
  - c. Положить в печь немного цедры с апельсина и подогреть ее в течение 1 минуты, установив высокую мощность микроволн.

**ПРЕДУПРЕЖДЕНИЕ! Дети могут пользоваться печью без присмотра только после получения соответствующих инструкций, для того, чтобы они могли безопасно пользоваться печью и знали угрозы, которые могут возникнуть в результате неправильного использования печи.**

### СОВЕТЫ ПО ОЧИСТКЕ

Подробная информация об очистке прокладки дверцы, камеры и прилегающих частей:

#### Внешние поверхности:

Протирайте корпус влажной мягкой тканью.

#### Дверца:

Дочиста вытирайте дверцу и окошко с помощью влажной мягкой тряпки.

Уплотнение дверцы и прилегающие части протирайте тряпкой, чтобы удалить пятна и брызги.

Панель управления протирайте слегка влажной мягкой тряпкой.

#### Внутренние стенки:

Камеру печи дочиста вытирайте мягкой влажной тряпкой.

Брызги от пищи с крышки магнетрона удаляйте тряпкой.

#### Вращающаяся тарелка / Вращающееся кольцо / Ось вращения:

Промыть водой с мягким моющим средством.

Ополосните чистой водой и оставьте высохнуть.

## УСТРОЙСТВО ИЗДЕЛИЯ

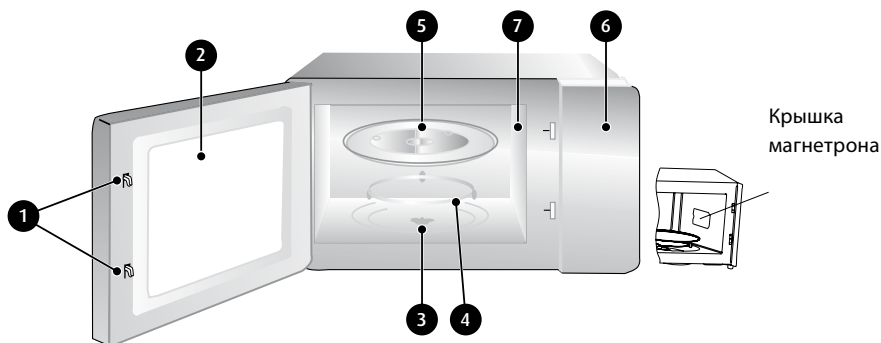

### 1. Блокировка дверцы

Чтобы печь работала правильно, ее дверцы должны быть плотно закрыты.

### 2. Окошко

Позволяет пользователю проверить состояние готовящей пищи.

### 3. Ось вращения

Стеклаянная вращающаяся тарелка закреплена на оси; находящийся под ней двигатель приводит во вращение тарелку.

### 4. Вращающееся кольцо

Стеклаянная вращающаяся тарелка закреплена на колесиках; они представляют собой опоры тарелки и поддерживают ее в равновесии во время вращения.

### 5. Вращающаяся тарелка

Пищу кладут на вращающуюся тарелку; ее вращение позволяет равномерно нагревать пищу.

### ПРЕДОСТЕРЕЖЕНИЕ

- Сначала нужно установить вращающееся кольцо
- Закрепите вращающуюся тарелку на оси вращения и проверьте, хорошо ли она закреплена

### 6. Панель управления

Подробности приведены ниже (панель управления может быть изменена без предварительного уведомления)

### 7. Крышка магнетрона

Находится внутри микроволновой печи, возле стенки с панелью управления.

### ПРЕДУПРЕЖДЕНИЕ

Не снимайте крышку магнетрона.







1. Выключатель мощности приготовления (Power)
2. Для установки времени приготовления или веса, поверните ручку Время/Вес (Time/Weight).
3. Кнопка открытия двери

### СИГНАЛ НАПОМИНАНИЯ

По истечении времени приготовления печь завершит процесс, о чем будет сигнализировать короткий звуковой сигнал.

### ПОДОГРЕВ МИКРОВОЛНАМИ

Эта функция используется для приготовления и подогрева еды. **Переключатель Мощности (Power Selector)** позволяет выбрать из пяти вариантов.

	Мощности 17% - Размягчение мороженого
	Мощность 33% - суп потушить, масло размягчить или разморозить
	Мощность 55% - тушенка, рыба
	Питание 77% - рис, рыба, курица, мясной фарш
	Мощность 100% - подогрев, молоко, кипячение воды, овощи, напитки

С помощью переключателя (2) установите время приготовления – после выбора времени начнется процесс приготовления. Чтобы в любой момент завершить процесс приготовления, поверните переключатель в положение «0».

### ПРЕДОСТЕРЕЖЕНИЕ

- a. Максимальное время, которое можно установить – это 35 минут.
- b. Никогда не включайте пустую микроволновую печь.

- с. После установки максимальной мощности микроволновая печь автоматически снижает мощность через некоторое время во время приготовления пищи, чтобы продлить срок эксплуатации изделия.
- д. Температура пищи перед приготовлением должна составлять 20-25°C. более высокая или низкая температура пищи перед приготовлением требует сокращения или продления времени подогрева еды в микроволновой печи.
- е. Температура, вес и форма пищи имеют большое влияние на результат приготовления пищи. Если факторы, указанные в приведенном выше меню отклоняются от нормы, то для получения лучших результатов, необходимо правильно подобрать время приготовления.

## РАЗМОРАЖИВАНИЕ

Функция предназначена для размораживания еды. Включается поворотом **переключатель мощности** (1) на  (**Defrost**). Допустимый вес продуктов для размораживания достигает до 1,0 кг. Каждый заявленный вес продукции соответствует запрограммированному на заводе времени.

### ПРЕДОСТЕРЕЖЕНИЕ

- а. Во время этой процедуры необходимо перевернуть еду, чтобы обеспечить равномерное размораживание.
- б. Обычно размораживание занимает больше времени, чем приготовление еды.
- с. Если продукт можно резать ножом, размораживание можно считать завершенным.
- д. Микроволны проникают в большинство продуктов питания на 4 см.
- е. Размороженную пищу следует как можно скорее съесть. Не следует помещать ее в холодильник и снова замораживать.

## ИНСТРУКЦИЯ ПО ИСПОЛЬЗОВАНИЮ КУХОННОЙ УТВАРИ

Настоятельно рекомендуется использовать емкости, пригодные для использования в микроволновой печи и обеспечивающие безопасность. В принципе, для микроволновой печи подходят емкости, изготовленные из материалов, устойчивых к воздействию высокой температуры: керамики, стекла или пластика. Для приготовления пищи в микроволновой печи или приготовления пищи в смешанном режиме не используйте емкости из металла, так как на них могут образоваться искры. В приведенной ниже таблице указана соответствующая информация.

Материал емкости	Микроволновая печь	Примечания
Керамика, устойчивая к высокой температуре	Да	Нельзя использовать фаянс или посуду, декорированную металлическим ободком.
Пластмасса, устойчивая к высокой температуре	Да	Нельзя использовать для длительного приготовления пищи в микроволновой печи.

Стекло, устойчивое к воздействию высокой температуры	Да	
Пластиковая пленка	Да	Нельзя использовать для приготовления мяса или тефтелей, так как перегрев может повредить пленку.
Лоток для барбекю	Нет	
Металлическая емкость	Нет	Нельзя использовать в микроволновой печи. Микроволны не проходят через металл.
Лакированные изделия	Нет	Мало устойчивы к высокой температуре. Не используйте для приготовления пищи в высокой температуре.
Бамбук и бумага	Нет	Мало устойчивы к высокой температуре. Не используйте для приготовления пищи в высокой температуре.

## СОВЕТЫ ПО ПРИГОТОВЛЕНИЮ ПИЩИ

Следующие факторы могут повлиять на результат приготовления:

### Размещение еды

Более толстые куски следует положить на край тарелки, более тонкие в середине, и все равномерно распределить. Не накладывать друг на друга кусков, если это возможно.

### Время приготовления

Такие продукты, как курица, гамбургер или стейк следует один раз перевернуть во время приготовления. В зависимости от вида еды ее можно перемешать снаружи внутрь емкости один или два раза во время приготовления.

### Равномерное приготовление

Такие продукты, как курица, гамбургер или стейк следует один раз перевернуть во время приготовления.

В зависимости от вида еды ее можно перемешать снаружи внутрь емкости один или два раза во время приготовления.

### Оставление в печи

После окончания времени приготовления оставьте пищу в печи на некоторое время, чтобы цикл приготовления завершился и чтобы еда постепенно охладилась.

### Если еда готова

Для того, чтобы оценить, что еда уже готова, следует обратить внимание на ее цвет и твердость. Здесь следует принять во внимание:

- Выходит ли пар из всех частей еды, а не только по краям
- Можно ли мясо курицы легко отделить от кости
- Нет ли на свинине или птице следов крови
- Матовая ли рыба и можно ли ее легко разрезать вилкой

### Пластиковая пленка подходит для микроволновой печи

Во время приготовления еды с высоким содержанием жира пластиковая пленка не должна касаться еды – это может привести к ее плавлению.

## Пластиковая посуда подходит для микроволновой печи

Некоторые пластиковые изделия, подходящие для микроволновой печи, могут быть непригодны для приготовления еды с высоким содержанием жира и сахара. Кроме того, нельзя превышать время предварительного нагревания, указанного в руководстве по эксплуатации посуды.

## ТЕХНИЧЕСКОЕ ОБСЛУЖИВАНИЕ

### СЕРВИСНОЕ ОБСЛУЖИВАНИЕ

Перед обращением в сервисный пункт выполните перечисленные ниже действия.

1. Поставьте в микроволновую печь чашку воды (прим. 150 мл) в стеклянной посуде и плотно закройте дверцу. Если дверцы были правильно закрыты, лампа в печи погаснет. Включите печь на 1 минуту.
2. Загорается ли лампа печи?
3. Работает ли вентилятор?  
(Чтобы проверить приблизьте руку к вентиляционному отверстию на задней стенке печи.)
4. Вращается ли вращающаяся тарелка?  
(Вращающаяся тарелка может вращаться по часовой стрелке или в противоположном направлении. Это нормальная работа.)
5. Нагрелась ли вода в микроволновой печи

Если ответ на любой из вышеперечисленных вопросов, то „НЕТ”, то проверьте электрические розетки и предохранитель электрической сети.

Если розетка и предохранитель работают должным образом, СВЯЖИТЕСЬ С БЛИЖАЙШИМ УПОЛНОМОЧЕННЫМ СЕРВИСНЫМ ЦЕНТРОМ.

## ТЕХНИЧЕСКИЕ ДАННЫЕ

Технические параметры указаны на заводском щитке прибора.

Длина сетевого кабеля: 1,00 м



**ВНИМАНИЕ! Компания MPM agd S.A. оставляет за собой право вносить технические изменения в конструкцию.**

### ПРАВИЛЬНАЯ УТИЛИЗАЦИЯ ПРОДУКТА (изношенное электрическое и электронное оборудование)



Маркировка на продукте указывает на то, что продукт не следует выбрасывать вместе с другими бытовыми отходами по окончании срока службы. Изношенное оборудование может оказывать вредное воздействие на окружающую среду и здоровье человека из-за потенциального содержания опасных веществ, смесей и компонентов. Смешивание отходов в виде изношенного электронного и электрического оборудования с другими отходами или их непрофессиональная разборка может привести к выбросу веществ, вредных для здоровья и окружающей среды. Изношенное устройство необходимо сдать на пункт сбора отработанного электрического и электронного оборудования. Чтобы получить подробную информацию о месте сдачи электрических и электронных отходов, пользователь должен обратиться в местный пункт сбора оборудования для утилизации или на завод по переработке изношенного оборудования.

### BEZPEČNOSTNÍ OPATŘENÍ ZABRAŇUJÍCÍ NADMĚRNÉMU PŮSOBENÍ MIKROVLNNÉHO ZÁŘENÍ

- a. Nepokoušejte se používat mikrovlnnou troubu s otevřenými dvířky, protože to může způsobit nebezpečné vystavení se mikrovlnné energii. Důležité je neporušovat nebo nemanipulovat s bezpečnostními pojistkami.
- b. Žádné předměty nevkládejte mezi přední stěnu trouby a dvířka, nedovolte také, aby nečistoty nebo zbytky čistících přípravků ulpívaly na těsnících plochách.
- c. **VAROVÁNÍ!** Pokud budou dvířka nebo jejich těsnění poškozeny, je zakázáno troubu používat, dokud nebude provedena nezbytná oprava, kterou zajistí kompetentní osoba.

### POZORNĚ SI PŘEČTĚTE A USCHOVEJTE PRO BUDOUCÍ POUŽITÍ

Během používání elektrických spotřebičů je nutné vždy dodržovat níže uvedená základní bezpečnostní opatření:

- ▶ Zkontrolujte, zda napětí v místnosti, v němž se přístroj nachází, odpovídá hodnotě uvedené na nominálním štítku spotřebiče. Zkontrolujte také to, zda je elektrická zásuvka řádně uzemněna.
- ▶ Pro snížení rizika vzniku požáru uvnitř trouby:
  - a. Pokrmy nepřehřívejte.
  - b. Před vložením papírového nebo plastového sáčku do mikrovlnné trouby z něj nejprve odstraňte kovový uzávěr.
  - c. Neohřívejte olej ani tuky na smažení potravin v hlubokém oleji, protože není možné kontrolovat teplotu oleje.
  - d. Po použití otřete víko magnetronu vlhkým hadříkem, poté suchým hadříkem a odstraňte tak z něj všechny zbytky potravin a tuků. Hromadící se tuk může způsobovat přehřátí a způsobit vznik kouře nebo dokonce požár.
  - e. Pokud se z materiálu uvnitř trouby kouří nebo dojde k jeho vznícení, ponechejte dvířka trouby uzavřená, troubu vypněte a odpojte z elektrické zásuvky.
  - f. Při ohřívání pokrmů v plastových nebo papírových nádobách je nutné dávat na troubu pozor, protože by mohlo dojít k jejich vznícení.
- ▶ Pro snížení rizika výbuchu nebo vytečení:
  - a. VAROVÁNÍ: Je zakázáno ohřívát pokrmy v tekuté nebo jiné formě v uzavřené nádobě, protože by mohlo dojít k výbuchu. Dětské lahve se zašroubovaným víkem nebo savičkou/pítkem jsou rovněž považovány za uzavřené nádoby.**



- b. K přípravě tekutin je nutné používat nádoby se širokým otvorem a po ukončení ohřevu je nutné je okamžitě vyjmout z nádoby. Před vyjmutím je nutné chvíli počkat, čímž se vyvarujete riziku opožděného přetečení tekutiny.
- c. Brambory, klobásky a kaštiny je před přípravou nutné oloupat nebo nařezat. Je zakázáno ohřívat v mikrovlnné troubě vejce ve skořápce či vejce uvařená natvrdo, protože mohou explodovat dokonce i ve chvíli, kdy již mikrovlnná trouba nepracuje.
- d. Chcete-li se vyvarovat popálení, je nutné obsah dětské lahve nebo sklenice s dětským pokrmem před podáním zamíchat nebo s nádobou zatřást, poté zkontrolovat jeho teplotu.
- ▶ Je-li napájecí kabel trouby poškozen, je nutné zadat jeho výměnu výrobcí, kvalifikovanému servisu nebo servisnímu technikovi, aby nemohlo dojít k zasažení elektrickým proudem.
- ▶ Po ohřátí je nádoba velice horká. Při vyjímání pokrmu z trouby je nutné používat kuchyňské rukavice a případný proud páry směřovat dále od obličeje a rukou, čímž se vyhnete popálení.
- ▶ Víko nádoby s pokrmem odklápějte opatrně a na vzdálenější straně nádoby, opatrně otevírejte také plastové sáčky nebo sáčky s popcornem a sáčky určené k přípravě pokrmů v troubě, přičemž jejich otvor směřujte mimo obličej.
- ▶ K vyvarování se poškození otáčivého talíře v troubě je nutné:
  - a. Před jeho mytím (čištěním) počkat, až vychladne.
  - b. Horké pokrmy ani horké nádoby nepokládejte na studený otáčivý talíř.
  - c. Zmražené potraviny či zmražené nádoby nepokládejte na horký talíř.
- ▶ Věnujte pozornost tomu, aby se nádoby během přípravy potravin nedotýkalo vnitřních stěn trouby.
- ▶ Používejte výhradně nádoby a náčiní, které je vhodné k použití v mikrovlnné troubě.
- ▶ V troubě neskladujte žádné pokrmy ani jiné věci.
- ▶ Troubu nezapínejte bez tekutiny nebo pokrmu uvnitř. Může to způsobit poškození trouby.

**VAROVÁNÍ! Je-li přístroj spuštěn v kombinovaném režimu, musí děti používat troubu výhradně pod dozorem rodičů, protože zde dochází ke vzniku vysokých teplot.**

- ▶ Příslušenství, které nebylo doporučeno výrobcem může být příčinou vzniku úrazu.
- ▶ Zařízení nepoužívejte venku (ve venkovním prostředí).
- ▶ Návod k obsluze uschovejte. Mikrovlnnou troubu neumísťujte do skříně.

**VAROVÁNÍ! Jsou-li dvířka trouby nebo jejich těsnění poškozeny nebo došlo k poruše trouby, je zakázáno ji dále používat, dokud nebude provedena její oprava kvalifikovanou osobou.**

**VAROVÁNÍ! Provádění servisních zákroků nebo oprav na mikrovlnné troubě, které by byly spojeny s demontáží víka chránícího uživatele před působením mikrovlnné energie, jakoukoliv jinou než oprávněnou osobou je velice nebezpečné.**

- ▶ Pokud s trouby uniká kouř, je nutné jí vypnout nebo odpojit od elektrické zásuvky a dvířka ponechat zavřená, aby došlo k zadušení plamene.
- ▶ Mikrovlnné ohřívání nápojů může způsobit jejich náhlý únik z nádoby i se zpožděním, z tohoto důvodu je nutné postupovat při manipulaci s nádobou velice opatrně.
- ▶ K čištění skla na dvířkách trouby nesmí být používány agresivní čisticí prostředky nebo ostré kovové předměty, protože by mohly poškrábat jejich povrch, což by mohlo mít za následek prasknutí skla.
- ▶ Lampa mikrovlnné trouby není určena k žádným jiným účelům.
- ▶ Příklad je určen k domácímu použití a k podobným aplikacím, jako jsou např.:
  - Kuchyně pro personál v obchodech, kancelářích a na jiných pracovištích,
  - zemědělské budovy,
  - hosté v hotelech, motelech a jiných ubytovacích zařízeních,
  - instituce typu bed and breakfast,
- ▶ Mikrovlnná trouba je určena k ohřevu pokrmů a nápojů. Sušení pokrmů nebo oděvů či ohřívání zahřívacích vložek, papučí, houbiček, vlhkých utěrek a podobných předmětů může přispět ke vzniku požáru, vznícení nebo úrazu.
- ▶ Trouba není určena k průmyslovému nebo laboratornímu použití.
- ▶ Je dovoleno, aby popisovaný přístroj používaly děti ve věku od 8 let či osoby se sníženými fyzickými, senzorickými nebo psychickými schopnostmi nebo osoby bez zkušeností a znalostí, budou-li jednat pod dohledem nebo byly řádně poučeny o bezpečnosti použití přístroje a jsou si vědomy existujících nebezpečí. Nedovolte dětem, aby si se zařízením hrály. Děti nesmí přístroj čistit ani provádět jeho údržbu, nejsou-li starší 8 let a nejednají-li pod dozorem. Příklad s napájecím kabelem je nutné umístit mimo dosah dětí mladších 8 let.
- ▶ Dohlédněte na děti, abyste měli jistotu, že si s přístrojem nehrají.
- ▶ Dvířka nebo vnější povrch trouby mohou být během provozu přístroje horké.

**VAROVÁNÍ! Dostupné díly trouby mohou být během používání horké. Nedovolte, aby se malé děti přibližovaly k přístroji.**

## **VAROVÁNÍ! Děti mohou troubu používat bez dozoru výhradně poté, kdy budou řádně poučeny, aby bylo dítě schopné bezpečně troubu obsluhovat a pochopilo rizika, která plynou z jejího nesprávného používání.**

- ▶ Během používání se přístroj zahřívá na vysokou teplotu. Dávejte pozor, abyste se nedotýkali horkých částí uvnitř trouby.
- ▶ Povrchy trouby se během ohřevu potravin silně zahřívají.



### **POZOR: Horký povrch**

#### **Pouze k domácímu použití**

- ▶ Zařízení neumísťujte do blízkosti jiných elektrických spotřebičů, hořáků, sporáků, peccí trouby apod.
- ▶ Než začnete se zařízením pracovat, ujistěte se, zda jsou všechny jeho součásti na svém místě.
- ▶ Nezapínejte troubu s otevřenými dvířky.
- ▶ Troubu pravidelně čistěte a odstraňujte z ní veškeré zbytky potravin.
- ▶ Nesprávné udržování trouby v čistotě může vést k poškození povrchu, může to negativně ovlivnit životnost zařízení a také to může potenciálně způsobit nebezpečí.
- ▶ Zástrčku nezapojujte do zásuvky mokřými rukama.
- ▶ Elektrický napájecí kabel nevěšete přes ostré hrany a nedovolte, aby se dostal do kontaktu s horkými povrchy.
- ▶ Zástrčku nevytahujte z elektrické zásuvky taháním za kabel.
- ▶ S ohledem na zajištění bezpečnosti dětí, prosíme, neponechávejte volně ležet součásti balení výrobku (plastové sáčky, krabice, polystyren apod.).

## **VAROVÁNÍ!**

### **Nedovolte, aby si děti hrály s fólií. Nebezpečí udušení!**

#### **MONTÁŽ**

1. Přístroj vybalte. Je-li trouba zabalena ve fólii, roztrhněte jí před prvním použitím. Důkladně zkontrolujte, zda není přístroj poškozen. Pokud je, neprodleně informujte prodejce nebo přístroj předejte do servisu výrobce.
2. Mikrovlnné trouby musí být umístěny v suchém a nekorozivním prostředí a je nutné je chránit před teplem a vlhkostí, které pocházejí např. od plynových sporáků nebo nádob s vodou.
3. Troubu umístěte na rovný, suchý, stabilní, pevný a vůči vysokým teplotám odolný povrch.

4. Pro zajištění řádné ventilace musí vzdálenost mezi zadní stěnou trouby a zdí činit minimálně 0 cm, mezera po stranách musí činit minimálně 20 cm a nad troubu musí zůstat volný prostor vysoký minimálně 30 cm. Výška umístění mikrovlnné trouby nad podlahou by měla činit minimálně 85 cm.
5. Troubu umístěte tak, aby byla daleko od televizoru a radiopřijímače nebo antén, které by mohly způsobovat rušení. Vzdálenost mezi nimi by měla činit minimálně 5 m.
6. Přístroj umístěte tak, aby byl v dosahu zásuvky. Postarejte se rovněž o řádné uzemnění, které je nutné v případě zkratu či úniku proudu. Můžete použít také zemnicí smyčku, která zabrání zasažení el. proudem.
7. Mikrovlnnou troubu používejte pouze se zavřenými dvířky.
8. Mikrovlnná trouba nesmí být umístěna ve skříni. Je určena k používání jako volně stojící zařízení.
9. Jelikož se mohou uvnitř trouby nebo na topných tělesech nacházet zbytky prostředků z výroby nebo oleje, může z trouby vycházet zápach či dokonce trochu kouře. Je to zcela běžné a po několika použitích tento jev zmizí. Vyvětrejte otevřením oken či dveří. Z tohoto důvodu doporučujeme umístit na otočný talíř hrnek s vodou, nastavit maximální výkon trouby a několikrát troubu spustit.

## ČIŠTĚNÍ

### ÚDRŽBA MIKROVLNNÉ TROUBY



#### Upozornění

Troubu pravidelně čistěte a odstraňujte z ní veškeré zbytky potravin.



#### VAROVÁNÍ:

1. Před čištěním odpojte napájecí kabel ze zásuvky. Během čištění zařízení neponořujte do vody či jiných kapalin! Počkejte, až trouba vychladne.
2. Zanedbávání údržby trouby v čistém stavu může vést ke zhoršení stavu jejích povrchů, což bude mít následně negativní vliv na její životnost a může to zapříčinit také vznik nebezpečných situací.
3. K čištění jakýchkoliv částí přístroje nepoužívejte detergenty, benzín, agresivní čisticí prášky ani drátěnky či kovové kartáče.
4. Je zakázáno demontovat kryt magnetronu.
5. Po delším používání trouby se v ní mohou objevit neobvyklé zápachy. Můžete se jich zbavit 3 způsoby:
  - a. Vložit do šálku několik plátků citronu, vložit jej do trouby a zahřívát po 2-3 minuty na vysoký výkon.
  - b. Vložit do trouby šálek s červeným čajem a zahřát jej na vysoký výkon trouby.
  - c. Vložit do trouby kousek pomerančové kůry a zahřívát jej 1 minutu na vysoký výkon.

### POKYNY PRO ČIŠTĚNÍ

Podrobné informace k čištění těsnění dvířek, komory a souvisejících částí:

#### Vnější plochy:

Plášť otřete měkkým vlhkým hadříkem.

### **Dvířka:**

Měkkým vlhkým hadříkem očistíte dvířka a sklo.

Těsnění dvířek a přilehlé části otřete a odstraňte z nich všechny skvrny a zbytky.

Ovládací panel otřete lehce navlhčeným měkkým hadříkem.

### **Vnitřek trouby:**

Komoru trouby očistíte měkkým vlhkým hadříkem.

Pomocí hadříku odstraňte zbytky jídla také z krytu magnetronu.

### **Otočný talíř / Otočný prstenec / osu:**

Umyjte ve vodě s jemným mycím přípravkem.

Opláchněte čistou vodou a ponechte uschnout,

## NÁVOD K VÝROBKU

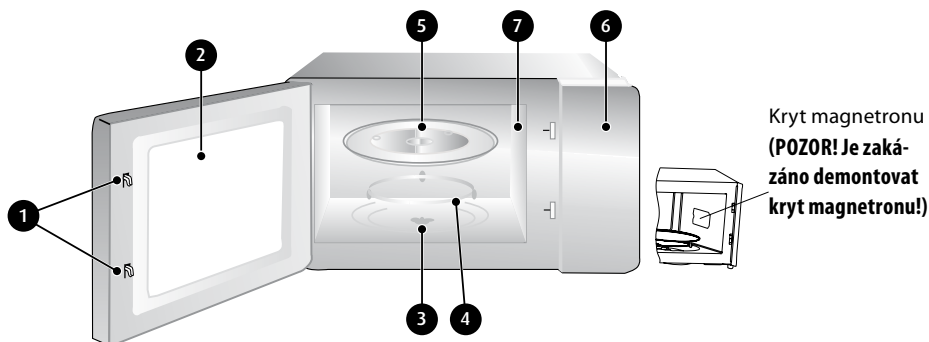

#### **1. Pojistka dveří**

K tomu, aby mohla trouba správně fungovat, musí být zavřená dvířka.

#### **2. Sklo**

Umožňuje kontrolovat stav připravovaného pokrmu.

#### **3. Osa talíře**

Skleněný otočný talíř je osazen na ose, pod ní se nachází motor, který otáčí talířem.

#### **4. Otočný prstenec**

Skleněný otočný talíř je položen na kolečkách, která tvoří podporu a během otáčení jej udržují ve vodorovné poloze.

#### **5. Otočný talíř**

Pokrmu jsou umísťovány na otočný talíř. Díky jeho otáčení jsou pokrmy ohřívány rovnoměrně.

#### **⚠ Upozornění**

- Nejprve vložte otočný prstenec.

- Otočný talíř nasadte na osu a zkontrolujte, zda na ní správně dosedl.

#### **6. Ovládací panel**

Podrobnosti jsou uvedeny níže (ovládací panel se může změnit bez předchozího oznámení).

## 7. Kryt magnetronu

Nachází se uvnitř mikrovlnné trouby, u stěny s ovládacím panelem.

### ⚠VAROVÁNÍ:

Je zakázáno demontovat kryt magnetronu!

## POPIS OVLÁDACÍHO PANELU



1. Regulátor výkonu trouby (power) - Pro nastavení výkonu ohřevu
2. Časovač ohřevu/rozmrazování (time/defrost)
3. Tlačítko otevírání dvířek.





Otočení přepínače (1) na rozmrazování  umožňují zadání hmotnosti zmrazeného výrobku namísto nastavení času (2).

### PŘIPOMÍNACÍ SIGNÁL

Po skončení ohřevu se trouba vypne, což bude signalizováno krátkým akustickým signálem.

### MIKROVLNNÝ OHŘEV

Tato funkce slouží k přípravě a ohřevu potravin. **Přepínač** (1) umožňuje volbu jedné z pěti dostupných možností.

	17% výkonu - vhodné např. pro změkčení zmrzliny
	33% výkonu - vhodné pro polévky, změkčení masa a ROZMRAZOVÁNÍ
	55% výkonu - vhodné pro např. guláš, ryby
	77% výkonu - vhodné pro rýži, ryby, drůbež a maso
	100% výkonu - vhodné pro ohřev, přípravu horké vody, zeleniny

Přepínačem (2) nastavte dobu přípravy - po nastavení času se spustí příprava potravin. Přípravu pokrmu můžete ukončit kdykoliv otočením kolečka do polohy „0“.

## Upozornění

- Maximální doba, kterou je možné nastavit, činí 35 minut.
- Nikdy nespouštějte prázdnou troubu.
- Po nastavení maximálního výkonu mikrovlnná trouba automaticky snižuje výkon po určité době ohřevu, aby tak prodloužila dobu životnosti zařízení.
- Teplota pokrmu před přípravou by se měla pohybovat v rozmezí 20-25°C. Vyšší nebo nižší teplota pokrmů před přípravou vyžaduje zkrácení nebo prodloužení doby ohřevu v mikrovlnné troubě.
- Teplota, hmotnost a tvar pokrmu mají zásadní vliv na výsledek přípravy. Pokud se výše uvedené faktory odchyľují od normy, pak je za účelem dosažení požadovaného výsledku nutné odpovídajícím způsobem přizpůsobit dobu přípravy.

## ROZMRAZOVÁNÍ

Tato funkce slouží k rozmrazování pokrmů. Spouští se otočením **Regulátoru výkonu** do polohy **Rozmrazování** . Přípustná hmotnost rozmrazovaných produktů činí 1 kg. Každé deklarované hmotnosti výrobku odpovídá továrně nastavený čas.

## Upozornění

- Během tohoto procesu je nutné otočit pokrm, aby bylo zajištěno jeho rovnoměrné rozmrazování.
- Běžné rozmrazování zabere více času než ohřev pokrmu.
- Je-li možné produkt rozkrojit, můžete rozmrazování považovat za ukončené.
- Mikrovlny pronikají do většiny potravin do hloubky cca 4 cm.
- Rozmrazené pokrmy je nutné co nejdříve spotřebovat. Neumísťujte je do lednice ani je znovu nezmrazujte.

## NÁVOD K POUŽÍVÁNÍ KUCHYŇSKÉHO NÁČINÍ

Rozhodně doporučujeme používat pouze nádoby, které jsou určeny k použití v mikrovlnné troubě a garantují bezpečnost. V zásadě jsou pro použití v mikrovlnné troubě vhodné nádoby vyrobené z materiálu odolného vůči vysokým teplotám: keramika, sklo nebo umělé hmoty. K přípravě pokrmů v mikrovlnné troubě nebo k přípravě v kombinovaném režimu je zakázáno používat kovové nádoby, protože přitom může docházet k jiskření. V následující tabulce jsou uvedeny potřebné informace.

Materiál nádoby	Mikrovlny	Poznámky
Odolná vůči vysokým teplotám	ANO	Je zakázáno používat keramiku s metalickým glazováním nebo metalickými okraji.
Umělé hmoty odolné vůči vysokým teplotám	ANO	Je zakázáno používat k dlouhodobému ohřevu v mikrovlnné troubě.
Sklo odolné vůči vysokým teplotám	ANO	
Plastová fólie	ANO	Nepoužívat k přípravě masa nebo knedlíků, protože přehřátí může fólii poškodit.
Grilovací tácky	NE	

Kovová nádoba	NE	Je zakázáno používat v mikrovlnné troubě. Mikrovlny nejsou schopny proniknout kovem.
Lakované výrobky	NE	Málo odolné vůči vysokým teplotám Je zakázáno používat k přípravě za vysokých teplot.
Bambus a papír	NE	Málo odolné vůči vysokým teplotám Je zakázáno používat k přípravě za vysokých teplot.

## POKYNY PRO PŘÍPRAVU

Níže uvedené faktory mohou mít vliv na výsledek přípravy:

### Umístění pokrmu

Silnější kousky umístěte na okraj talíře, tenčí kusy naopak do jeho středu, vše rovnoměrně rozložte. Pokud je to možné, nepokládejte kusy potravin na sebe.

### Doba přípravy

Začněte s nastavením kratší doby. Po jejím uplynutí zhodnoťte výsledek ohřevu a případně čas prodlužte dle potřeby. Přehřátí může mít za následek vznik kouře a popálenin.

### Rovnoměrný ohřev

I takové potraviny, jakou jsou kuře, hamburger nebo steak je nutné během přípravy otočit. V závislosti na druhu pokrmu jej můžete případně jednou nebo dvakrát během přípravy posunout směrem od vnějšího okraje talíře k jeho středu.

### Ponechání v troubě

Po skončení přípravy je nutné pokrm chvíli ponechat v klidu v troubě, aby se mohl cyklus přípravy dokončit a pokrm musí mírně vychladnout.

### Je pokrm hotový?

Při hodnocení toho, zda je daný pokrm již hotový, pomůže sledovat barvu a stupeň tvrdosti. V úvahu vezměte zejména to:

- zda pára uniká ze všech částí pokrmu, nikoliv pouze z jeho okrajů,
- zda je možné volně ohýbat klouby drůbeže,
- zda se na vepřovém či drůbežím mase nevyskytují stopy krve,
- zda je ryba matná a je možné jí snadno překrojit vidličkou.

### Plastová fólie vhodná do mikrovlnné trouby.

Během přípravy pokrmu s vysokým obsahem tuku se plastová fólie nesmí dotýkat pokrmu - může dojít k jejímu roztavení.

### Plastové nádoby vhodné do mikrovlnné trouby.

Některé druhy plastového nádobí, které jsou vhodné k použití v mikrovlnné troubě, nemusí být vhodné pro přípravu pokrmů s vysokým obsahem tuků a cukru. Kromě toho nepřekračujte dobu předehřívání, která je uvedena v návodu k použití daného druhu nádobí.



## ÚDRŽBA

### SERVIS

Předtím, než kontaktujete servis, zkontrolujte níže uvedené aspekty.

1. Do mikrovlnné trouby umístěte šálek s vodou (cca 150 ml) ve skleněné odměrce a důkladně uzavřete dvířka. Pokud jste dvířka správně zavřeli, světlo v troubě zhasne. Troubu zapněte na 1 minutu.
2. Svítí světlo uvnitř trouby?
3. Funguje ventilátor?  
(Pro kontrolu přiložte ruku k ventilačnímu otvoru na zadní straně trouby.)
4. Otáčí se talíř uvnitř trouby?  
(Otočný talíř se může otáčet ve směru hodinových ručiček nebo v protisměru. To je zcela normální.)
5. Je voda v troubě horká?

Jestliže je odpověď na kteroukoliv z výše uvedených otázek „NE“, je nutné zkontrolovat zásuvku a jistič elektroinstalace.

Pokud je zásuvka i jistič v pořádku, JE NUTNÉ KONTAKTOVAT NEJBLIŽŠÍ OPRÁVNĚNÝ SERVIS.

### TECHNICKÉ PARAMETRY

**Technické parametry jsou uvedeny na nominálním štítku výrobku.**

**Délka napájecího kabelu:** 1,00 m



Z

**POZOR! Firma MPM agd S.A. si vyhrazuje právo na provádění technických změn.**

### SPRÁVNÁ LIKVIDACE VÝROBKU (použitá elektrická nebo elektronická zařízení).

#### Polsko



Označení, které je umístováno na výrobku, znamená, že po uplynutí doby životnosti výrobku nesmí být výrobek vyhozen do běžného komunálního odpadu. Použitý spotřebič může mít negativní vliv na životní prostředí a lidské zdraví z důvodu potenciálního obsahu nebezpečných látek, směsí a součástí. Smísení elektrického odpadu s jinými odpady nebo jejich neprofesionální demontáž mohou způsobit uvolňování látek škodlivých pro lidské zdraví i životní prostředí. Použitý spotřebič je nutné předat na určeném sběrném místě zajišťujícím sběr elektroodpadu. Pro podrobné informace týkající se místa sběru starých elektronických a elektrických spotřebičů je uživatel povinen kontaktovat obecní sběrné místo nebo závod na zpracování použitých spotřebičů.

### BEZPEČNOSTNÉ OPATRENIA ZABRAŇUJÚCE VYSTAVENIU NADMIERE PÔSOBENIA MIKROVLNNEJ ENERGIE

- a. Nepoužívajte mikrovlnku pri otvorených dvierkach, keďže to môže spôsobiť škodlivé vystavenie na pôsobenie mikrovlnného žiarenia. Je dôležité nezlomiť a nemanipulovať s bezpečnostnými prvkami.
- b. Neumiestňujte žiadne predmety medzi prednú stenu mikrovlnky a dvierka. Zabráňte usadzovaniu nečistôt alebo zvyškov čistiacieho prostriedka na tesniacich povrchoch.
- c. VAROVANIE: Ak sú dvierka alebo tesnenie dvierok poškodené, mikrovlnka sa nemôže používať do momentu opravy kompetentnou osobou.

### DÔKLADNE SI PREŠTUDUJTE A ODLOŽTE PRE BUDÚCNOSŤ.

Počas používania elektrických zariadení je potrebné stále dodržiavať nižšie uvedené základné bezpečnostné opatrenia:

- ▶ Skontrolovať, či napätie v miestnosti, v ktorej sa zariadenie nachádza, zodpovedá hodnote uvedenej na štítku zariadenia. Je potrebné overiť, či je elektrická zásuvka správne uzemnená.
- ▶ Aby sa znížilo riziko požiaru vo vnútri mikrovlnky:
  - a. Neprehrievame jedlo.
  - b. Pred vložením do mikrovlnky papierového alebo plastového vrečka, odstránime z neho drôtené časti.
  - c. Neohrievajte olej ani tuky na vyprážanie, keďže nie je možné kontrolovať teplotu oleja.
  - d. Po použití utrite kryt magnetronu vlhkou a následne suchou handričkou, aby ste z neho odstránili zvyšky jedla a mastnotu. Kumulovaný tuk môže spôsobiť prehriatie a vyvolať dymenie a konca požiar.
  - e. Ak materiály vo vnútri mikrovlnky dymia alebo začínajú horieť, dvierka necháme zatvorené, mikrovlnku vypneme a odpojíme zo siete.
  - f. Pri ohrievaní jedla v plastových alebo papierových nádobách sledujte mikrovlnku vzhľadom na možnosť ich vznietenia.
- ▶ Aby sa znížilo riziko výbuchu a vykypenia:
  - a. **OPATRNE: Je zakázané ohrievať jedlo v tekutej alebo inej forme v zatvorenej nádobe, keďže hrozí možnosť vzniku výbuchu. Detská fľaša s vrchnákom a cumlíkom sa taktiež považuje za zatvorenú nádobu.**

- b. Na varenie tekutých jedál používame nádoby so širokým otvorom a po uvarení nádobu ihneď nevyberáme. Pred vybratím nádoby z mirovlnky je potrebné trochu počkať, aby sa predišlo prípadnému riziku oneskoreného vykypenia.
  - c. Zemiaky, klobásu a gaštany je potrebné pred varením ošúpať alebo narezať. V mikrovlnke je zakázané ohrievať vajička v škrupinke alebo vajička uvarené natvrdo, keďže môžu vybuchnúť, dokonca aj vtedy, keď mikrovlnka ohrievať už skončila.
  - d. Aby ste sa vyhli popáleniu, pred konzumáciou obsahu detskej fľašky alebo nádoby s jedlom pre dieťa, je dobré obsah premiešať alebo zatriať nádobkou a skontrolovať teplotu.
  - Ak je napájací kábel poškodený, vo veci jeho výmeny je potrebné obrátiť sa na výrobcu, servis alebo kvalifikovaného opravára, aby nedošlo k úrazu elektrickým prúdom.
  - Po dovarení je nádoba veľmi horúca. Pri vyberaní jedla z mikrovlnky použite kuchynské rukavice a prípadnú paru nasmerujte ďalej od tváre a rúk, aby ste sa vyhli popáleniu.
  - Je potrebné pomaly zdvíhať pokrievky a opatrne otvárať plastové vrecká, vrecká s popkornom a vrecká určené na varenie v mikrovlnke. Ich otvor smerujeme ďalej od tváre.
  - Aby ste nepoškodili otáčací tanier, je potrebné:
    - a. Pred čistením počkať kým vychladne.
    - b. Neukladajte horúce jedlo ani horúce náradie na studenom otáčacom tanieri.
    - c. Neukladajte zmrazené jedlo ani zmrazené náradie na horúcom otáčacom tanieri.
  - Je potrebné si všímať, či počas varenia sa kuchynské náradie nedotýka vnútorných stien mikrovlnky.
  - Používa sa náradie a riad určený výhradne na použitie do mikrovlnky.
  - V mikrovlnke je zakázané uchovávať jedlo a iné veci.
  - Je zakázané zapínať mikrovlnku, ak sa v nej nenachádza jedlo alebo tekutiny na zohriatie. Môže to spôsobiť poškodenie mikrovlnky.
- VAROVANIE: Ak zariadenie pracuje v kombinovanom režime, deti by mali používať mikrovlnnú rúru výhradne pod dohľadom rodičov, vzhľadom na teplotu.**
- Doplnky, ktoré neodporúča výrobca, môžu byť príčinou úrazu.
  - Zariadenie nepoužívajte na voľnom priestranstve.
  - Uschovajte si tento návod. Mikrovlnku je zakázané umiestňovať na skrinke.

**VAROVANIE: Ak sú dvierka alebo tesnenie dvierok poškodené, alebo je mikrovlnka poškodená, je zakázané ju používať do momentu opravy kompetentnou osobou.**

**VAROVANIE: Vykonávanie na mikrovlnke údržby alebo opráv, pri ktorých sa dáva dole kryt chrániaci používateľov pred vystavením na pôsobenie mikrovlnnej energie, kýmkoľvek iným ako kompetentnou osobou, predstavuje nebezpečenstvo.**

- ▶ Ak z mikrovlnky vychádza dym, je potrebné ju vypnúť a odpojiť zo siete. Dvierka ostávajú zavreté, aby sa plameň stlmil.
- ▶ Ohrievanie nápojov v mikrovlnke môže viesť k náhlemu oneskorenému vykypaniu; preto je potrebné zachovať opatrnosť počas zaobchádzania s nádobou.
- ▶ Na čistenie skla dvierok mikrovlnky je zakázané používať agresívne čistiace prostriedky a ostré kovové drôtenky, keďže môžu porysovať povrch, čo môže následne spôsobiť skla.
- ▶ Svetlo mikrovlnky nie je určené na iný účel.
- ▶ Zariadenie je určené na používanie v domácnostiach a v:
  - Kuchynských priestoroch pre personál v predajniach, kanceláriách a na iných pracoviskách;
  - Poľnohospodárskych budovách;
  - Moteloch, hoteloch pre hostí a iných pobytových inštitúciách;
  - Inštitúciách typu bed and breakfast.
- ▶ Mikrovlnka je určená na ohrievanie jedla a nápojov. Sušenie jedla alebo oblečenia, ohrievanie termovložiek, papúč, špongií, vlhkých utierok a podobných predmetov môže dopomôcť k vzniku úrazu, vznieteniu alebo požiaru.
- ▶ Mikrovlnka nie je určená na priemyselné alebo laboratórne použitie.
- ▶ Zariadenie môžu používať deti vo veku 8 rokov a staršie, ako aj osoby so zníženými fyzickými, sezorickými a psychickými schopnosťami, alebo osoby bez skúseností a poznatkov, nakoľko obsluhujú zariadenie pod dohľadom alebo boli oboznámené ohľadom bezpečného používania zariadenia a uvedomujú si existujúce riziko. Deti sa nesmú so zariadením hrať. Deti nemôžu zariadenie čistiť ani vykonávať jeho údržbu, iba ak majú viac ako 8 rokov a sú pod dohľadom. Zariadenie s napájacím káblom je potrebné držať mimo dosahu detí mladších ako 8 rokov.
- ▶ Dávame na deti pozor, aby sa so zariadením nehrali.
- ▶ Dvierka alebo kryt mikrovlnky môžu byť horúce počas fungovania zariadenia.

**VAROVANIE: Dostupné časti mikrovlnky, môžu byť horúce počas používania. K zariadeniu nepúšťame malé deti.**

**VAROVANIE: Deti môžu používať mikrovlnku bez dohľadu výhradne po oboznamení sa s návodom, aby dieťa mohlo bezpečne mikrovlnku obsluhovať a rozumelo rizikám, ktoré vyplývajú z nesprávneho použitia.**

- Počas používania, zariadenie sa nahrieva na vysokú teplotu. Deti sa nesmú so zariadením hrať.
- Deti nemôžu zariadenie čistiť ani vykonávať jeho údržbu, iba ak majú viac ako 8 rokov a sú pod dohľadom.



## **POZOR: HORÚCI POVRCH**

### **Iba na použitie v domácnostiach**

- Zariadenie nedržte v blízkosti iných elektrických spotrebičov, zariadení, horákov, sporákov, rúr a pod.
- Vždy pred začatím používania, zariadenie skontrolujte, či sú všetky prvky zariadenia správne namontované.
- Mikrovlnka sa nesmie zapínať, ak sú otvorené dverka
- Mikrovlnku je potrebné pravidelne čistiť a odstraňovať všetky zvyšky jedla.
- Nesprávne udržiavanie čistoty v mikrovlnke môže viesť k poškodeniu povrchu, môže to negatívne vplyvať na životnosť zariadenia a spôsobiť prípadné nebezpečenstvo.
- Zástrčku nedávajte do elektrickej zásuvky mokrými rukami.
- Napájací kábel nevešajte na ostrých hranách a zabráňte, aby sa dotýkal horúcich povrchov.
- Nevyťahujte zástrčku zo zásuvky ťahaním za napájací kábel.
- Kvôli bezpečnosti detí, nenechávajte časti balenia/obalu (plastové obaly, kartóny polystyrén a pod.) voľne dostupné.

### **VAROVANIE!**

#### **Nedovoľte, aby sa deti hrali s obalmi. Hrozí nebezpečenstvo zadusení!**

#### **MONTÁŽ**

1. Rozbaliť zariadenie. Ak je mikrovlnka zabalená do fólie, je potrebné ju roztrhnúť pred použitím. Dôkladne overte, či zariadenie nie je poškodené. Ak áno, okamžite informujte predajcu alebo odovzdajte zariadenie do servisného centra výrobcu.
2. Mikrovlnky sa držia na suchom mieste v nekoróznom prostredí, chránené pred teplom a vlhkom, napr. ďalej od plynových horákov alebo nádrží s vodou.

3. Postavte mikrovlnku na rovnom, suchom a stabilnom povrchu odolnom voči vysokým teplotám.
4. Aby sa zaistila dostatočná ventilácia, zadná stena mikrovlnky musí byť od steny vzdialená o minimálne 0 cm, bočné steny o minimálne 20 cm a nad vrchnou stenou musí byť najmenej 30 cm odstup. Vzdialenosť mikrovlnky od podlahy musí predstavovať najmenej 85 cm.
5. Mikrovlnku je potrebné umiestniť tak, aby bola ďaleko od televízneho, rádiového prijímača alebo antén, ktoré môžu spôsobovať rušenie. Vzdialenosť medzi nimi by mala predstavovať viac ako 5 m.
6. Zariadenie musí mať prístup k elektrickej zástrčke. Rovnako je potrebné zabezpečiť správne uzemnenie nevyhnutné v prípade úniku prúdu; je možné vykonať slučku uzemnenia, aby sa zabránilo úrazu elektrickým prúdom.
7. Mikrovlnku je potrebné obsluhovať pri zavretých dverkách.
8. Mikrovlnku je zakázané dávať na skrinku. Je určená na používanie vo voľne stojacej forme.
9. Keďže vo vnútri mikrovlnky alebo na jej topných prvkoch sa môžu nachádzať zvyšky z výroby alebo olej, zvyčajne sa z nej môže dostávať zápach alebo dokonca trochu dymu. Je to normálne a po niekoľkých použitíach tieto javy zmiznú; je potrebné otvoriť dvere alebo okná, aby sa zaistila dobrá ventilácia. Z tohto dôvodu odporúčame umiestniť na otáčací tanier šálku s kávou, nastavenie vysokého výkonu a niekoľkonásobné použitie mikrovlnky.

## ČISTENIE

### STAROSTLIVOSŤ O MIKROVLNKU



#### UPOZORNENIE

Mikrovlnku je potrebné pravidelne čistiť a odstrániť z nej zvyšky jedla.



#### VÝSTRAHA

1. Pred čistením vyberte napájací kábel zo zástrčky. Počas čistenia zariadenie neponárajte vo vode alebo iných tekutinách. Počkajte až mikrovlnka vychladne.
2. Zanedbávanie čistoty mikrovlnnej rúry môže viesť k zhoršeniu stavu jej povrchu, čo následne negatívne vplyva na jej živostnosť a môže byť príčinou nebezpečnej situácie.
3. Na čistenie akýchkoľvek častí zariadenia je zakázané používať čistiace prostriedky, benzín, abrazívne prášky a kovovú kefu.
4. Je zakázané dávať dole kryt magnetronu.
5. Po dlhom používaní, sa môže v mikrovlnke objaviť čudný zápach. Zápachu sa je možné zbaviť tromi spôsobmi:
  - a. Umiestniť do šálky niekoľko plátkov citróna, následne zohrievať 2–3 minúty, nastaviť vysoký výkon mikrovlnky.
  - b. Umiestniť v mikrovlnke čierny čaj, zohriať a následne nastaviť vysoký výkon mikrovlnky.
  - c. Vložiť do mikrovlnky trochu pomarančovej kôry, ohrievať 1 minútu a nastaviť vysoký výkon mikrovlnky.

## POKYNY TÝKAJÚCE SA ČISTENIA

Podrobné informácie týkajúce sa čistenia tesnenia dvierok, vnútra a susedných častí:

### Vonkajšie povrchy:

Kryt utierajte vlhkou mäkkou handričkou.

### Dvierka:

Pomocou vlhkej mäkkej handričky utriete dvierka a sklo dosucha.

Utrite tesnenie dvierok a susedné časti, odstránením fľakov a prskancov.

Ovládací panel utrite opatrne mäkkou handričkou.

### Vnútorne steny:

Vnútro mikrovlnky utrite dočista pomocou vlhkej mäkkej handričky.

Handričkou odstráňte prskance z povrchu magnetronu.

### Otáčací tanier / Otáčací prsteň / Os obratu:

Pretrite vodou s jemným čistiacim prostriedkom.

Opláchnite čistou vodou a nechajte vyschnúť.

## NÁVOD PRE PRODUKT

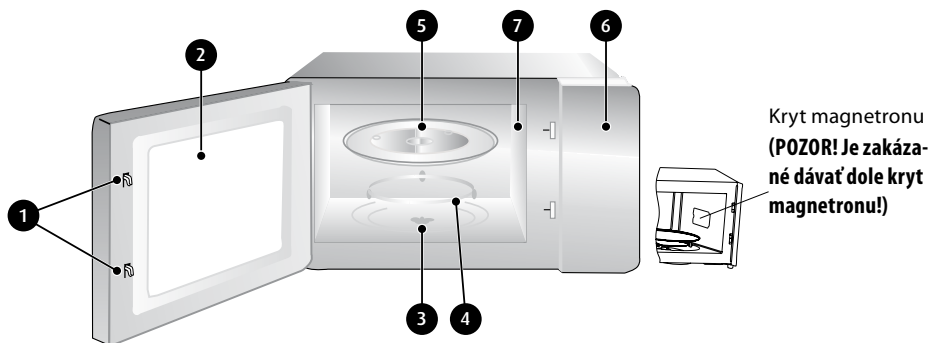

### 1. Poistka dvierok

Aby mikrovlnka fungovala správne, jej dvierka musia byť dobre zavreté.

### 2. Okienko

Pomáha používateľovi preveriť stav pripravovaného jedla.

### 3. Os otáčania

Sklenený otáčací tanier je osadený na osi; umiestnený pod ňou motor poháňa otáčanie taniera.

### 4. Otáčací prsteň

Sklenený otáčací tanier je osadený na kolieskach; tie tvoria podporu taniera a udržiavajú ho v rovnováhe počas otáčania.

### 5. Otáčací tanier

Jedlo sa ukladá na otáčacom tanieri; jeho otáčací pohyb umožňuje rovnomerné ohrievanie jedla.

## VÝSTRAHA

- Najskôr naložte otáčací prsteň
- Umiestnite otáčací tanier na otáčaciu os a presvedčte sa, či je dobre upevnený

### 6. Ovládací panel

Podrobnosti sú uvedené nižšie (ovládací panel sa môže zmeniť bez predchádzajúceho upovedomenia)

### 7. Kryt magnetronu

Nachádza sa vo vnútri mikrovlnnej rúry, pri stene s ovládacím panelom.

## VÝSTRAHA

Je zakázané dávať dole kryt magnetronu.

## OBSLUHA OVLÁDACIEHO PANELA



SK

1. Prepínač výkonu mikrovlnky (power) – Pre výber výkonu varenia
2. Prepínač času práce/rozmrazovania (time/defrost)
3. Tlačidlo otvárania dvierok.

Prepnutie kolieska (1) na rozmrazovanie  dáva možnosť vybrať hmotnosť rozmrazovaného produktu namiesto času (2).





### PRIPOMÍNACÍ SIGNÁL

Po skončení času varenia, mikrovlnka ukončí proces, čo signalizuje krátkym zvukovým signálom.

### VARENIE VLNAMI

Táto funkcia slúži na varenie a ohrievanie jedla. **Prepínač výkonu** (1) umožňuje vybrať z piatich dostupných možností.



	17 % výkonu – vhodný napr. na povolenie zmrzliny
	33 % výkonu - vhodný na polievky, povolenie masla a ROZMRAZOVANIE
	55 % výkonu – vhodný na guláše, ryby
	77 % výkonu -vhodný na ryžu, ryby, kura a mäsa
	100 % výkonu – vhodný na zohrievanie, varenie vody, zeleniny

Prepínačom (2) nastavíte čas varenia - po voľbe času sa začne proces varenia. Aby sa proces varenia kedykoľvek skončil, otočte koliesko do polohy „0“.

### UPOZORNENIE

- Maximálny čas, aký je možné nastaviť je 35 minút.
- Nikdy nezapíname prázdnu mikrovlnku.
- Po nastavení maximálneho výkonu, mikrovlnka automaticky znižuje výkon mikrovlnky po určitom čase varenia.
- Teplota jedla pred varím má predstavovať 20–25 °C. Vyššia alebo nižšia teplota jedla pred varením vyžaduje skrátenie alebo predĺženie času ohrievania jedla v mikrovlnke.
- Teplota, hmotnosť a tvar jedla majú veľký vplyv na efekt varenia. Ak faktory uvedené vyššie odbiehajú od normy, za účelom získania najlepších efektov je potrebné vhodne prispôbiť čas varenia.

### ROZMRAZOVANIE

Funkcia slúži na rozmrazovanie jedla. Zapína sa kolieskom **na prepnutie výkonu** na **Rozmrazovanie** . Prípustná hmotnosť potravín na rozmrazovanie je do 1 kg. Každý deklarovaný váhe produktov zodpovedá továrenský naprogramovaný čas.

### VÝSTRAHA

- Počas tejto procedúry je nutné jedlo otočiť , aby sa zaistilo rovnomerné rozmrazovanie.
- Obyčajné rozmrazovanie zaberá viac času ako varenie jedla.
- Ak je produkt možné prerezať nožom, rozmrazovanie je možné uznať za ukončené.
- Mikrovlny prechádzajú do väčšiny potravín do 4 cm.
- Rozmrazené jedlo je potrebné zjesť čo najrýchlejšie. Je zakázané ho dávať opätovne do chladničky alebo ho zmrazovať.

### POKYNY NA POUŽÍVANIE KUCHYNSKÝCH NÁSTROJOV

Rozhodne sa odporúča používať riad určený na používanie v mikrovlnke, ktorý zaručuje bezpečnosť. Rozhodne je do mikrovlnky vhodný riad, zhotovený z materiálov odolných voči vysokým teplotám: keramika, sklo, plast. Na varenie v mikrovlnnej rúre alebo varenie v zmiešanom

režime je zakázané používať kovový riad, pretože z neho môžu vznikať iskry. V nižšie uvedenej tabuľke sú uvedené príslušné informácie.

Materiál nádoby	Mikrovlna	Poznámky
Keramika odolná voči vysokým teplotám	Áno	Je zakázané používať glazúrovanú keramiku alebo riad zdobený po obvode kovovým ornamentom.
Plasty odolné voči vysokej teplote	Áno	Je zakázané používať v mikrovlnke na dlhodobé varenie.
Sklo odolné voči vysokej teplote	Áno	
Plastový obal	Áno	Je zakázané v mikrovlnke variť mäso alebo fašírky, pretože prehriatie môže poškodiť fóliu.
Tácka na grilovanie	Nie	
Kovová nádoba	Nie	Je zakázané používať v mikrovlnke. Vlny nemôžu prejsť cez kov.
Lakované produkty	Nie	Málo odolné voči vysokým teplotám. Je zakázané používať na varenie pri vysokej teplote.
Bambus a papier	Nie	Málo odolné voči vysokým teplotám. Je zakázané používať na varenie pri vysokej teplote.

## POKYNY TÝKAJÚCE SA VARENIA

Nižšie uvedené faktory môžu vplyvať na efekt varenia:

### Uloženie jedla

Hrubšie kúsky umiestnite na kraji taniera, tenšie do stredu a celok rovnomerne rozložte. Ak je to možné, neukladajte kúsky na seba.

### Čas varenia

Je potrebné nastaviť kratší čas, následne po jeho uplynutí, zhodnotiť efekt a prípadne čas varenia v prípade potreby predĺžiť. Prehriatie môže spôsobiť dymenie a popálenie.

### Rovnomerné varenie

Také potraviny ako kura, hamburger alebo steak je potrebné počas varenia otočiť. V závislosti od druhu jedla, jedlo je možné premiešať zvonku dovnútra raz alebo dvakrát počas varenia.

### Ponechávanie v mikrovlnke

Po skončení varenia, je potrebné nechať jedlo v mikrovlnke určitý čas, aby sa cyklus varenia skončil a aby jedlo postupne chladlo.

### Je jedlo hotové?

Pri zhodnotení toho, či jedlo je hotové, pomáha sledovanie farby a tvrdosti. Je potrebné vziať do úvahy:

- Či para vychádza z celého povrchu jedla, nielen okrajov
- Či sa kĺbom hydiny dá ľahko hýbať

- Či bravčovina alebo hydina nenesú známky krvi
- Či je ryba matná a dá sa ľahko krájať vidličkou

### **Potravinová fólia vhodná do mikrovlnnej rúry**

Počas varenia jedla s vysokým obsahom tuku sa potravinová fólia nesmie dotýkať jedla – môže to spôsobiť roztavenie.

### **Plastové nádoby vhodné do mikrovlnnej rúry**

Niektorý plastový riad, vhodný do mikrovlnky, nemusí byť vhodný na varenie jedla s vysokým obsahom tuku a cukru. Okrem toho, nesmie sa presiahnuť čas úvodného ohrievania, ktoré je uvedené v návode na obsluhu riadu.

## ÚDRŽBA

### SERVIS

Pred kontaktovaním servisu skontrolujte nižšie uvedené aspekty.

1. Umiestnite do mikrovlnky v sklenenej šálke vodu (cca. 150 ml) a dobre zatvorte dvierka. Ak sú dvierka zavreté, kontrolka mikrovlnky zhasne. Zapnite mikrovlnku na 1 minútu.
2. Svieti kontrolka na mikrovlnke?
3. Funguje ventilátor?  
(Pre kontrolu priložte dlaň k ventilačnému otvoru zo zadu mikrovlnky.)
4. Otáča sa otáčací tanier?  
(Otáčací tanier sa môže otáčať v smere alebo v protismere hodinových ručičiek. Je to normálne.)
5. Je voda v mikrovlnke horúca?

Ak je odpoveď na ktorúkoľvek otázku „NIE“, je potrebné skontrolovať elektrickú zásuvku a poistky elektrickej inštalácie.

Ak zásuvka a poistky fungujú správne, **OBRÁŤTE SA NA NAJBLIŽŠIE SERVISNÉ CENTRUM.**

Technické parametre sú uvedené na výrobnom štítku výrobku.

Dĺžka napájacieho kábla: 1,00 m



**POZOR! Spoločnosť „MPM agd S.A.“ si vyhradzuje právo uvádzať zmeny technického charakteru.**

#### SPRÁVNE ODSTRANOVANIE VÝROBKU (opotrebované elektrické a elektronické zariadenia)

##### Poľsko



Označenie umiestnené na výrobku informuje, že výrobok sa po použití nesmie vyhodiť ako komunálny, netriedený odpad. Opatrebované zariadenie môže mať negatívny vplyv na životné prostredie a ľudské zdravie vzhľadom na potenciálny obsah nebezpečných látok, zmesí a komponentov. Miešanie odpadov z elektrických a elektronických zariadení s inými odpadmi, ako aj neprofesionálne vykonaná demontáž, môže viesť k úniku nebezpečných látok škodlivých pre ľudské zdravie a životné prostredie. Opatrebované zariadenie odovzdajte do príslušného zberného miesta, ktoré sa zaoberá zberom opotrebovaných elektrických a elektronických zariadení. Bližšie informácie o mieste a spôsobe bezpečného odstraňovania elektrických a elektronických odpadov vám poskytne miestna samospráva, maloobchodné predajné miesta, zberné miesta alebo príslušná pobočka úradu pre ochranu životného prostredia.







*Życzymy zadowolenia z użytkowania naszego wyrobu i zapraszamy do skorzystania z szerokiej oferty handlowej firmy **MPM***

*We wish you satisfaction from using the product and invite you to check a wide range of other **MPM** appliances*

*Желаем получить удовольствие от использования нашего продукта и приглашаем воспользоваться широким коммерческим предложением компании **MPM***

*Pevně věříme, že s používáním našeho výrobku budete spokojeni a zveme Vás k seznámení se s širokou nabídkou produktů naší firmy. **MPM***

*Prajeme vám veľa spokojnosti s používaním nášho výrobku a odporúčame vám aj ostatné výrobky z našej bohatej obchodnej ponuky **MPM***

MPM agd S.A.  
ul. Brzozowa 3, 05-822 Milanówek, Polska  
tel.: (22) 380 52 34, fax: (22) 380 52 72, BDO: 000027599  
[www.mpm.pl](http://www.mpm.pl)