

ADLER

EUROPE

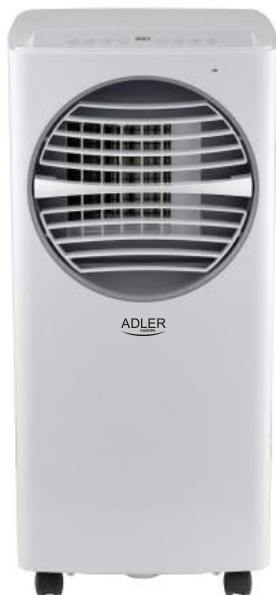

AD 7925

(GB) user manual - 4	(DE) bedienungsanweisung - 11
(FR) mode d'emploi - 17	(ES) manual de uso - 23
(PT) manual de serviço - 28	(LT) naudojimo instrukcija - 34
(LV) lietošanas instrukcija - 40	(EST) kasutusjuhend - 45
(HU) felhasználói kézikönyv - 61	(BS) upute za rad - 56
(RO) Instrucțiunea de deservire - 50	(CZ) návod k obsluze - 95
(RU) инструкция обслуживания - 72	(GR) οδηγίες χρήσεως - 106
(MK) упатство за корисникот - 134	(NL) handleiding - 112
(SL) navodila za uporabo - 90	(FI) manwal ng pagtuturo - 67
(PL) instrukcja obsługi - 153	(IT) istruzioni operative - 78
(HR) upute za uporabu - 84	(SV) instruktionsbok - 123
(DK) brugsanvisning - 100	(UA) інструкція з експлуатації-129
(SR) Корисничко упутство - 118	(SK) Používateľská príručka - 140
(AR) دليل التعليمات - 146	(BG) Инструкция за употреба - 160

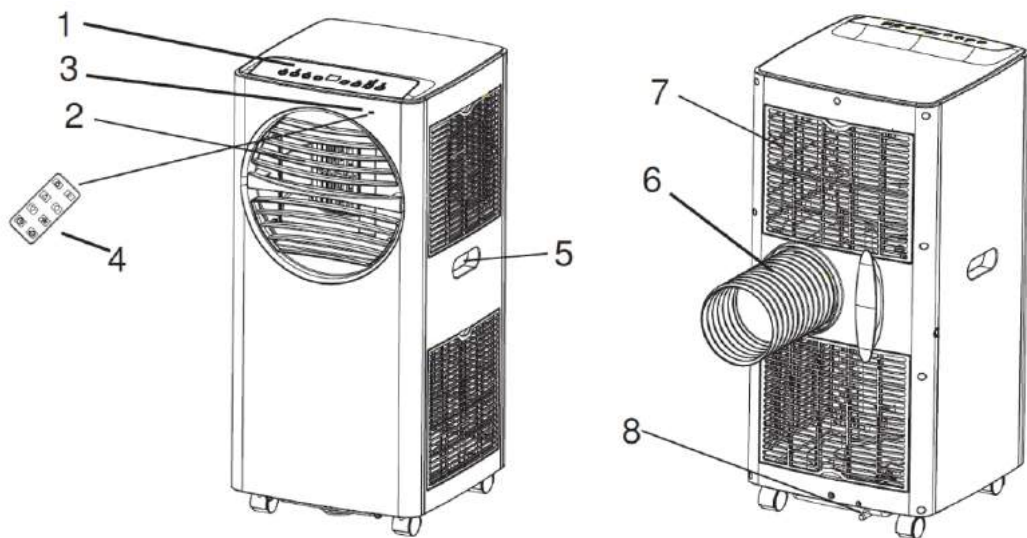

PICTURE A

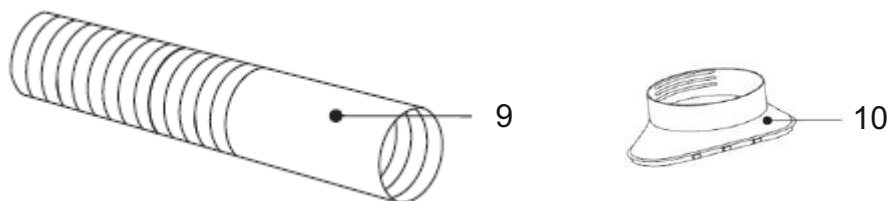

PICTURE B

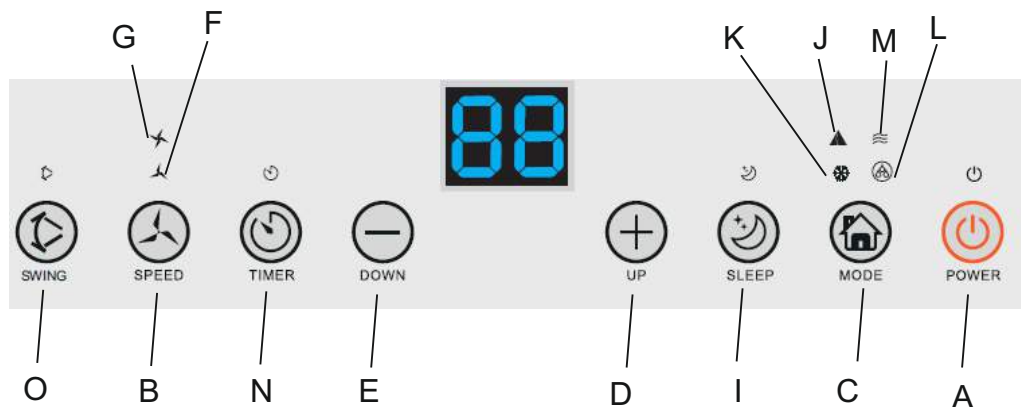

PICTURE C

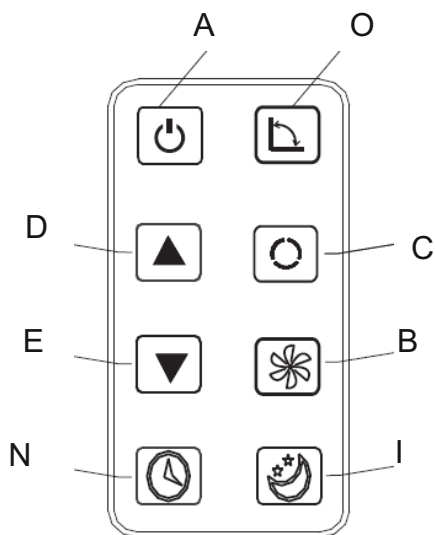

PICTURE D

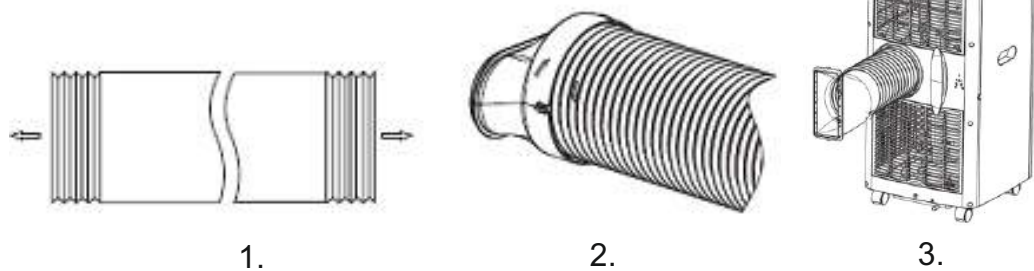

PICTURE E

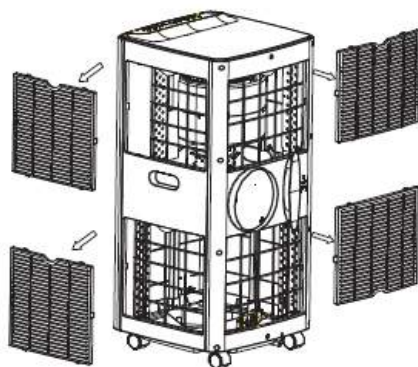

PICTURE F

SAFETY CONDITIONS. IMPORTANT INSTRUCTIONS ON SAFETY OF USE
PLEASE READ CAREFULLY AND KEEP FOR FUTURE REFERENCE

1. Before using the device, read the operating manual and follow the instructions contained in it. The manufacturer is not liable for damages caused by using the device contrary to its intended purpose or improper operation.
2. The device is for home use only. Do not use for other purposes that are not for its intended purpose.
3. The device should only be connected to an AC outlet with a grounded 220 240V ~ 50Hz. To increase operational safety, multiple electrical devices should not be connected to one current circuit at the same time.
4. Use extreme caution when using the device when children are nearby. Do not allow children to play with the device, do not allow children or people unfamiliar with the device to use it.
5. **WARNING:** This equipment may be used by children over 8 years of age and people with limited physical, sensory or mental ability, or people who have no experience or knowledge of the equipment, if this is done under the supervision of a person responsible for their safety or have been granted them information on the safe use of the device and are aware of the dangers of using it. Children should not play with the equipment. Cleaning and maintenance of the device should not be performed by children, unless they are over 8 years old and these activities are carried out under supervision.
6. Always disconnect the power plug by holding the socket with your hand after use. **DO NOT** pull on the power cord.
7. Do not immerse the cable, plug and the whole device in water or any other liquid. Do not expose the device to atmospheric conditions (rain, sun, etc.) or use in conditions of high humidity (bathrooms, damp mobile homes).
8. Periodically check the condition of the power cord. If the power cord is damaged, it should be replaced by a specialist repair shop to avoid danger.
9. Do not use the appliance with a damaged power cord or if it has been dropped or damaged in any other way or if it is not working properly. Do not repair the device yourself, as there is a risk of electric shock. Take the damaged device to an appropriate service center for checking or repair. All repairs may only be carried out by authorized service points. Incorrectly performed repairs can cause serious danger for the user.
10. Place the device on a cool, stable surface, away from hot kitchen appliances such as: electric stove, gas burner, etc.
11. Make sure that nothing is blocking the air inlet and outlet of the device
12. Use the device only on a level surface to prevent the condensation from spilling out
13. To provide additional protection, it is advisable to install a residual current device (RCD) in the electric circuit with a rated residual current not exceeding 30mA. Ask an

electrician for this.

14. Clean the air filter regularly. The frequency of cleaning depends on the cleanliness of the air.

15. After turning off the machine, wait at least 5 minutes before turning it back on.

16. Do not use the device in sunny places. When the device overheats, the overheat protection will switch on the device.

17. To ensure effective cooling, a distance of at least 60 cm should be kept between the side walls of the device and the wall or furniture or curtains.

18. Due to the limited performance of the device, if the difference between the target temperature and the ambient temperature is too great, the target temperature may not be reached.

19. To reduce the risk of fire, electric shock or injury when using the air conditioner, observe the following basic precautions:

a) Connect to a grounded outlet with 3 pins.

b) Do not remove the grounding prong.

c) Do not use the adapter.

d) Do not use an extension cord.

e) Disconnect the air conditioner before servicing.

f) Use two or more people to move and install the air conditioner.

20. Do not use agents accelerating the defrosting or cleaning process other than those recommended by the manufacturer.

21. The device should be stored in a room without constantly operating sources of ignition, for example: open fire, gas appliances or electric heaters.

BEFORE FIRST USE – (picture E)

Connect the connectors to the air exhaust duct as follows:

1. Extend the air exhaust duct (9) by drawing out the two ends of the duct.

2. Screw the air exhaust duct (9) into the connector of air exhaust duct (10).

3. Connect the air exhaust duct (9) to the device directly.

REMARKS:

1. Keep the unit at least 1 meter away from TV or radios to avoid electromagnetic interference.

2. Do not expose the unit under direct sun light to avoid surface color fading.

3. Do not tilt the unit for more than 35° or upside-down while transporting. If the device has been turned over during transport, put it down correctly and wait 2-4 hours before starting it.

4. Place the unit on a flat surface with less than 5° inclination.

5. The unit operates more efficiently in certain room locations, select the best location:

- Beside a window, a door or a French window.

- Keep the required distance from the return air outlet to the wall or other obstacles at least 60 cm.

- Extend the air hose to ensure that other end of the air hose has clearance between the window door, or French window, or wall hole.

- Air outlet or intake cannot be blocked by protective grid or any obstacle.

To extend the life of the unit, drain the condensed water from the down drain holes (8) before putting the unit into storage at the end of the

season.

DEVICE DESCRIPTION (pictures A and B)

- | | |
|---------------------|----------------------------|
| 1. Control panel | 2. Cold air outlet |
| 3. Signal receptor | 4. Remote controller |
| 5. Transport handle | 6. Exhaust duct |
| 7. Evaporator inlet | 8.-Down cooler Drain hole |
| 9. Air exhaust duct | 10. Window exhaust adapter |

CONTROL PANEL (picture C)

- | | |
|------------------------------------|----------------------------------|
| A. Power button ON/OFF | B. Fan speed button |
| C. Mode button | D. Timer / Temperature up button |
| E. Timer / Temperature down button | F. Low speed lamp |
| G. High speed lamp | I. Sleep button and child lock |
| J. Automatic mode | K. Cool mode |
| L. Dry mode | M. Fan mode |
| N. Timer button | O. Oscillation button |

REMOTE CONTROLLER – picture D

The remote controller transmits signals to the system.

Button "A" - the appliance will be started when it is energized or will be stopped when it is in operation, if you press this button.

Button "B" - press it to select fan speed in sequence.

Button "C" - press it to select operation mode: "J", "K", "L" or "M".

Button "D" / "E" - press to adjust the room temperature and the timer.

Button "I" - press to set or cancel sleep mode.

Button "N" - press to set the time of automatic off and automatic on.

Button "O" - press to set or cancel louvers swing mode.

OPERATION OF THE CONTROL PANEL

AUTOMATIC / COOL / DRY / FAN

- Turn on the device.
 - Connect the device.
 - Press the "A" button, then the device beeps once and turn on.
 - LED diode displays room temperature and starts working in automatic mode.

2. Choose the operating mode

Press the "C" button to select the desired mode of operation by sequence:

Automatic mode "J" -> Cooling mode "K" -> Drying mode "L" -> Fan mode "M"

3. Adjust temperature

The temperature can be set within a range 15°-31°C. Press "D" or "E" button to increase or decrease the temperature by 1°C by pressing

once. The device LED panel shows the target temperature for 5 seconds and then displays the room temperature.

4. Adjust fan speed

Press the button "B" to select a desired fan speed shows by sequence:

Low speed "F" -> High speed G

5. Power

When you press the "A" button again, the device will sound "di" and stop working.

6. Press this button "I" to enter the sleep mode of device.

7. Press this button "N" to set a timed shutdown.

Press this button "O" to set air swing oscillation in left-right directions.

Each mode working principle:

AUTO "J" mode:

Once the "J", operation is selected, the indoor temperature sensor operates automatically and it selects one of below operation modes:

- When the room temperature ≥ 24 °C the unit will automatically select cool mode "K" mode.

or

- When the room temperature < 24 °C, the unit will automatically select high fan speed mode "M..".

Dry "L" mode:

1. The up centrifugal fan will run at low speed, and the speed can't be adjusted.

2. The compressor will stop after running 8 minutes, then run again after 6 minutes.

3. The device adopts constant temperature dehumidifying mode, and the adjustment of temperature is no effective.

COOL "K" mode:

1. When the room temperature is higher than set temperature on control panel, the compressor starts to run.

2. When the room temperature is lower than set temperature on control panel, the compressor stop and upper fan operates at original set speed.

Fan "M" mode.

1. The up centrifugal fan runs at set speed, and the compressor does not run.

2. The adjustment of temperature is no effective.

Timer operation "N":

1. Press "N" button to set Automatic Off time while the unit is running.

2. Press "N" button to set Automatic On time while the unit is ready.

3. The time can be adjusted within a range of 1 hour to 24 hours by pressing the button "D" (+) or "E" (-).

Sleep mode "I" operation:

1. The sleep mode operations when the unit is under cooling "K" mode.2. Press the button "I" in cool mode "K", then the unit will work

under sleep mode and the fan will turn to low speed automatically. The set temperature will increase by 1 °C after one hour, and increase 2°C after two hours. After six hours the unit will stop running.

Child Lock operation:

1. Press the button and hold "I" in cool mode "K" for 3 seconds to enter the child lock state. On screen will be shown "LC" after active this function.
2. Again press the button and hold "I" in cool mode "K" for 3 seconds to exist the child lock state. On screen will be shown present room temperature after deactivate child lock function.

Swing "O" mode operation:

When the device is on, press button "O", the vertical louver will on or off. When it is on, the louver can swing the left and the right sides.

Press the button "O" again, the louver will stop swinging.

Notice:

The main control board has memory function, when the device is ready to run but in stop status, the main control board can memorize the initialization of working mode. When you turn on the unit, it will work as the same enactment of working-mode as last time, no need to reset the working mode again.

REMOTE CONTROLLER

1. Slide the back cover to open and take off the isolating film on the batteries.
2. Put the batteries inside the slot, must be corresponding to the signs of "+" and "-" on the remote control.
3. For long time no use, take out the batteries.
4. To prevent environmental pollution, take out the used batteries and dispose safety and appropriately.

To operate the device, aim the remote controller (4) at the signal receptor (3). The remote controller will operate the device at distance 5 meters when pointing at signal receptor of the device.

PROTECTIVE DEVICES

The protective device may trip and stop the appliance in the cases listed below:

1. at cooling mode: indoor air temperature is over 43°C (109°F)
2. at cooling mode: room temperature is below 15°C (59°F)
3. at dehumidifying mode: room temperature is below 15°C (59°F).

If the device runs in cooling "K" or dry "L" mode with door or window opened for a long time when relative humidity is above 80%, dew may drip down from the outlet.

The protective device will work in the following cases:

1. Restarting the device immediately after stopping work or changing the selected mode while working, you must wait 3 minutes.
2. If the plug has been removed, after restarting the device will return to the original mode, TIMER ON and TIMER OFF - must be set again.

REMARK: there is condensing water recycling hidden within this unit. The condensing water is partly kept recycling between the condenser and the water plate. When the water level rises to the upper level, the float switch and water full indicator (E4) lights on to remind draining water. Please cut off the power supply, move the appliance to a suitable place, remove the drain plug, drain water completely. After the

drain, re-install the plug, or the appliance may leak and make your room wet.

If the appliance is placed in a position admitting drain water, you also can connect the drain hole to the drain port to drain the water. Drain pipe is added to kit, with inner diameter 9mm , outer diameter 12mm, material: PVC.

Troubleshooting

1) Trouble: Do not work.

Analysis:

a) maybe the protector trip or fuse is blown, please wait for 3 minutes and start again, protector device may be preventing device from working.

c) maybe batteries in the remote controller are exhausted.

d) maybe the plug is not properly plugged in.

2) Trouble: works for a short time only

Analysis:

a) if the set temperature is close to room temperature, you can lower the set temperature.

b) maybe air outlet is blocked by obstacle. Take the obstacle away.

3) Trouble: Works but not cools

Analysis:

a) maybe door or window are open.

b) maybe in close distance there is another appliance heat-working like heater or lamp, etc.

c) the air filter is dirty, please clean it.

d) air outlet or intake is blocked.

f) set temperature is too high.

4) Trouble: Water leak during moving.

Analysis:

a) drain the condensate before moving.

b) to avoid water leakage, please locate the device on flat ground.

5) Trouble: Do not work and water full indicator "E4"

Analysis:

a) pull out rubber plug to drain water.

b) if it is often in this state, please contact qualified service technical.

Troubleshooting

6) Trouble: Device fails to start up.

Analysis:

a) maybe not plugged. So, plug in it.

b) maybe plug or socket damages. Replace by service provider.

c) maybe fuse broken. Replace the fuse by service provider (specification: 3,15A/250VAC).

7) Trouble: Device automatically stops.

Analysis:

a) timing shut down or set temperature reached. Restart it or wait for auto-switch.

8) Trouble: no cold air under COOL "K" mode.

Analysis:

a) room temperature is lower than set temperature. It is a normal phenomenon, the machine will auto-switch while the room temperature is higher than the set temperature.

b) Device enters into anti-frost protection. The device will auto switch after anti-frost protection is over.

9) Trouble: LED displays failure code "E2"

Analysis:

a) room temperature sensor fails or damages. Replace the room temperature sensor by service provider.

10) Trouble: LED displays failure code "E3"

Analysis:

a) the evaporator oil pipe sensor fails or damaged. Replace the evaporator coil pipe sensor by service provider.

11) Trouble: LED displays failure code "E4"

Analysis:

a) water-full warning. Drain out the water.

CLEANING AND MAINTENANCE

Device maintenance

1. Turn off the device first before disconnecting from power supply.
2. Wipe with a soft and dry cloth. Use lukewarm water below 40C to clean if the appliance is very dirty.
3. Never use volatile substance such as gasoline or polishing powder to clean the device.

Air filter maintenance

It is necessary to clean the air filter every 2 weeks if the device operates in an extremely dusty environment. Clean as follows:

1. Stop the device first, push up the air filter (Picture F).
2. Clean and reinstall the air filter.
3. If the dirt is conspicuous, wash it with a solution of detergent in lukewarm water. After cleaning dry it in a shaded and cool place, then reinstall it.

Maintenance after using

1. If the device is not going to be used for a long time, remove the rubber plug from the drain hole (8) to drain the water.
2. Keep the appliance running with fan only for a half day during a sunny day to dry the appliance inside and prevent from going moldy.
3. Stop the device and pull out the power cord plug, then take out the batteries of remote controller and store device properly.
4. Clean the air filter and reinstall it.
5. Remove the air hoses and store them properly, and cover the hole tightly.

TECHNICAL DATA:

Cooling capacity at BTU: 12,000 BTU / hour

Cooling capacity in watts: 3500 W

Energy consumption (cooling) W: 1300 W

Volume: <= 65dB

Air flow: 450 m³ / hour

Energy class: A

Timer: 24 hours

R290 coolant weight: max. 210 grams

Capacity of drying function: 28 liters / day



Caution, risk of fire.

Do NOT pierce or burn.

Be aware that the refrigerant may not contain an odour.

The maximum refrigerant charge amount: 210g.



Please transfer cardboard packaging to waste paper. Pour the polyethylene bags (PE) into the plastic container. Worn device should be returned to the appropriate point storage because it is dangerous in the device ingredients may pose a threat to the environment. The electrical device should be handed over to limit its reuse and use. If in the device there are batteries you have to take out and give to the point stored separately.

ALLGEMEINE SICHERHEITSVORSCHRIFTEN
WICHTIGE SICHERHEITSHINWEISE SORGFÄLTIG DURCHLESEN UND FÜR DIE
ZUKUNFT AUFBEWAHREN

1. Lesen Sie vor dem Gebrauch des Geräts die Bedienungsanleitung und befolgen Sie die darin enthaltenen Anweisungen. Der Hersteller haftet nicht für Schäden, die durch nicht bestimmungsgemäßen Gebrauch oder unsachgemäßen Betrieb des Gerätes verursacht werden.
2. Das Gerät ist nur für den Heimgebrauch bestimmt. Verwenden Sie es nicht für andere Zwecke, die nicht für den vorgesehenen Zweck bestimmt sind.
3. Das Gerät darf nur an eine Netzsteckdose mit 220-240 V ~ 50 Hz angeschlossen werden. Um die Betriebssicherheit zu erhöhen, sollten nicht mehrere elektrische Geräte gleichzeitig an einen Stromkreis angeschlossen werden.
4. Seien Sie äußerst vorsichtig, wenn Sie das Gerät in der Nähe von Kindern verwenden. Erlauben Sie Kindern nicht, mit dem Gerät zu spielen. Erlauben Sie Kindern oder Personen, die mit dem Gerät nicht vertraut sind, nicht, es zu benutzen.
5. **WARNUNG:** Dieses Gerät darf von Kindern über 8 Jahren und Personen mit eingeschränkten körperlichen, sensorischen oder geistigen Fähigkeiten oder Personen ohne Erfahrung oder Kenntnis des Geräts verwendet werden, wenn dies unter Aufsicht einer verantwortlichen Person erfolgt zu ihrer Sicherheit oder ihnen wurden Informationen über den sicheren Gebrauch des Geräts erteilt, und sie sind sich der Gefahren bei der Verwendung des Geräts bewusst. Kinder sollten nicht mit dem Gerät spielen. Die Reinigung und Wartung des Geräts darf nur von Kindern durchgeführt werden, die älter als 8 Jahre sind und diese Tätigkeiten unter Aufsicht ausführen.
6. Ziehen Sie nach dem Gebrauch immer den Netzstecker, indem Sie die Steckdose mit der Hand festhalten. NICHT am Netzkabel ziehen.
7. Tauchen Sie das Kabel, den Stecker und das gesamte Gerät nicht in Wasser oder andere Flüssigkeiten. Setzen Sie das Gerät keinen atmosphärischen Bedingungen aus (Regen, Sonne usw.) und verwenden Sie es nicht bei hoher Luftfeuchtigkeit (Badezimmer, feuchte Mobilheime).
8. Überprüfen Sie regelmäßig den Zustand des Netzkabels. Wenn das Netzkabel beschädigt ist, sollte es von einer Fachwerkstatt ausgetauscht werden, um Gefahren zu vermeiden.
9. Verwenden Sie das Gerät nicht mit einem beschädigten Netzkabel oder wenn es fallen gelassen oder auf andere Weise beschädigt wurde oder wenn es nicht richtig funktioniert. Reparieren Sie das Gerät nicht selbst, da die Gefahr eines Stromschlags besteht. Bringen Sie das beschädigte Gerät zur Überprüfung oder Reparatur zu einem geeigneten Servicecenter. Alle Reparaturen dürfen nur von autorisierten Servicestellen durchgeführt werden. Durch unsachgemäße Reparaturen können ernsthafte Gefahren für den Benutzer entstehen.

10. Stellen Sie das Gerät auf eine kühle, stabile Oberfläche, entfernt von heißen Küchengeräten wie Elektroherd, Gasbrenner usw..
11. Stellen Sie sicher, dass nichts den Lufteinlass und -auslass des Geräts blockiert
12. Verwenden Sie das Gerät nur auf einer ebenen Fläche, damit kein Kondenswasser austreten kann
13. Um einen zusätzlichen Schutz zu gewährleisten, wird empfohlen, im Stromkreis einen Fehlerstromschutzschalter (RCD) mit einem Bemessungsfehlerstrom von nicht mehr als 30 mA zu installieren. Bitten Sie einen Elektriker darum.
14. Reinigen Sie den Luftfilter regelmäßig. Die Häufigkeit der Reinigung hängt von der Luftreinheit ab.
15. Warten Sie nach dem Ausschalten des Geräts mindestens 5 Minuten, bevor Sie es wieder einschalten.
16. Verwenden Sie das Gerät nicht an sonnigen Orten. Wenn das Gerät überhitzt, schaltet der Überhitzungsschutz das Gerät ein.
17. Um eine effektive Kühlung zu gewährleisten, sollte ein Abstand von mindestens 60 cm zwischen den Seitenwänden des Geräts und der Wand oder den Möbeln oder Vorhängen eingehalten werden.
18. Aufgrund der eingeschränkten Leistung des Geräts wird die Zieltemperatur möglicherweise nicht erreicht, wenn der Unterschied zwischen der Zieltemperatur und der Umgebungstemperatur zu groß ist.
19. Beachten Sie die folgenden grundlegenden Vorsichtsmaßnahmen, um die Gefahr von Bränden, Stromschlägen oder Verletzungen bei der Verwendung der Klimaanlage zu verringern:
 - a) An eine geerdete Steckdose mit 3 Stiften anschließen.
 - b) Entfernen Sie nicht den Erdungsstift.
 - c) Verwenden Sie den Adapter nicht.
 - d) Verwenden Sie kein Verlängerungskabel.
 - e) Trennen Sie die Klimaanlage vor Wartungsarbeiten vom Stromnetz.
 - f) Verwenden Sie zwei oder mehr Personen, um die Klimaanlage zu bewegen und zu installieren.
20. Verwenden Sie keine anderen Mittel, die den Auftau- oder Reinigungsprozess beschleunigen, als die vom Hersteller empfohlenen.
21. Das Gerät sollte in einem Raum ohne ständig in Betrieb befindliche Zündquellen gelagert werden, zum Beispiel: offenes Feuer, Gasgeräte oder elektrische Heizungen.

VOR DEM ERSTEN GEBRAUCH - (Bild E)

Schließen Sie die Anschlüsse wie folgt an den Luftauslasskanal an:

1. Ziehen Sie den Luftauslasskanal (9) heraus, indem Sie die beiden Enden des Kanals herausziehen.
2. Schrauben Sie den Luftauslasskanal (9) in den Anschluss des Luftauslasskanals (10).
3. Den Luftauslasskanal (9) direkt an das Gerät anschließen.

BEMERKUNGEN:

1. Halten Sie das Gerät mindestens 1 Meter von Fernsehgeräten oder Radios entfernt, um elektromagnetische Störungen zu vermeiden.
2. Setzen Sie das Gerät nicht direktem Sonnenlicht aus, um ein Ausbleichen der Oberflächenfarbe zu vermeiden.
3. Kippen Sie das Gerät während des Transports nicht mehr als 35 ° oder auf den Kopf. Wenn das Gerät während des Transports

umgedreht wurde, legen Sie es richtig ab und warten Sie 2-4 Stunden, bevor Sie es starten.

4. Stellen Sie das Gerät auf eine ebene Fläche mit einer Neigung von weniger als 5 °.

5. Das Gerät arbeitet an bestimmten Standorten effizienter. Wählen Sie den besten Standort aus:

- Neben einem Fenster, einer Tür oder einem französischen Fenster.

- Halten Sie den erforderlichen Abstand vom Rückluftauslass zur Wand oder zu anderen Hindernissen mindestens 60 cm ein.

- Ziehen Sie den Luftschlauch heraus, um sicherzustellen, dass am anderen Ende des Luftschlauchs ein Abstand zwischen der Fenstertür, dem französischen Fenster oder dem Wandloch vorhanden ist.

- Der Luftauslass oder -einlass kann nicht durch ein Schutzgitter oder ein Hindernis blockiert werden.

Um die Lebensdauer des Geräts zu verlängern, lassen Sie das Kondenswasser aus den Abflusslöchern (8) ab, bevor Sie das Gerät am Ende der Saison einlagern.

GERÄTEBESCHREIBUNG: LOKALE KLIMAAANLAGE (Bilder A und B)

1. Bedienfeld
2. Kaltluftaustritt
3. Signalrezeptor
4. Fernbedienung
5. Transportgriff
6. Abluftkanal
7. Verdampferreinlass
8. Kühler ablassen
9. Luftauslasskanal
10. Fensterauspuffadapter

BEDIENFELD (Bild C)

- A. Ein- / Ausschalter
- B. Lüftergeschwindigkeitstaste
- C. Modustaste
- D. Timer / Temperatur-Auf-Taste
- E. Timer / Temperatur-Down-Taste
- F. Lampe mit niedriger Geschwindigkeit
- G. Hochgeschwindigkeitslampe
- I. Schlafknopf und Kindersicherung
- J. Automatikmodus
- K. Kühlmodus
- L. Trockenmodus
- M. Lüftermodus
- N. Timer-Taste
- O. Oszillationsknopf

FERNBEDIENUNG - Bild D.

Die Fernbedienung sendet Signale an das System.

Taste "A" - Das Gerät wird gestartet, wenn es eingeschaltet ist, oder gestoppt, wenn es in Betrieb ist, wenn Sie diese Taste drücken.

Taste "B" - Drücken Sie diese Taste, um die Lüftergeschwindigkeit nacheinander auszuwählen.

Taste "C" - Drücken Sie diese Taste, um den Betriebsmodus auszuwählen: "J", "K", "L" oder "M".

Taste "D" / "E" - Drücken Sie diese Taste, um die Raumtemperatur und den Timer einzustellen.

Taste "I" - drücken, um den Schlafmodus einzustellen oder abzubrechen.

Taste "N" - Drücken Sie diese Taste, um die Zeit für das automatische Ausschalten und das automatische Einschalten einzustellen.

Taste "O" - drücken, um den Lamellenschwingmodus einzustellen oder abzubrechen.

BETRIEB DES BEDIENFELDES

AUTOMATISCH / KÜHL / TROCKEN / LÜFTER

1. Schalten Sie das Gerät ein.

a) Schließen Sie das Gerät an.

b) Drücken Sie die Taste "A", dann piept das Gerät einmal und schaltet sich ein.

c) Die LED-Diode zeigt die Raumtemperatur an und beginnt im automatischen Modus zu arbeiten.

2. Wählen Sie die Betriebsart

Drücken Sie die Taste "C", um die gewünschte Betriebsart nach Reihenfolge auszuwählen:

Automatikmodus "J" -> Kühlmodus "K" -> Trocknungsmodus "L" -> Lüftermodus "M."

3. Temperatur einstellen

Die Temperatur kann in einem Bereich von 15 bis 31 ° C eingestellt werden. Drücken Sie die Taste „D“ oder „E“, um die Temperatur durch einmaliges Drücken um 1 ° C zu erhöhen oder zu verringern. Das LED-Feld des Geräts zeigt 5 Sekunden lang die Zieltemperatur und dann

die Raumtemperatur an.

4. Passen Sie die Lüftergeschwindigkeit an

Drücken Sie die Taste "B", um die gewünschte Lüftergeschwindigkeit nach Reihenfolge auszuwählen:

Niedrige Geschwindigkeit "F" -> Hohe Geschwindigkeit G.

5. Macht

Wenn Sie die Taste "A" erneut drücken, ertönt das Gerät "di" und funktioniert nicht mehr.

6. Drücken Sie diese Taste "I", um den Ruhemodus des Geräts aufzurufen.

7. Drücken Sie diese Taste "N", um eine zeitgesteuerte Abschaltung einzustellen.

Drücken Sie diese Taste "O", um die Luftschwingung in Links-Rechts-Richtung einzustellen.

Funktionsweise jedes Modus:

AUTO "J" -Modus:

Sobald der Betrieb "J" ausgewählt ist, arbeitet der Innentempersensur automatisch und wählt einen der folgenden Betriebsmodi aus:

- Wenn die Raumtemperatur ≥ 24 ° C ist, wählt das Gerät automatisch den Kühlmodus "K".

oder

- Bei Raumtemperatur < 24 select wählt das Gerät automatisch den Modus für hohe Lüftergeschwindigkeit "M. ...".

Trockener "L" -Modus:

1. Der Radialventilator läuft mit niedriger Drehzahl und die Drehzahl kann nicht eingestellt werden.

2. Der Kompressor stoppt nach 8 Minuten und nach 6 Minuten wieder.

3. Das Gerät verwendet den Entfeuchtungsmodus mit konstanter Temperatur, und die Einstellung der Temperatur ist nicht effektiv.

COOL "K" -Modus:

1. Wenn die Raumtemperatur höher als die am Bedienfeld eingestellte Temperatur ist, beginnt der Kompressor zu laufen.

2. Wenn die Raumtemperatur unter der am Bedienfeld eingestellten Temperatur liegt, arbeiten der Kompressorstopp und der obere Lüfter mit der ursprünglich eingestellten Drehzahl.

Lüfter "M." -Modus.

1. Der Radialventilator läuft mit eingestellter Drehzahl und der Kompressor läuft nicht.

2. Die Einstellung der Temperatur ist nicht wirksam.

Timer-Betrieb "N":

1. Drücken Sie die Taste „N“, um die automatische Ausschaltzeit einzustellen, während das Gerät läuft.

2. Drücken Sie die Taste „N“, um die automatische Einschaltzeit einzustellen, während das Gerät bereit ist.

3. Die Zeit kann in einem Bereich von 1 Stunde bis 24 Stunden durch Drücken der Taste "D" (+) oder "E" (-) eingestellt werden.

Schlafmodus "I" -Betrieb:

1. Der Ruhemodus funktioniert, wenn sich das Gerät im Kühlmodus "K" befindet.

2. Drücken Sie die Taste "I" im Kühlmodus "K", dann arbeitet das Gerät im Ruhemodus und der Lüfter dreht sich automatisch auf niedrige Drehzahl. Die eingestellte Temperatur steigt nach einer Stunde um 1 ° C und nach zwei Stunden um 2 ° C. Nach sechs Stunden hört das Gerät auf zu laufen.

Kindersicherung:

1. Drücken Sie die Taste und halten Sie „I“ im Kühlmodus „K“ 3 Sekunden lang gedrückt, um in den Kindersicherungsstatus zu gelangen.

Auf dem Bildschirm wird "LC" angezeigt, nachdem diese Funktion aktiviert wurde.

2. Drücken Sie erneut die Taste und halten Sie "I" im Kühlmodus "K" 3 Sekunden lang gedrückt, um den Kindersicherungsstatus zu erhalten. Auf dem Bildschirm wird die aktuelle Raumtemperatur angezeigt, nachdem die Kindersicherung deaktiviert wurde.

Swing "O" -Modusbetrieb:

Wenn das Gerät eingeschaltet ist, drücken Sie die Taste "O". Die vertikale Luftklappe wird ein- oder ausgeschaltet. Wenn es eingeschaltet ist, kann die Luftklappe die linke und die rechte Seite schwingen. Drücken Sie die Taste "O" erneut, die Luftklappe hört auf zu schwingen.

Beachten:

Die Hauptsteuerkarte verfügt über eine Speicherfunktion. Wenn das Gerät betriebsbereit ist, sich jedoch im Stoppstatus befindet, kann sich die Hauptsteuerkarte die Initialisierung des Arbeitsmodus merken. Wenn Sie das Gerät einschalten, funktioniert es genauso wie beim letzten Mal, ohne dass der Arbeitsmodus erneut zurückgesetzt werden muss.

FERNBEDIENUNG

1. Schieben Sie die hintere Abdeckung zum Öffnen und entfernen Sie den Isolierfilm von den Batterien.

2. Legen Sie die Batterien in den Steckplatz ein und müssen den Zeichen "+" und "-" auf der Fernbedienung entsprechen.
3. Nehmen Sie die Batterien für längere Zeit nicht heraus.
4. Um Umweltverschmutzung zu vermeiden, nehmen Sie die gebrauchten Batterien heraus und entsorgen Sie sie sicher und ordnungsgemäß.

Richten Sie zum Bedienen des Geräts die Fernbedienung (4) auf den Signalempfänger (3). Die Fernbedienung bedient das Gerät in einer Entfernung von 5 Metern, wenn sie auf den Signalempfänger des Geräts zeigt.

SCHUTZGERÄTE

Die Schutzeinrichtung kann in den unten aufgeführten Fällen auslösen und das Gerät anhalten:

1. im Kühlmodus: Die Raumlufttemperatur liegt über 43 ° C (109 ° F)
2. im Kühlmodus: Raumtemperatur liegt unter 15 ° C (59 ° F)
3. im Entfeuchtungsmodus: Die Raumtemperatur liegt unter 15 ° C (59 ° F).

Wenn das Gerät bei geöffneter Tür oder geöffnetem Fenster für längere Zeit im Kühl- „K“ - oder Trockenmodus „L“ läuft und die relative Luftfeuchtigkeit über 80% liegt, kann Tau aus der Steckdose tropfen.

Die Schutzeinrichtung funktioniert in folgenden Fällen:

1. Starten Sie das Gerät sofort nach Beendigung der Arbeit neu oder ändern Sie den ausgewählten Modus während der Arbeit. Sie müssen 3 Minuten warten.
2. Wenn der Stecker entfernt wurde, kehrt das Gerät nach dem Neustart in den ursprünglichen Modus zurück. TIMER EIN und TIMER AUS - müssen erneut eingestellt werden.

BEMERKUNG: In diesem Gerät ist Kondenswasserrecycling verborgen. Das Kondenswasser wird teilweise zwischen dem Kondensator und der Wasserplatte recycelt. Wenn der Wasserstand auf den oberen Stand ansteigt, leuchten der Schwimmerschalter und die Wasserfüllanzeige (E4) auf, um an das abfließende Wasser zu erinnern. Bitte unterbrechen Sie die Stromversorgung, stellen Sie das Gerät an einen geeigneten Ort, entfernen Sie die Ablassschraube und lassen Sie das Wasser vollständig ab. Installieren Sie nach dem Ablassen den Stecker wieder, da sonst das Gerät auslaufen und Ihr Zimmer nass werden kann.

Wenn sich das Gerät in einer Position befindet, in der Abwasser abfließen kann, können Sie das Abflussloch auch an die Ablassöffnung anschließen, um das Wasser abzulassen. Abflussrohr wird dem Bausatz hinzugefügt, mit Innendurchmesser 9 mm, Außendurchmesser 12 mm, Material: PVC.

Fehlerbehebung

- 1) Problem: Nicht arbeiten.

Analyse:

- a) Möglicherweise ist die Schutzauslösung oder Sicherung durchgebrannt. Warten Sie 3 Minuten und starten Sie erneut. Das Schutzgerät verhindert möglicherweise, dass das Gerät funktioniert.
- c) Möglicherweise sind die Batterien in der Fernbedienung leer.
- d) Möglicherweise ist der Stecker nicht richtig eingesteckt.

- 2) Problem: Funktioniert nur für kurze Zeit

Analyse:

- a) Wenn die eingestellte Temperatur nahe an der Raumtemperatur liegt, können Sie die eingestellte Temperatur senken.
- b) Möglicherweise ist der Luftauslass durch ein Hindernis blockiert. Nimm das Hindernis weg.

- 3) Problem: Funktioniert, kühlt aber nicht

Analyse:

- a) Vielleicht sind Tür oder Fenster offen.
- b) Möglicherweise befindet sich in unmittelbarer Nähe ein anderes Gerät, das wie ein Heizgerät oder eine Lampe usw. wärmebehandelt wird.
- c) Der Luftfilter ist verschmutzt. Bitte reinigen Sie ihn.
- d) Luftauslass oder Einlass blockiert.
- f) Die eingestellte Temperatur ist zu hoch.

- 4) Problem: Wasserleck während der Bewegung.

Analyse:

- a) Lassen Sie das Kondensat ab, bevor Sie sich bewegen.
- b) Um ein Austreten von Wasser zu vermeiden, stellen Sie das Gerät bitte auf ebenen Boden.

- 5) Problem: Nicht arbeiten und Vollwasseranzeige "E4"

Analyse:

- a) Ziehen Sie den Gummistopfen heraus, um das Wasser abzulassen.
- b) Wenn es sich häufig in diesem Zustand befindet, wenden Sie sich bitte an einen qualifizierten Servicetechniker.

- 6) Problem: Gerät startet nicht.

Analyse:

- a) möglicherweise nicht eingesteckt. Also, steck es ein.
- b) möglicherweise Schäden an Steckern oder Steckdosen. Durch Dienstanbieter ersetzen.
- c) möglicherweise Sicherung defekt. Ersetzen Sie die Sicherung durch den Dienstanbieter (Spezifikation: 3,15 A / 250 VAC).

7) Problem: Gerät stoppt automatisch.

Analyse:

a) Timing abschalten oder eingestellte Temperatur erreicht. Starten Sie es neu oder warten Sie auf die automatische Umschaltung.

8) Problem: Keine kalte Luft im COOL "K" -Modus.

Analyse:

a) Raumtemperatur ist niedriger als eingestellte Temperatur. Es ist ein normales Phänomen, dass die Maschine automatisch umschaltet, während die Raumtemperatur höher als die eingestellte Temperatur ist.

b) Gerät tritt in Frostschutz ein. Das Gerät schaltet automatisch um, nachdem der Frostschutz beendet ist.

9) Problem: LED zeigt Fehlercode "E2" an

Analyse:

a) Raumtemperatursensor fällt aus oder beschädigt. Ersetzen Sie den Raumtemperatursensor durch den Dienstanbieter.

10) Problem: LED zeigt Fehlercode "E3" an

Analyse:

a) Der Verdampferrolleleitungssensor fällt aus oder ist beschädigt. Ersetzen Sie den Verdampferwendelrohrsensor durch den Dienstanbieter.

11) Problem: LED zeigt Fehlercode "E4" an

Analyse:

a) Warnung vor vollem Wasser. Lassen Sie das Wasser ab.

REINIGUNG UND INSTANDHALTUNG

Gerätewartung

1. Schalten Sie das Gerät zuerst aus, bevor Sie die Stromversorgung trennen.

2. Mit einem weichen und trockenen Tuch abwischen. Verwenden Sie zum Reinigen lauwarmes Wasser unter 40 ° C, wenn das Gerät stark verschmutzt ist.

3. Verwenden Sie zum Reinigen des Geräts niemals flüchtige Substanzen wie Benzin oder Polierpulver.

Wartung des Luftfilters

Der Luftfilter muss alle 2 Wochen gereinigt werden, wenn das Gerät in einer extrem staubigen Umgebung betrieben wird. Reinigen Sie wie folgt:

1. Stoppen Sie zuerst das Gerät und drücken Sie den Luftfilter nach oben (Bild F).

2. Reinigen Sie den Luftfilter und setzen Sie ihn wieder ein.

3. Wenn der Schmutz auffällt, waschen Sie ihn mit einer Reinigungslösung in lauwarmem Wasser. Trocknen Sie es nach der Reinigung an einem schattigen und kühlen Ort und installieren Sie es erneut.

Wartung nach Gebrauch

1. Wenn das Gerät längere Zeit nicht benutzt wird, entfernen Sie den Gummistopfen aus dem Abflussloch (8), um das Wasser abzulassen.

2. Lassen Sie das Gerät an einem sonnigen Tag nur einen halben Tag mit Lüfter laufen, um das Gerät im Inneren zu trocknen und Schimmelbildung zu vermeiden.

3. Stoppen Sie das Gerät und ziehen Sie den Netzstecker, ziehen Sie die Batterien der Fernbedienung heraus und lagern Sie das Gerät ordnungsgemäß.

4. Reinigen Sie den Luftfilter und setzen Sie ihn wieder ein.

5. Entfernen Sie die Luftschläuche, lagern Sie sie ordnungsgemäß und decken Sie das Loch fest ab.

TECHNISCHE DATEN:

Kühlleistung bei BTU: 12.000 BTU / Stunde

Kühlleistung in Watt: 3500 W.

Energieverbrauch (Kühlung) B: 1300 W.

Lautstärke: <= 65 dB

Luftstrom: 450 m³ / Stunde

Energieklasse: A.

Timer: 24 Stunden

R290 Kühlmittelgewicht: max. 210 Gramm

Trocknungskapazität: 28 Liter / Tag



Vorsicht, Brandgefahr.

NICHT durchstechen oder verbrennen.

Beachten Sie, dass das Kältemittel möglicherweise keinen Geruch enthält.

Die maximale Kältemittelfüllmenge: 210g.



Den Pappkarton im Altpapier entsorgen. Polyäthylenbeutel (PE) in dem Behälter für Kunststoff entsorgen. Das abgenutzte Gerät zum Recycling zu einer offiziellen Sammelstelle bringen, da es gefährliche Substanzen enthält, die die Umwelt gefährden können. Das Gerät sollte in einer Form abgegeben werden, die eine weitere Nutzung unmöglich macht. Wenn es Batterien enthält, sollten diese rausgenommen und separat an einer Sammelstelle abgegeben werden. Das Gerät darf nicht in den Hausmüll rausgeworfen werden!!

CONDITIONS GENERALES DE SECURITE
INSTRUCTIONS DE SÉCURITÉ IMPORTANTES À LIRE ATTENTIVEMENT ET À
CONSERVER POUR L'AVENIR

1. Avant d'utiliser l'appareil, lisez le mode d'emploi et suivez les instructions qu'il contient. Le fabricant n'est pas responsable des dommages résultant de l'utilisation contraire de l'appareil ou de son utilisation incorrecte.
2. L'appareil est réservé à un usage domestique. Ne pas utiliser à d'autres fins que celles prévues.
3. L'appareil ne doit être branché qu'à une prise secteur avec une tension de 220 240V ~ 50Hz mise à la terre. Pour augmenter la sécurité de fonctionnement, plusieurs appareils électriques ne doivent pas être connectés à un circuit de courant en même temps.
4. Soyez extrêmement prudent lorsque vous utilisez l'appareil lorsque des enfants se trouvent à proximité. Ne laissez pas les enfants jouer avec l'appareil, n'autorisez pas les enfants ou des personnes inconnus à l'utiliser.
5. **AVERTISSEMENT:** Cet équipement peut être utilisé par des enfants de plus de 8 ans et des personnes ayant des capacités physiques, sensorielles ou mentales limitées, ou des personnes qui n'ont aucune expérience ou connaissance de l'équipement, si cela est fait sous la supervision d'une personne responsable. Pour leur sécurité ou leur ont été donnés des informations sur l'utilisation en toute sécurité de l'appareil et sont conscients des dangers de son utilisation. Les enfants ne doivent pas jouer avec l'équipement. Le nettoyage et l'entretien de l'appareil ne doivent pas être effectués par des enfants, sauf s'ils ont plus de 8 ans et que ces activités sont effectuées sous surveillance.
6. Débranchez toujours le cordon d'alimentation en tenant la prise avec votre main après utilisation. **NE tirez PAS** sur le cordon d'alimentation.
7. N'immergez pas le câble, la fiche et l'appareil dans l'eau ou tout autre liquide. N'exposez pas l'appareil à des conditions atmosphériques (pluie, soleil, etc.) et ne l'utilisez pas dans des conditions d'humidité élevée (salles de bains, maisons mobiles humides).
8. Vérifiez périodiquement l'état du cordon d'alimentation. Si le cordon d'alimentation est endommagé, il doit être remplacé par un atelier spécialisé afin d'éviter tout danger.
9. N'utilisez pas l'appareil avec un cordon d'alimentation endommagé, s'il est tombé ou s'il a été endommagé d'une autre manière ou s'il ne fonctionne pas correctement. Ne réparez pas l'appareil vous-même, vous risqueriez de vous électrocuter. Apportez le périphérique endommagé à un centre de service approprié pour vérification ou réparation. Toutes les réparations ne peuvent être effectuées que par des points de service autorisés. Des réparations effectuées incorrectement peuvent entraîner un grave danger pour l'utilisateur.
10. Placez l'appareil sur une surface fraîche et stable, loin des appareils de cuisine chauds tels que: cuisinière électrique, brûleur à gaz, etc.
11. Assurez-vous que rien ne bloque l'entrée et la sortie d'air de l'appareil.
12. Utilisez l'appareil uniquement sur une surface plane afin d'empêcher la condensation

de se répandre

13. Pour assurer une protection supplémentaire, il est conseillé d'installer un dispositif à courant différentiel résiduel (RCD) dans le circuit électrique avec un courant résiduel nominal ne dépassant pas 30 mA. Demandez à un électricien pour cela.

14. Nettoyez le filtre à air régulièrement. La fréquence de nettoyage dépend de la propreté de l'air.

15. Après avoir éteint la machine, attendez au moins 5 minutes avant de la rallumer.

16. N'utilisez pas l'appareil dans des endroits ensoleillés. Lorsque l'appareil surchauffe, la protection contre la surchauffe allumera l'appareil.

17. Pour assurer un refroidissement efficace, une distance minimale de 60 cm doit être respectée entre les parois latérales de l'appareil et le mur, le meuble ou les rideaux.

18. En raison des performances limitées de l'appareil, si la différence entre la température cible et la température ambiante est trop grande, la température cible peut ne pas être atteinte.

19. Pour réduire les risques d'incendie, de choc électrique ou de blessure lors de l'utilisation du climatiseur, observez les précautions de base suivantes:

a) Connectez-vous à une prise mise à la terre avec 3 broches.

b) Ne retirez pas la broche de mise à la terre.

c) N'utilisez pas l'adaptateur.

d) N'utilisez pas de rallonge.

e) Débranchez le climatiseur avant de procéder à l'entretien.

f) Utilisez deux personnes ou plus pour déplacer et installer le climatiseur.

20. N'utilisez pas d'agents accélérant le processus de dégivrage ou de nettoyage autres que ceux recommandés par le fabricant.

21. L'appareil doit être rangé dans une pièce dépourvue de sources d'inflammation en fonctionnement constant, par exemple: feu ouvert, appareils à gaz ou radiateurs électriques.

AVANT LA PREMIÈRE UTILISATION - (image E)

Connectez les connecteurs au conduit d'évacuation d'air comme suit:

1. Prolongez le conduit d'évacuation d'air (9) en tirant les deux extrémités du conduit.

2. Visser le conduit d'évacuation d'air (9) dans le connecteur du conduit d'évacuation d'air (10).

3. Raccordez directement le conduit d'évacuation d'air (9) à l'appareil.

REMARQUES:

1. Gardez l'appareil à au moins 1 mètre de la télévision ou des radios pour éviter les interférences électromagnétiques.

2. N'exposez pas l'appareil à la lumière directe du soleil pour éviter la décoloration de la surface.

3. N'inclinez pas l'appareil à plus de 35 ° ou à l'envers pendant le transport. Si l'appareil a été retourné pendant le transport, posez-le correctement et attendez 2 à 4 heures avant de le démarrer.

4. Placez l'appareil sur une surface plane avec une inclinaison inférieure à 5 °.

5. L'unité fonctionne plus efficacement dans certains emplacements de la pièce, sélectionnez le meilleur emplacement:

- À côté d'une fenêtre, d'une porte ou d'une porte-fenêtre.

- Maintenez la distance requise entre la sortie d'air de reprise et le mur ou d'autres obstacles d'au moins 60 cm.

- Déployez le tuyau d'air pour s'assurer que l'autre extrémité du tuyau d'air a un dégagement entre la porte de la fenêtre, la porte-fenêtre ou le trou dans le mur.

- La sortie ou l'admission d'air ne peut pas être bloquée par une grille de protection ou par tout obstacle.

Pour prolonger la durée de vie de l'unité, vidangez l'eau condensée des trous de vidange (8) avant de la ranger à la fin de la saison.

DESCRIPTION DE L'APPAREIL: CLIMATISEUR LOCAL (photos A et B)

1. Panneau de contrôle
2. Sortie d'air froid
3. Récepteur de signal
4. Télécommande
5. Poignée de transport
6. Conduit d'échappement
7. Entrée de l'évaporateur
8. Orifice de vidange du refroidisseur inférieur
9. Conduit d'échappement d'air
10. Adaptateur d'échappement de fenêtre

PANNEAU DE COMMANDE (image C)

- A. Bouton d'alimentation ON / OFF
- Bouton de vitesse du ventilateur
- C. Bouton de mode
- D. Timer / bouton d'augmentation de la température
- E. Bouton de minuterie / température
- F. Lampe basse vitesse
- G. Lampe à grande vitesse
- I. Bouton de mise en veille et verrouillage enfant
- J. Mode automatique
- K. Mode froid
- L. Mode de séchage
- M. Mode ventilateur
- N. Bouton de minuterie
- O. Bouton d'oscillation

TÉLÉCOMMANDE - image D

La télécommande transmet des signaux au système.

Bouton «A» - l'appareil démarrera lorsqu'il est sous tension ou s'arrêtera lorsqu'il est en fonctionnement, si vous appuyez sur ce bouton.

Bouton "B" - appuyez dessus pour sélectionner la vitesse du ventilateur dans l'ordre.

Bouton "C" - appuyez dessus pour sélectionner le mode de fonctionnement: "J", "K", "L" ou "M".

Bouton "D" / "E" - appuyez pour régler la température ambiante et la minuterie.

Bouton "I" - appuyez pour régler ou annuler le mode veille.

Bouton «N» - appuyez pour régler l'heure d'arrêt automatique et de mise en marche automatique.

Bouton «O» - appuyez pour régler ou annuler le mode d'oscillation des volets.

FONCTIONNEMENT DU PANNEAU DE COMMANDE

AUTOMATIQUE / FROID / SEC / VENTILATEUR

1. Allumez l'appareil.
 - a) Connectez l'appareil.
 - b) Appuyez sur le bouton «A», puis l'appareil émet un bip et s'allume.
 - c) La diode LED affiche la température ambiante et commence à fonctionner en mode automatique.

2. Choisissez le mode de fonctionnement

Appuyez sur la touche "C" pour sélectionner le mode de fonctionnement souhaité par séquence:

Mode automatique "J" -> Mode refroidissement "K" -> Mode séchage "L" -> Mode ventilateur "M."

3. Ajustez la température

La température peut être réglée dans une plage de 15 ° -31 ° C. Appuyez sur le bouton «D» ou «E» pour augmenter ou diminuer la température de 1 ° C en appuyant une fois. Le panneau LED de l'appareil affiche la température cible pendant 5 secondes, puis affiche la température ambiante.

4. Réglez la vitesse du ventilateur

Appuyez sur le bouton «B» pour sélectionner une vitesse de ventilation souhaitée.

Basse vitesse "F" -> Grande vitesse G

5. Puissance

Lorsque vous appuyez à nouveau sur le bouton «A», l'appareil sonne «di» et cesse de fonctionner.

6. Appuyez sur ce bouton "I" pour entrer en mode veille de l'appareil.

7. Appuyez sur ce bouton "N" pour définir un arrêt programmé.

Appuyez sur ce bouton «O» pour régler l'oscillation du balancement de l'air dans les directions gauche-droite.

Chaque principe de fonctionnement de mode:

Mode AUTO "J":

Une fois le fonctionnement «J» sélectionné, le capteur de température intérieure fonctionne automatiquement et sélectionne l'un des modes de fonctionnement ci-dessous:

- Lorsque la température ambiante ≥ 24 °C, l'appareil sélectionne automatiquement le mode de refroidissement "K".

ou

- Lorsque la température ambiante est < 24 °C, l'unité sélectionne automatiquement le mode de vitesse de ventilation élevée "M ..".

Mode sec "L":

1. Le ventilateur centrifuge vers le haut fonctionnera à basse vitesse et la vitesse ne peut pas être ajustée.

2. Le compresseur s'arrêtera après 8 minutes de fonctionnement, puis redémarrera après 6 minutes.

3. L'appareil adopte un mode de déshumidification à température constante et le réglage de la température n'est pas efficace.

Mode COOL "K":

1. Lorsque la température ambiante est supérieure à la température réglée sur le panneau de commande, le compresseur commence à fonctionner.

2. Lorsque la température ambiante est inférieure à la température réglée sur le panneau de commande, l'arrêt du compresseur et le ventilateur supérieur fonctionnent à la vitesse réglée d'origine.

Mode ventilateur "M..":

1. Le ventilateur centrifuge vers le haut fonctionne à la vitesse définie et le compresseur ne fonctionne pas.

2. L'ajustement de la température n'est pas efficace.

Fonctionnement de la minuterie "N":

1. Appuyez sur le bouton «N» pour régler l'heure d'arrêt automatique pendant que l'unité fonctionne.

2. Appuyez sur le bouton «N» pour régler l'heure de mise en marche automatique lorsque l'appareil est prêt.

3. L'heure peut être réglée dans une plage de 1 heure à 24 heures en appuyant sur la touche "D" (+) ou "E" (-).

Fonctionnement en mode veille "I":

1. Le mode veille fonctionne lorsque l'unité est en mode refroidissement "K".

2. Appuyez sur le bouton "I" en mode froid "K", puis l'unité fonctionnera en mode veille et le ventilateur tournera automatiquement à basse vitesse. La température réglée augmentera de 1 °C après une heure et de 2 °C après deux heures. Après six heures, l'unité s'arrêtera de fonctionner.

Fonctionnement de la sécurité enfants:

1. Appuyez sur le bouton et maintenez «I» en mode froid «K» pendant 3 secondes pour entrer dans l'état de verrouillage enfant. L'écran affichera «LC» après avoir activé cette fonction.

2. Appuyez à nouveau sur le bouton et maintenez «I» en mode froid «K» pendant 3 secondes pour que l'état de verrouillage enfant soit activé. L'écran affichera la température ambiante actuelle après la désactivation de la fonction de verrouillage enfant.

Fonctionnement en mode Swing "O":

Lorsque l'appareil est allumé, appuyez sur le bouton «O», le volet vertical s'allumera ou s'éteindra. Lorsqu'il est allumé, le volet peut pivoter sur les côtés gauche et droit. Appuyez à nouveau sur le bouton «O», le volet s'arrêtera de pivoter.

Remarquer:

La carte de commande principale a une fonction de mémoire, lorsque l'appareil est prêt à fonctionner mais en état d'arrêt, la carte de commande principale peut mémoriser l'initialisation du mode de fonctionnement. Lorsque vous allumez l'appareil, il fonctionnera comme la même version du mode de fonctionnement que la dernière fois, pas besoin de réinitialiser le mode de fonctionnement à nouveau.

TÉLÉCOMMANDE

1. Faites glisser le couvercle arrière pour ouvrir et retirer le film isolant des piles.

2. Insérez les piles dans la fente, elles doivent correspondre aux signes «+» et «-» de la télécommande.

3. Pendant longtemps sans utilisation, retirez les piles.

4. Pour éviter la pollution de l'environnement, retirez les piles usagées et éliminez-les de manière sûre et appropriée.

Pour faire fonctionner l'appareil, dirigez la télécommande (4) vers le récepteur de signal (3). La télécommande fera fonctionner l'appareil à une distance de 5 mètres en pointant vers le récepteur de signal de l'appareil.

DISPOSITIFS DE PROTECTION

Le dispositif de protection peut se déclencher et arrêter l'appareil dans les cas énumérés ci-dessous:

1. en mode refroidissement: la température de l'air intérieur est supérieure à 43 ° C (109 ° F)
 2. en mode refroidissement: la température ambiante est inférieure à 15 ° C (59 ° F)
 3. en mode déshumidification: la température ambiante est inférieure à 15 ° C (59 ° F).
- Si l'appareil fonctionne en mode refroidissement «K» ou sec «L» avec la porte ou la fenêtre ouverte pendant une longue période lorsque l'humidité relative est supérieure à 80%, de la rosée peut s'écouler de la sortie.

Le dispositif de protection fonctionnera dans les cas suivants:

1. Redémarrage de l'appareil immédiatement après l'arrêt du travail ou la modification du mode sélectionné pendant le travail, vous devez attendre 3 minutes.
2. Si la fiche a été retirée, après le redémarrage, l'appareil revient au mode d'origine, TIMER ON et TIMER OFF - doivent être à nouveau réglés.

REMARQUE: il y a un recyclage de l'eau de condensation caché dans cet appareil. L'eau de condensation est en partie recyclée entre le condenseur et la plaque à eau. Lorsque le niveau d'eau monte au niveau supérieur, l'interrupteur à flotteur et l'indicateur de pleine eau (E4) s'allument pour rappeler l'eau de vidange. Veuillez couper l'alimentation électrique, déplacer l'appareil dans un endroit approprié, retirer le bouchon de vidange, vider complètement l'eau. Après la vidange, réinstallez le bouchon, sinon l'appareil pourrait fuir et rendre votre pièce humide.

Si l'appareil est placé dans une position admettant l'eau de vidange, vous pouvez également connecter l'orifice de vidange à l'orifice de vidange pour vider l'eau. Un tuyau de vidange est ajouté au kit, avec un diamètre intérieur de 9 mm, un diamètre extérieur de 12 mm, matériau : PVC.

Dépannage

1) Problème: ne fonctionne pas.

Une analyse:

a) peut-être que le déclenchement du protecteur ou le fusible est grillé, veuillez attendre 3 minutes et recommencer, le dispositif de protection peut empêcher l'appareil de fonctionner.

c) Peut-être que les piles de la télécommande sont épuisées.

d) peut-être que la fiche n'est pas correctement branchée.

2) Problème: ne fonctionne que pendant une courte période

Une analyse:

a) si la température de consigne est proche de la température ambiante, vous pouvez abaisser la température de consigne.

b) peut-être que la sortie d'air est bloquée par un obstacle. Éloignez l'obstacle.

3) Problème: fonctionne mais ne refroidit pas

Une analyse:

a) Peut-être que la porte ou la fenêtre est ouverte.

b) peut-être à proximité il y a un autre appareil qui fonctionne à chaud comme un radiateur ou une lampe, etc.

c) le filtre à air est sale, veuillez le nettoyer.

d) la sortie ou l'admission d'air est bloquée.

f) la température de consigne est trop élevée.

4) Problème: fuite d'eau pendant le déplacement.

Une analyse:

a) vidangez le condensat avant de le déplacer.

b) pour éviter les fuites d'eau, veuillez placer l'appareil sur un sol plat.

5) Problème: ne pas travailler et indicateur de plein d'eau "E4"

Une analyse:

a) retirez le bouchon en caoutchouc pour vider l'eau.

b) s'il est souvent dans cet état, veuillez contacter le service technique qualifié.

6) Problème: l'appareil ne démarre pas.

Une analyse:

a) peut-être pas branché. Alors, branchez-le.

b) peut-être que la fiche ou la prise sont endommagées. Remplacez par le fournisseur de services.

c) peut-être fusible cassé. Remplacez le fusible par le fournisseur de services (spécification: 3,15A / 250VAC).

7) Problème: l'appareil s'arrête automatiquement.

Une analyse:

a) minuterie d'arrêt ou température de consigne atteinte. Redémarrez-le ou attendez la commutation automatique.

8) Problème: pas d'air froid en mode COOL "K".

Une analyse:

a) la température ambiante est inférieure à la température réglée. C'est un phénomène normal, la machine commutera automatiquement alors que la température ambiante est supérieure à la température réglée.

b) L'appareil entre en protection antigel. L'appareil commutera automatiquement une fois la protection antigel terminée.

9) Problème: la LED affiche le code d'erreur "E2"

Une analyse:

a) La sonde de température ambiante tombe en panne ou est endommagée. Remplacez la sonde de température ambiante par le fournisseur de services.

10) Problème: la LED affiche le code d'erreur "E3"

Une analyse:

a) le capteur du tuyau d'huile de l'évaporateur tombe en panne ou est endommagé. Remplacez le capteur du tuyau du serpentín de l'évaporateur par le fournisseur de services.

11) Problème: la LED affiche le code d'erreur "E4"

Une analyse:

a) avertissement de plein d'eau. Videz l'eau.

NETTOYAGE ET ENTRETIEN

Maintenance de l'appareil

1. Éteignez d'abord l'appareil avant de le déconnecter de l'alimentation électrique.
2. Essuyez avec un chiffon doux et sec. Utilisez de l'eau tiède en dessous de 40 ° C pour nettoyer si l'appareil est très sale.
3. N'utilisez jamais de substance volatile telle que de l'essence ou de la poudre à polir pour nettoyer l'appareil.

Entretien du filtre à air

Il est nécessaire de nettoyer le filtre à air toutes les 2 semaines si l'appareil fonctionne dans un environnement extrêmement poussiéreux.

Nettoyez comme suit:

1. Arrêtez d'abord l'appareil, remontez le filtre à air (Image F).
2. Nettoyez et réinstallez le filtre à air.
3. Si la saleté est visible, lavez-la avec une solution de détergent dans de l'eau tiède. Après le nettoyage, séchez-le dans un endroit ombragé et frais, puis réinstallez-le.

Entretien après utilisation

1. Si l'appareil ne doit pas être utilisé pendant une longue période, retirez le bouchon en caoutchouc du trou de vidange (8) pour vider l'eau.
2. Faites fonctionner l'appareil avec le ventilateur seulement pendant une demi-journée pendant une journée ensoleillée pour sécher l'appareil à l'intérieur et éviter de moisir.
3. Arrêtez l'appareil et retirez la fiche du cordon d'alimentation, puis retirez les piles de la télécommande et rangez l'appareil correctement.
4. Nettoyez le filtre à air et réinstallez-le.
5. Retirez les tuyaux à air et rangez-les correctement, et couvrez bien le trou

DONNÉES TECHNIQUES:

Capacité de refroidissement en BTU: 12.000 BTU / heure

Capacité de refroidissement en watts: 3500 W

Consommation d'énergie (refroidissement) W: 1300 W

Volume: <= 65 dB

Débit d'air: 450 m3 / heure

Classe énergétique: A

Minuterie: 24 heures

Poids du réfrigérant R290: max. 210 grammes

Capacité de la fonction de séchage: 28 litres / jour



Attention, risque d'incendie.

NE PAS percer ou brûler.

Sachez que le réfrigérant peut ne pas contenir d'odeur.

La quantité maximale de charge de réfrigérant: 210g.



Respect de l'environnement. Nous vous prions de bien vouloir trier les emballages en carton ainsi que les sachets plastiques (en polyéthylène). L'appareil usagé ne doit pas être jeté à la poubelle mais remis au point de collecte prévu à cet effet car il contient des éléments pouvant être nocifs pour l'environnement. L'appareil électrique doit être remis de manière à limiter au maximum une éventuelle utilisation ultérieure. Si l'appareil contient des piles, il faut les retirer et les remettre à un autre point de collecte.

Ne pas jeter l'appareil dans une poubelle de déchets ménagers !!!

CONDICIONES GENERALES DE SEGURIDAD
INSTRUCCIONES DE SEGURIDAD IMPORTANTES LEA CUIDADOSAMENTE Y
AHORRE POR FUTURO

1. Antes de usar el dispositivo, lea el manual de operación y siga las instrucciones contenidas en él. El fabricante no se hace responsable de los daños causados por el uso del dispositivo contrario a su propósito previsto u operación incorrecta.
2. El dispositivo es solo para uso doméstico. No lo use para otros fines que no sean para los fines previstos.
3. El dispositivo solo debe conectarse a un tomacorriente de CA con una conexión a tierra de 220 240V ~ 50Hz. Para aumentar la seguridad operativa, no se deben conectar varios dispositivos eléctricos a un circuito de corriente al mismo tiempo.
4. Tenga mucho cuidado al usar el dispositivo cuando haya niños cerca. No permita que los niños jueguen con el dispositivo, no permita que lo usen niños o personas que no estén familiarizadas con el dispositivo.
5. ADVERTENCIA: Este equipo puede ser utilizado por niños mayores de 8 años y personas con capacidad física, sensorial o mental limitada, o personas que no tienen experiencia o conocimiento del equipo, si esto se hace bajo la supervisión de una persona responsable. por su seguridad o se les ha otorgado información sobre el uso seguro del dispositivo y son conscientes de los peligros de su uso. Los niños no deben jugar con el equipo. La limpieza y el mantenimiento del dispositivo no deben ser realizados por niños, a menos que tengan más de 8 años y estas actividades se realicen bajo supervisión.
6. Siempre desconecte el enchufe de alimentación sosteniendo el enchufe con la mano después de usarlo. NO tire del cable de alimentación.
7. No sumerja el cable, el enchufe y todo el dispositivo en agua o cualquier otro líquido. No exponga el dispositivo a condiciones atmosféricas (lluvia, sol, etc.) ni lo use en condiciones de alta humedad (baños, casas móviles húmedas).
8. Compruebe periódicamente el estado del cable de alimentación. Si el cable de alimentación está dañado, debe ser reemplazado por un taller de reparación especializado para evitar peligros.
9. No utilice el aparato con un cable de alimentación dañado o si se ha caído o dañado de alguna otra manera o si no funciona correctamente. No repare el dispositivo usted mismo, ya que existe el riesgo de descarga eléctrica. Lleve el dispositivo dañado a un centro de servicio apropiado para su revisión o reparación. Todas las reparaciones solo pueden llevarse a cabo en puntos de servicio autorizados. Las reparaciones realizadas incorrectamente pueden causar serios peligros para el usuario.
10. Coloque el dispositivo sobre una superficie fresca y estable, lejos de electrodomésticos de cocina calientes como: estufa eléctrica, quemador de gas, etc.
11. Asegúrese de que nada bloquee la entrada y salida de aire del dispositivo
12. Use el dispositivo solo en una superficie nivelada para evitar que se derrame la condensación

13. Para proporcionar protección adicional, es aconsejable instalar un dispositivo de corriente residual (RCD) en el circuito eléctrico con una corriente residual nominal que no exceda los 30 mA. Pregúntele a un electricista por esto.
14. Limpie el filtro de aire regularmente. La frecuencia de la limpieza depende de la limpieza del aire.
15. Después de apagar la máquina, espere al menos 5 minutos antes de volver a encenderla.
16. No utilice el dispositivo en lugares soleados. Cuando el dispositivo se sobrecalienta, la protección contra sobrecalentamiento encenderá el dispositivo.
17. Para garantizar un enfriamiento efectivo, se debe mantener una distancia de al menos 60 cm entre las paredes laterales del dispositivo y la pared, los muebles o las cortinas.
18. Debido al rendimiento limitado del dispositivo, si la diferencia entre la temperatura objetivo y la temperatura ambiente es demasiado grande, es posible que no se alcance la temperatura objetivo.
19. Para reducir el riesgo de incendio, descarga eléctrica o lesiones al usar el aire acondicionado, observe las siguientes precauciones básicas:
 - a) Conecte a una toma de corriente con conexión a tierra con 3 pines.
 - b) No quite la punta de conexión a tierra.
 - c) No use el adaptador.
 - d) No use un cable de extensión.
 - e) Desconecte el aire acondicionado antes de dar servicio.
 - f) Use dos o más personas para mover e instalar el aire acondicionado.
20. No utilice agentes que aceleren el proceso de descongelación o limpieza que no sean los recomendados por el fabricante.
21. El dispositivo debe almacenarse en una habitación sin operar constantemente fuentes de ignición, por ejemplo: fuego abierto, aparatos de gas o calentadores eléctricos.

ANTES DEL PRIMER USO - (imagen E)

Conecte los conectores al conducto de escape de aire de la siguiente manera:

1. Extienda el conducto de escape de aire (9) extrayendo los dos extremos del conducto.
2. Atornille el conducto de escape de aire (9) en el conector del conducto de escape de aire (10).
3. Conecte el conducto de escape de aire (9) al dispositivo directamente.

OBSERVACIONES:

1. Mantenga la unidad al menos a 1 metro de distancia de televisores o radios para evitar interferencias electromagnéticas.
 2. No exponga la unidad a la luz solar directa para evitar la decoloración del color de la superficie.
 3. No incline la unidad más de 35 ° o boca abajo durante el transporte. Si el dispositivo se ha volteado durante el transporte, colóquelo correctamente y espere de 2 a 4 horas antes de encenderlo.
 4. Coloque la unidad sobre una superficie plana con una inclinación de menos de 5 °.
 5. La unidad funciona de manera más eficiente en determinadas ubicaciones de habitaciones, seleccione la mejor ubicación:
 - Junto a una ventana, una puerta o una ventana francesa.
 - Mantenga la distancia requerida desde la salida de aire de retorno a la pared u otros obstáculos al menos 60 cm.
 - Extienda la manguera de aire para asegurarse de que el otro extremo de la manguera de aire tenga espacio entre la puerta de la ventana, la ventana francesa o el orificio de la pared.
 - La salida o entrada de aire no puede ser bloqueada por rejilla protectora ni ningún obstáculo.
- Para prolongar la vida útil de la unidad, drene el agua condensada de los orificios de drenaje descendente (8) antes de guardar la unidad al final de la temporada.

DESCRIPCIÓN DEL DISPOSITIVO: AIRE ACONDICIONADO LOCAL (imágenes A y B)

1. Panel de control
2. Salida de aire frío
3. Receptor de señal
4. Mando a distancia
5. Asa de transporte
6. Conducto de escape
7. Entrada del evaporador
8. Orificio de drenaje del enfriador inferior
9. Conducto de escape de aire
10. Adaptador de escape de ventana

PANEL DE CONTROL (imagen C)

- A. Botón de encendido ON / OFF
- B. Botón de velocidad del ventilador
- C. Botón de modo
- D. Botón de temporizador / aumento de temperatura
- E. Botón Temporizador / Bajar temperatura
- F. Lámpara de baja velocidad
- G. Lámpara de alta velocidad
- I. Botón de suspensión y bloqueo para niños
- J. Modo automático
- K. Modo frío
- L. Modo seco
- M. Modo ventilador
- N. Botón de temporizador
- O. Botón de oscilación

CONTROLADOR REMOTO - imagen D

El control remoto transmite señales al sistema.

Botón "A": el aparato se iniciará cuando se energice o se detendrá cuando esté en funcionamiento, si presiona este botón.

Botón "B": presiónelo para seleccionar la velocidad del ventilador en secuencia.

Botón "C": presiónelo para seleccionar el modo de funcionamiento: "J", "K", "L" o "M".

Botón "D" / "E": presiónelo para ajustar la temperatura ambiente y el temporizador.

Botón "I": presiónelo para configurar o cancelar el modo de suspensión.

Botón "N": presiónelo para configurar el tiempo de apagado automático y encendido automático.

Botón "O": presiónelo para configurar o cancelar el modo de oscilación de las rejillas.

FUNCIONAMIENTO DEL PANEL DE CONTROL

AUTOMÁTICO / FRÍO / SECO / VENTILADOR

1. Encienda el dispositivo.
 - a) Conecte el dispositivo.
 - b) Presione el botón "A", luego el dispositivo emite un pitido y se enciende.
 - c) El diodo LED muestra la temperatura ambiente y comienza a funcionar en modo automático.

2. Elegir el modo de funcionamiento

Presione el botón "C" para seleccionar el modo de operación deseado por secuencia:

Modo automático "J" -> Modo de enfriamiento "K" -> Modo de secado "L" -> Modo de ventilador "M."

3. Ajustar la temperatura

La temperatura se puede ajustar dentro de un rango de 15 ° -31 ° C. Presione el botón "D" o "E" para aumentar o disminuir la temperatura en 1 ° C presionando una vez. El panel LED del dispositivo muestra la temperatura objetivo durante 5 segundos y luego muestra la temperatura ambiente.

4. Ajuste la velocidad del ventilador

Presione el botón "B" para seleccionar la velocidad deseada del ventilador que se muestra por secuencia:

Baja velocidad "F" -> Alta velocidad G

5. Poder

Cuando presiona el botón "A" nuevamente, el dispositivo sonará "di" y dejará de funcionar.

6. Presione este botón "I" para ingresar al modo de suspensión del dispositivo.

7. Presione este botón "N" para configurar un apagado programado.

Presione este botón "O" para configurar la oscilación del aire en direcciones de izquierda a derecha.

Principio de funcionamiento de cada modo:

Modo AUTO "J":

Una vez que se selecciona la operación "J", el sensor de temperatura interior opera automáticamente y selecciona uno de los siguientes modos de operación:

- Cuando la temperatura ambiente ≥ 24 °C, la unidad seleccionará automáticamente el modo "K" del modo frío.

o

- Cuando la temperatura ambiente sea < 24 °C, la unidad seleccionará automáticamente el modo de alta velocidad del ventilador "M. ...".

Modo seco "L":

1. El ventilador centrífugo ascendente funcionará a baja velocidad y la velocidad no se puede ajustar.

2. El compresor se detendrá después de funcionar durante 8 minutos y luego funcionará nuevamente después de 6 minutos.

3. El dispositivo adopta el modo de deshumidificación de temperatura constante y el ajuste de temperatura no es efectivo.

Modo COOL "K":

1. Cuando la temperatura ambiente es más alta que la temperatura establecida en el panel de control, el compresor comienza a funcionar.

2. Cuando la temperatura ambiente es menor que la temperatura establecida en el panel de control, el compresor se detiene y el ventilador superior funciona a la velocidad establecida originalmente.

Modo de ventilador "M. ...":

1. El ventilador centrífugo ascendente funciona a la velocidad establecida y el compresor no funciona.

2. El ajuste de temperatura no es efectivo.

Funcionamiento del temporizador "N":

1. Presione el botón "N" para configurar el tiempo de apagado automático mientras la unidad está funcionando.

2. Presione el botón "N" para configurar el tiempo de encendido automático mientras la unidad está lista.

3. El tiempo se puede ajustar dentro de un rango de 1 hora a 24 horas presionando el botón "D" (+) o "E" (-).

Funcionamiento en modo de reposo "I":

1. El modo de reposo funciona cuando la unidad está en modo "K" de refrigeración.

2. Presione el botón "I" en el modo de enfriamiento "K", entonces la unidad funcionará en el modo de suspensión y el ventilador cambiará a velocidad baja automáticamente. La temperatura establecida aumentará 1 °C después de una hora y aumentará 2 °C después de dos horas. Después de seis horas, la unidad dejará de funcionar.

Operación de bloqueo para niños:

1. Presione el botón y mantenga presionado "I" en el modo de enfriamiento "K" durante 3 segundos para ingresar al estado de bloqueo para niños. En la pantalla se mostrará "LC" después de activar esta función.

2. Presione nuevamente el botón y mantenga presionado "I" en el modo de enfriamiento "K" durante 3 segundos para que exista el estado de bloqueo para niños. En la pantalla se mostrará la temperatura ambiente actual después de desactivar la función de bloqueo para niños.

Funcionamiento en modo de oscilación "O":

Cuando el dispositivo esté encendido, presione el botón "O", la rejilla vertical se encenderá o apagará. Cuando está encendida, la rejilla puede oscilar hacia los lados izquierdo y derecho. Presione el botón "O" nuevamente, la rejilla dejará de oscilar.

Aviso:

El tablero de control principal tiene función de memoria, cuando el dispositivo está listo para funcionar pero en estado de parada, el tablero de control principal puede memorizar la inicialización del modo de trabajo. Cuando encienda la unidad, funcionará con la misma promulgación del modo de trabajo que la última vez, no es necesario restablecer el modo de trabajo nuevamente.

CONTROL REMOTO

1. Deslice la tapa trasera para abrir y quitar la película aislante de las baterías.

2. Coloque las pilas dentro de la ranura, deben corresponder a los signos "+" y "-" del mando a distancia.

3. Durante mucho tiempo sin uso, saque las baterías.

4. Para prevenir la contaminación ambiental, saque las baterías usadas y deséchelas de manera segura y apropiada.

Para operar el dispositivo, apunte el control remoto (4) al receptor de señal (3). El control remoto operará el dispositivo a una distancia de 5 metros cuando apunte al receptor de señal del dispositivo.

DISPOSITIVOS DE PROTECCIÓN

El dispositivo de protección puede dispararse y detener el aparato en los casos que se enumeran a continuación:

1. en modo enfriamiento: la temperatura del aire interior es superior a 43 ° C (109 ° F)
 2. en modo refrigeración: la temperatura ambiente es inferior a 15 ° C (59 ° F)
 3. en modo deshumidificación: la temperatura ambiente es inferior a 15 ° C (59 ° F).
- Si el dispositivo funciona en modo de enfriamiento "K" o seco "L" con la puerta o ventana abierta durante mucho tiempo cuando la humedad relativa es superior al 80%, el rocío puede gotear desde la salida.

El dispositivo de protección funcionará en los siguientes casos:

1. Reiniciando el dispositivo inmediatamente después de detener el trabajo o cambiar el modo seleccionado mientras trabaja, debe esperar 3 minutos.
2. Si se quitó el enchufe, después de reiniciar el dispositivo volverá al modo original, TIMER ON y TIMER OFF - deben configurarse nuevamente.

OBSERVACIÓN: hay un reciclaje de agua de condensación escondido dentro de esta unidad. El agua de condensación se recicla parcialmente entre el condensador y la placa de agua. Cuando el nivel del agua sube al nivel superior, el interruptor de flotador y el indicador de agua llena (E4) se encienden para recordar el drenaje del agua. Corte la fuente de alimentación, mueva el aparato a un lugar adecuado, retire el tapón de drenaje y drene el agua por completo. Después del drenaje, vuelva a instalar el tapón, o el electrodoméstico podría tener fugas y mojar su habitación.

Si el aparato se coloca en una posición que permita el drenaje de agua, también puede conectar el orificio de drenaje al puerto de drenaje para drenar el agua. El tubo de drenaje se agrega al kit, con un diámetro interior de 9 mm, un diámetro exterior de 12 mm, material: PVC..

Solución de problemas

1) Problema: no funciona.

Análisis:

- a) tal vez se haya fundido el fusible o el disparo del protector, espere 3 minutos y comience de nuevo, el dispositivo protector puede estar impidiendo que funcione.
- c) tal vez las pilas del mando a distancia estén agotadas.
- d) tal vez el enchufe no esté enchufado correctamente.

2) Problema: funciona solo por un corto tiempo

Análisis:

- a) si la temperatura establecida está cerca de la temperatura ambiente, puede reducirla.
- b) tal vez la salida de aire esté bloqueada por un obstáculo. Elimina el obstáculo.

3) Problema: funciona pero no enfría

Análisis:

- a) tal vez la puerta o la ventana estén abiertas.
- b) tal vez a corta distancia hay otro aparato que funciona con calor, como un calentador o una lámpara, etc.
- c) el filtro de aire está sucio, límpielo.
- d) la salida o entrada de aire está bloqueada.
- f) la temperatura establecida es demasiado alta.

4) Problema: Fuga de agua durante el movimiento.

Análisis:

- a) drene el condensado antes de moverlo.
 - b) para evitar fugas de agua, coloque el dispositivo en un suelo plano.
- 5) Problema: No funciona y el indicador de agua llena "E4"

Análisis:

- a) saque el tapón de goma para drenar el agua.
- b) si a menudo se encuentra en este estado, comuníquese con un técnico de servicio calificado.

6) Problema: el dispositivo no se inicia.

Análisis:

- a) tal vez no esté enchufado. Entonces, conéctelo.
- b) tal vez daños en el enchufe o el enchufe. Reemplazar por proveedor de servicios.
- c) tal vez fusible roto. Reemplace el fusible por el proveedor de servicios (especificación: 3,15A / 250VAC).

7) Problema: el dispositivo se detiene automáticamente.

Análisis:

- a) tiempo apagado o temperatura establecida alcanzada. Reinicielo o espere el cambio automático.
- 8) Problema: no hay aire frío en el modo COOL "K".

Análisis:

- a) la temperatura ambiente es más baja que la temperatura establecida. Es un fenómeno normal, la máquina cambiará automáticamente

mientras la temperatura ambiente sea más alta que la temperatura establecida.

b) El dispositivo entra en protección antihielo. El dispositivo cambiará automáticamente después de que finalice la protección antihielo.

9) Problema: el LED muestra el código de falla "E2"

Análisis:

a) el sensor de temperatura ambiente falla o se daña. Reemplace el sensor de temperatura ambiente por el proveedor de servicios.

10) Problema: el LED muestra el código de falla "E3"

Análisis:

a) el sensor del tubo de aceite del evaporador falla o está dañado. Reemplace el sensor del tubo del serpentín del evaporador por parte del proveedor de servicios.

11) Problema: el LED muestra el código de falla "E4"

Análisis:

a) advertencia de agua llena. Escurre el agua.

LIMPIEZA Y MANTENIMIENTO

Mantenimiento del dispositivo

1. Apague el dispositivo primero antes de desconectarlo de la fuente de alimentación.

2. Limpiar con un paño suave y seco. Utilice agua tibia por debajo de 40 ° C para limpiar si el aparato está muy sucio.

3. Nunca use sustancias volátiles como gasolina o polvos de pulir para limpiar el dispositivo.

Mantenimiento del filtro de aire

Es necesario limpiar el filtro de aire cada 2 semanas si el dispositivo funciona en un entorno extremadamente polvoriento. Limpiar de la siguiente manera:

1. Primero detenga el dispositivo, empuje hacia arriba el filtro de aire (Imagen F).

2. Limpie y vuelva a instalar el filtro de aire.

3. Si la suciedad es visible, lávela con una solución de detergente en agua tibia. Después de limpiarlo, séquelo en un lugar sombreado y fresco, luego vuelva a instalarlo.

Mantenimiento después de usar

1. Si el dispositivo no se va a utilizar durante mucho tiempo, retire el tapón de goma del orificio de drenaje (8) para drenar el agua.

2. Mantenga el aparato en funcionamiento con el ventilador sólo medio día durante un día soleado para secar el aparato por dentro y evitar que se enmohezca.

3. Limpie el dispositivo y desenchufe el cable de alimentación, luego saque las baterías del control remoto y almacene el dispositivo correctamente.

4. Limpie el filtro de aire y vuelva a instalarlo.

5. Quite las mangueras de aire, guárdelas correctamente y cubra el orificio I

DATOS TÉCNICOS:

Capacidad de enfriamiento en BTU: 12.000 BTU / hora

Capacidad de refrigeración en vatios: 3500 W

Consumo de energía (refrigeración) W: 1300 W

Volumen: <= 65dB

Flujo de aire: 450 m3 / hora

Clase energética: A

Temporizador: 24 horas

Peso del refrigerante R290: máx. 210 gramos

Capacidad de la función de secado: 28 litros / día



Precaución, riesgo de incendio.

NO perforar ni quemar.

Tenga en cuenta que el refrigerante puede no contener olor.

La cantidad máxima de carga de refrigerante: 210 g.



Preocupación por el medio ambiente. Por favor, lleva las cajas de cartón a un sitio de reciclaje. Las bolsas de polietileno se deben tirar al cubo de la basura amarillo (para envases). El equipo gastado debe ser entregado en el punto de almacenamiento adecuado, porque las piezas que constituyen el equipo pueden suponer un peligro para el medio ambiente. Debes entregar el equipo Hay que devolver el equipo eléctrico con el fin de evitar su reutilización. Si en el equipo se encuentran pilas, hay que sacarlas y entregar por separado, en un punto de almacenamiento adecuado. No tires el equipo al contenedor para residuos urbanos!!

PORTUGUÊS

CONDIÇÕES GERAIS DE SEGURANÇA

INSTRUÇÕES IMPORTANTES DE SEGURANÇA LEIA COM ATENÇÃO E SALVE PARA O FUTURO

1. Antes de usar o dispositivo, leia o manual de operação e siga as instruções nele

- contrárias. O fabricante não se responsabiliza por danos causados pelo uso do dispositivo contrário ao seu objetivo ou operação incorreta.
2. O dispositivo é apenas para uso doméstico. Não use para outros fins que não sejam para o fim a que se destina.
 3. O dispositivo deve ser conectado apenas a uma tomada CA com 220 240V ~ 50Hz aterrada. Para aumentar a segurança operacional, vários dispositivos elétricos não devem ser conectados a um circuito de corrente ao mesmo tempo.
 4. Tenha muito cuidado ao usar o dispositivo quando houver crianças por perto. Não permita que crianças brinquem com o dispositivo, não permita que crianças ou pessoas não familiarizadas com o dispositivo o usem.
 5. AVISO: Este equipamento pode ser usado por crianças acima de 8 anos de idade e pessoas com habilidades físicas, sensoriais ou mentais limitadas, ou pessoas que não têm experiência ou conhecimento do equipamento, se isso for feito sob a supervisão de uma pessoa responsável. por sua segurança ou tenham recebido informações sobre o uso seguro do dispositivo e estão cientes dos perigos de usá-lo. As crianças não devem brincar com o equipamento. A limpeza e manutenção do dispositivo não devem ser realizadas por crianças, a menos que tenham mais de 8 anos e essas atividades sejam realizadas sob supervisão.
 6. Sempre desconecte o plugue de energia segurando o soquete com a mão após o uso. NÃO puxe pelo cabo de alimentação.
 7. Não mergulhe o cabo, plugue e todo o dispositivo em água ou qualquer outro líquido. Não exponha o dispositivo a condições atmosféricas (chuva, sol, etc.) ou use em condições de alta umidade (banheiros, casas móveis úmidas).
 8. Verifique periodicamente as condições do cabo de alimentação. Se o cabo de alimentação estiver danificado, ele deverá ser substituído por uma oficina especializada para evitar perigos.
 9. Não use o aparelho com um cabo de alimentação danificado ou se ele caiu ou foi danificado de qualquer outra maneira ou se não estiver funcionando corretamente. Não repare o dispositivo, pois existe o risco de choque elétrico. Leve o dispositivo danificado a um centro de serviço apropriado para verificação ou reparo. Todos os reparos podem ser realizados apenas por pontos de serviço autorizados. Reparos executados incorretamente podem causar sérios perigos ao usuário.
 10. Coloque o dispositivo em uma superfície fria e estável, longe de utensílios de cozinha quentes, como: fogão elétrico, queimador de gás, etc.
 11. Certifique-se de que nada esteja bloqueando a entrada e saída de ar do dispositivo
 12. Use o dispositivo apenas em uma superfície nivelada para evitar que a condensação se espalhe
 13. Para fornecer proteção adicional, é aconselhável instalar um dispositivo de corrente residual (RCD) no circuito elétrico com uma corrente residual nominal que não exceda 30mA. Peça a um electricista para isso.
 14. Limpe o filtro de ar regularmente. A frequência da limpeza depende da limpeza do ar.
 15. Depois de desligar a máquina, aguarde pelo menos 5 minutos antes de ligá-la

novamente.

16. Não use o dispositivo em locais ensolarados. Quando o dispositivo superaquece, a proteção contra superaquecimento liga o dispositivo.

17. Para garantir um resfriamento eficaz, deve-se manter uma distância de pelo menos 60 cm entre as paredes laterais do dispositivo e a parede ou móveis ou cortinas.

18. Devido ao desempenho limitado do dispositivo, se a diferença entre a temperatura alvo e a temperatura ambiente for muito alta, a temperatura alvo poderá não ser alcançada.

19. Para reduzir o risco de incêndio, choque elétrico ou lesão ao usar o ar condicionado, observe as seguintes precauções básicas:

- a) Conecte a uma tomada aterrada com 3 pinos.
- b) Não remova o pino de aterramento.
- c) Não use o adaptador.
- d) Não use um cabo de extensão.
- e) Desconecte o ar condicionado antes de fazer a manutenção.
- f) Use duas ou mais pessoas para mover e instalar o ar condicionado.

20. Não use agentes que acelerem o processo de degelo ou limpeza, além dos recomendados pelo fabricante.

21. O dispositivo deve ser armazenado em uma sala sem fontes de ignição em operação constante, por exemplo: fogo aberto, eletrodomésticos a gás ou aquecedores elétricos.

ANTES DA PRIMEIRA UTILIZAÇÃO - (figura E)

Conecte os conectores ao duto de exaustão de ar da seguinte forma:

1. Estenda o duto de exaustão de ar (9) puxando as duas extremidades do duto.
2. Aparafuse o duto de exaustão de ar (9) no conector do duto de exaustão de ar (10).
3. Conecte o duto de exaustão de ar (9) diretamente ao dispositivo.

OBSERVAÇÕES:

1. Mantenha a unidade a pelo menos 1 metro de distância de TVs ou rádios para evitar interferência eletromagnética.
 2. Não exponha a unidade à luz solar direta para evitar o desbotamento da cor da superfície.
 3. Não incline a unidade mais de 35 ° ou de cabeça para baixo durante o transporte. Se o dispositivo foi virado durante o transporte, coloque-o corretamente e espere 2 a 4 horas antes de ligá-lo.
 4. Coloque a unidade em uma superfície plana com inclinação inferior a 5 °.
 5. A unidade opera de forma mais eficiente em determinados locais da sala, selecione o melhor local:
 - Ao lado de uma janela, uma porta ou uma janela francesa.
 - Mantenha a distância necessária da saída de ar de retorno à parede ou outros obstáculos de pelo menos 60 cm.
 - Estenda a mangueira de ar para garantir que a outra extremidade da mangueira de ar tenha folga entre a porta da janela, janela francesa ou orifício na parede.
 - A saída ou entrada de ar não pode ser bloqueada por grade protetora ou qualquer obstáculo.
- Para prolongar a vida útil da unidade, drene a água condensada dos orifícios de drenagem inferior (8) antes de colocar a unidade no armazenamento no final da temporada.

DESCRIÇÃO DO DISPOSITIVO: AR CONDICIONADO LOCAL (fotos A e B)

1. Painel de controle
2. Saída de ar frio
3. Receptor de sinal
4. Controle remoto
5. Alça de transporte
6. Duto de exaustão
7. Entrada do evaporador
8. Furo de drenagem do refrigerador inferior

- 9. Duto de exaustão de ar
- 10. Adaptador de exaustão de janela

PAINEL DE CONTROLE (foto C)

- A. Botão liga / desliga ON / OFF
- B. Botão de velocidade do ventilador
- C. Botão de modo
- D. Botão temporizador / aumento de temperatura
- E. Botão do temporizador / temperatura para baixo
- F. Lâmpada de baixa velocidade
- G. Lâmpada de alta velocidade
- I. Botão de suspensão e bloqueio para crianças
- J. Modo automático
- K. Modo frio
- L. Modo seco
- M. Modo Ventilador
- N. botão do temporizador
- O. Botão de oscilação

CONTROLE REMOTO - foto D

O controle remoto transmite sinais para o sistema.

Botão "A" - o aparelho será ligado quando estiver energizado ou será parado quando estiver em funcionamento, se você pressionar este botão.

Botão "B" - pressione-o para selecionar a velocidade do ventilador em sequência.

Botão "C" - pressione-o para selecionar o modo de operação: "J", "K", "L" ou "M".

Botão "D" / "E" - pressione para ajustar a temperatura ambiente e o temporizador.

Botão "I" - pressione para definir ou cancelar o modo de suspensão.

Botão "N" - pressione para definir o tempo de desligamento automático e ligamento automático.

Botão "O" - pressione para definir ou cancelar o modo de oscilação das venezianas.

OPERAÇÃO DO PAINEL DE CONTROLE

AUTOMÁTICO / FRIO / SECO / VENTILADOR

1. Ligue o dispositivo.

a) Conecte o dispositivo.

b) Pressione o botão "A", o dispositivo emite um bip e liga.

c) O diodo LED exibe a temperatura ambiente e começa a funcionar no modo automático.

2. Escolha o modo de operação

Pressione o botão "C" para selecionar o modo de operação desejado por sequência:

Modo automático "J" -> Modo de resfriamento "K" -> Modo de secagem "L" -> Modo de ventilação "M."

3. Ajuste a temperatura

A temperatura pode ser ajustada entre 15 ° -31 ° C. Pressione o botão "D" ou "E" para aumentar ou diminuir a temperatura em 1 ° C pressionando uma vez. O painel de LED do dispositivo mostra a temperatura alvo por 5 segundos e, em seguida, exibe a temperatura ambiente.

4. Ajuste a velocidade do ventilador

Pressione o botão "B" para selecionar a velocidade desejada do ventilador mostrada por sequência:

Baixa velocidade "F" -> Alta velocidade G

5. Poder

Ao pressionar o botão "A" novamente, o dispositivo emitirá um som "di" e parará de funcionar.

6. Pressione este botão "I" para entrar no modo de espera do dispositivo.

7. Pressione este botão "N" para definir um desligamento cronometrado.

Pressione este botão "O" para definir a oscilação do balanço do ar nas direções esquerda-direita.

Cada modo de funcionamento princípio:

Modo AUTO "J":

Uma vez que a operação "J" é selecionada, o sensor de temperatura interna opera automaticamente e seleciona um dos modos de operação abaixo:

- Quando a temperatura ambiente ≥ 24 °C, a unidade seleciona automaticamente o modo de refrigeração "K".

ou

- Quando a temperatura ambiente < 24 °C, a unidade seleciona automaticamente o modo de alta velocidade do ventilador "M. ..".

Modo "L" seco:

1. O ventilador centrífugo ascendente funcionará em baixa velocidade e a velocidade não pode ser ajustada.
2. O compressor parará após funcionar 8 minutos e funcionará novamente após 6 minutos.
3. O dis

Modo COOL "K":

1. Quando a temperatura ambiente é superior à temperatura definida no painel de controle, o compressor começa a funcionar.
2. Quando a temperatura ambiente é inferior à temperatura definida no painel de controle, o compressor para e o ventilador superior opera na velocidade original definida.

Modo "M" do ventilador.

1. O ventilador centrífugo ascendente funciona na velocidade definida e o compressor não funciona.
2. O ajuste de temperatura não é eficaz.

Operação do temporizador "N":

1. Pressione o botão "N" para definir o tempo de desligamento automático enquanto a unidade está funcionando.
2. Pressione o botão "N" para definir o tempo de ativação automática enquanto a unidade está pronta.
3. A hora pode ser ajustada no intervalo de 1 a 24 horas, pressionando o botão "D" (+) ou "E" (-).

Operação do modo de suspensão "I":

1. O modo de espera opera quando a unidade está no modo de resfriamento "K".
2. Pressione o botão "I" no modo de resfriamento "K", a unidade funcionará no modo de espera e o ventilador mudará para baixa velocidade automaticamente. A temperatura definida aumentará 1 °C após uma hora e aumentará 2 °C após duas horas. Após seis horas, a unidade irá parar de funcionar.

Operação de bloqueio para crianças:

1. Pressione o botão e segure "I" no modo frio "K" por 3 segundos para entrar no estado de bloqueio para crianças. Na tela será mostrado "LC" após ativar esta função.
2. Pressione novamente o botão e segure "I" no modo frio "K" por 3 segundos para sair do estado de bloqueio para crianças. Na tela será exibida a temperatura ambiente atual após desativar a função de bloqueio para crianças.

Operação no modo Swing "O":

Quando o aparelho estiver ligado, pressione o botão "O", a veneziana vertical ligará ou desligará. Quando está ligada, a veneziana pode girar para os lados esquerdo e direito. Pressione o botão "O" novamente, a veneziana irá parar de balançar.

Aviso prévio:

A placa de controle principal tem função de memória, quando o dispositivo está pronto para funcionar, mas em estado de parada, a placa de controle principal pode memorizar a inicialização do modo de trabalho. Quando você ligar a unidade, ela funcionará como a mesma execução do modo de trabalho da última vez, não há necessidade de redefinir o modo de trabalho novamente.

CONTROLE REMOTO

1. Deslize a tampa traseira para abrir e retirar o filme isolante das baterias.
2. Coloque as pilhas dentro do slot, devem corresponder aos sinais de "+" e "-" no controle remoto.
3. Por muito tempo sem uso, retire as baterias.
4. Para evitar poluição ambiental, retire as baterias usadas e descarte de forma segura e adequada.

Para operar o dispositivo, aponte o controle remoto (4) para o receptor de sinal (3). O controle remoto irá operar o dispositivo a uma distância de 5 metros ao apontar para o receptor de sinal do dispositivo.

DISPOSITIVOS DE PROTEÇÃO

O dispositivo de proteção pode desarmar e parar o aparelho nos casos listados abaixo:

1. no modo de resfriamento: a temperatura do ar interno é superior a 43 °C (109 °F)
2. no modo de resfriamento: a temperatura ambiente está abaixo de 15 °C (59 °F)
3. no modo de desumidificação: a temperatura ambiente é inferior a 15 °C (59 °F).

Se o aparelho funcionar no modo de refrigeração "K" ou seco "L" com a porta ou janela aberta por muito tempo e a umidade relativa do ar estiver acima de 80%, pode haver condensação da saída.

O dispositivo de proteção funcionará nos seguintes casos:

1. Reiniciando o dispositivo imediatamente após interromper o trabalho ou alterar o modo selecionado durante o trabalho, você deve esperar 3 minutos.
2. Se o plugue foi removido, após reiniciar o dispositivo retornará ao modo original, TIMER ON e TIMER OFF - devem ser ajustados

novamente.

OBSERVAÇÃO: há reciclagem de água de condensação oculta nesta unidade. A água de condensação é parcialmente reciclada entre o condensador e o prato de água. Quando o nível da água sobe para o nível superior, o interruptor da bóia e o indicador de água cheia (E4) acendem para lembrar a drenagem da água. Corte o fornecimento de energia, coloque o aparelho em um local adequado, remova o buíão de drenagem e drene a água completamente. Após a drenagem, reinstale o plugue, ou o aparelho pode vaziar e molhar o ambiente. Se o aparelho for colocado em uma posição que permita a drenagem de água, você também pode conectar o orifício de drenagem à porta de drenagem para drenar a água. O tubo de drenagem é adicionado ao kit, com diâmetro interno de 9mm, diâmetro externo de 12mm, material: PVC.

Solução de problemas

1) Problema: não funciona.

Análise:

a) talvez o desarme do protetor ou fusível esteja queimado, aguarde 3 minutos e comece novamente, o dispositivo protetor pode estar impedindo o funcionamento do dispositivo.

c) talvez as pilhas do controle remoto estejam gastas.

d) talvez o plugue não esteja conectado corretamente.

2) Problema: funciona apenas por um curto período de tempo

Análise:

a) se a temperatura definida estiver próxima da temperatura ambiente, você pode diminuir a temperatura definida.

b) talvez a saída de ar esteja bloqueada por um obstáculo. Tire o obstáculo.

3) Problema: funciona, mas não esfria

Análise:

a) talvez a porta ou janela esteja aberta.

b) talvez em uma distância próxima haja outro aparelho funcionando com calor, como aquecedor ou lâmpada, etc.

c) o filtro de ar está sujo, limpe-o.

d) a saída ou entrada de ar está bloqueada.

f) a temperatura definida é muito alta.

4) Problema: Vazamento de água durante o movimento.

Análise:

a) drene o condensado antes de mover.

b) para evitar vazamento de água, coloque o dispositivo em um terreno plano.

5) Problema: Não trabalhe e o indicador de água cheia "E4"

Análise:

a) retire o tampão de borracha para drenar a água.

b) se estiver frequentemente neste estado, contacte um técnico de assistência qualificado.

6) Problema: O dispositivo não inicializa.

Análise:

a) talvez não esteja conectado. Portanto, conecte-o.

b) talvez danos ao plugue ou soquete. Substitua pelo provedor de serviços.

c) talvez o fusível esteja quebrado. Substitua o fusível pelo provedor de serviços (especificação: 3,15A / 250VAC).

7) Problema: O dispositivo para automaticamente.

Análise:

a) temporização desligada ou temperatura definida atingida. Reinicie-o ou aguarde a troca automática.

8) Problema: sem ar frio no modo COOL "K".

Análise:

a) a temperatura ambiente é inferior à temperatura definida. É um fenômeno normal, a máquina comutará automaticamente enquanto a temperatura ambiente for superior à temperatura definida.

b) O dispositivo entra na proteção anticongelante. O dispositivo mudará automaticamente após o término da proteção anticongelante.

9) Problema: LED exibe o código de falha "E2"

Análise:

a) o sensor de temperatura ambiente falha ou danifica. Substitua o sensor de temperatura ambiente pelo provedor de serviços.

10) Problema: LED exibe o código de falha "E3"

Análise:

a) o sensor do tubo de óleo do evaporador falha ou está danificado. Substitua o sensor do tubo da bobina do evaporador pelo provedor de serviços.

11) Problema: LED exibe o código de falha "E4"

Análise:

a) aviso de cheia de água. Drene a água.

LIMPEZA E MANUTENÇÃO

Manutenção do dispositivo

1. Desligue o dispositivo antes de desconectar da fonte de alimentação.
2. Limpe com um pano macio e seco. Use água morna abaixo de 40C para limpar se o aparelho estiver muito sujo.
3. Nunca use substâncias voláteis como gasolina ou pó de polimento para limpar o dispositivo.

Manutenção do filtro de ar

É necessário limpar o filtro de ar a cada 2 semanas se o dispositivo operar em um ambiente extremamente empoeirado. Limpe da seguinte forma:

1. Pare o dispositivo primeiro, empurre o filtro de ar (Figura F).
2. Limpe e reinstale o filtro de ar.
3. Se a sujeira estiver aparente, lave com uma solução de detergente em água morna. Após a limpeza, seque-o em um local fresco e com sombra e reinstale-o.

Manutenção após o uso

1. Se o dispositivo não for usado por um longo período, remova o tampão de borracha do orifício de drenagem (8) para drenar a água.
2. Mantenha o aparelho a funcionar com a ventoinha apenas durante meio dia durante um dia de sol para secar o aparelho no interior e evitar que fique bolorento.
3. Pare o dispositivo e retire o plugue do cabo de alimentação, em seguida, retire as baterias do controle remoto e armazene o dispositivo adequadamente.
4. Limpe o filtro de ar e reinstale-o.
5. Remova as mangueiras de ar, armazene-as de maneira adequada e cubra o orifício com firmeza.

DADOS TÉCNICOS:

Capacidade de refrigeração em BTU: 12.000 BTU / hora

Capacidade de refrigeração em watts: 3500 W

Consumo de energia (resfriamento) W: 1300 W

Volume: <= 65dB

Fluxo de ar: 450 m3 / hora

Classe energética: A

Temporizador: 24 horas

Peso do refrigerante R290: máx. 210 gramas

Capacidade de função de secagem: 28 litros / dia



Cuidado, risco de incêndio.

NÃO fure ou queime.

Esteja ciente de que o refrigerante pode não conter odor.

A quantidade máxima de carga de refrigerante: 210g.



Protecção do meio ambiente. Rogamos, os embalagens de cartão destinem-se para papéis velhos. Os sacos de polietileno (PE) devem-se colocar em contenedores para material plástico. O dispositivo usado deve-se levar a um ponto de armazenamento adequado porque os componentes perigosos que ficam dentro do dispositivo podem ser perigosos para o meio ambiente. O dispositivo elétrico deve-se entregar de modo que se reduza a sua nova utilização e uso. Se no dispositivo há pilhas, devem-se tirar e levar a um ponto de armazenamento em separado. Não colocar o dispositivo em contenedores para resíduos municipais!!

LIETUVIŲ

BENDROSIS SAUGOS SĄLYGOS

SVARBIOS SAUGOS INSTRUKCIJOS ATSARGIAI Perskaitykite ir išsaugokite ateičiai

1. Prieš naudodamiesi prietaisu, perskaitykite naudojimo vadovą ir vykdykite jame pateiktas instrukcijas. Gamintojas neatsako už žalą, padarytą naudojant įrenginį ne pagal paskirtį ar netinkamai naudojant.
2. Prietaisas skirtas naudoti tik namuose. Nenaudokite kitiems tikslams, kurie nėra numatyti.
3. Prietaisą reikia prijungti tik prie įžeminto 220 240 V ~ 50 Hz lizdo. Norint padidinti eksploataavimo saugą, keli elektros prietaisai neturėtų būti jungiami prie vienos srovės grandinės tuo pačiu metu.
4. Būkite ypač atsargūs naudodamiesi prietaisu, kai šalia yra vaikai. Neleiskite vaikams žaisti su šiuo prietaisu, neleiskite vaikams ar žmonėms, nepažįstamiems prietaiso, juo naudotis.
5. ĮSPĖJIMAS: Šia įranga gali naudotis vyresni nei 8 metų vaikai ir ribotų fizinių, jutimo ar protinių galimybių žmonės arba žmonės, neturintys patirties ar žinių apie įrangą, jei tai

atliekama prižiūrint atsakingam asmeniui. jų saugumui ar jiems buvo suteikta informacija apie saugų prietaiso naudojimą ir žino apie jo naudojimo pavojus. Vaikai neturėtų žaisti su įranga. Valyti ir prižiūrėti prietaisą neturėtų vaikai, išskyrus tuos atvejus, kai jie yra vyresni nei 8 metų, o šios veiklos atliekamos prižiūrint.

6. Po naudojimo visada atjunkite maitinimo kištuką, laikydami už rankos lizdą.

NENUDIRKITE maitinimo laido.

7. Nemerkite laido, kištuko ir viso prietaiso į vandenį ar kitą skystį. Saugokite prietaisą nuo atmosferos sąlygų (lietaus, saulės ir pan.) Ir nenaudokite didelės drėgmės sąlygomis (vonios kambariai, drėgni mobilūs namai).

8. Periodiškai tikrinkite maitinimo laido būklę. Jei maitinimo laidas yra pažeistas, jį reikia pakeisti specializuotoje remonto dirbtuvėje, kad būtų išvengta pavojaus.

9. Nenaudokite prietaiso su pažeistu maitinimo laidu, jei jis buvo numestas ar kitaip pažeistas, arba jis veikia netinkamai. Netaisykite prietaiso patys, nes kyla elektros smūgio rizika. Nuvežkite sugadintą prietaisą į tinkamą aptarnavimo centrą patikrinti ar pataisyti. Visus remonto darbus gali atlikti tik įgalioti techninės priežiūros punktai. Neteisingai atliktas remontas gali sukelti rimtą pavojų vartotojui.

10. Padėkite prietaisą ant vėsių, stabilių paviršių, atokiau nuo karštų virtuvės prietaisų, tokių kaip: elektrinė viryklė, dujinis degiklis ir kt.

11. Įsitinkinkite, kad niekas neužstoja prietaiso oro įleidimo ir išleidimo angos

12. Naudokite prietaisą tik ant lygaus paviršiaus, kad nesusidarytų kondensatas

13. Norint užtikrinti papildomą apsaugą, patartina į elektros grandinę įmontuoti likutinės srovės įtaisą (RCD), kurio vardinė likutinė srovė neviršytų 30mA. Dėl to kreipkitės į elektriką.

14. Reguliariai valykite oro filtrą. Valymo dažnumas priklauso nuo oro švara.

15. Išjungę mašiną, prieš vėl įjungdami, palaukite bent 5 minutes.

16. Nenaudokite prietaiso saulėtose vietose. Kai prietaisas perkaista, apsauga nuo perkaitimo įjungs įrenginį.

17. Kad būtų užtikrintas efektyvus aušinimas, tarp prietaiso šoninių sienelių ir sienos, baldų ar užuolaidų turėtų būti laikomas ne mažesnis kaip 60 cm atstumas.

18. Dėl riboto prietaiso veikimo, jei tikslinės ir aplinkos temperatūros skirtumas yra per didelis, tikslinė temperatūra gali būti nepasiekta.

19. Norėdami sumažinti gaisro, elektros smūgio ar sužeidimo riziką, kai naudojate oro kondicionierių, laikykitės šių pagrindinių atsargumo priemonių:

a) Prijunkite prie įžeminto lizdo 3 kaiščiais.

b) Nenuimkite įžeminimo gnybto.

c) Nenaudokite adapterio.

d) Nenaudokite ilgintuvo.

e) Prieš atlikdami techninę priežiūrą, atjunkite oro kondicionierių.

f) Norėdami perkelti ir sumontuoti oro kondicionierių, naudokite du ar daugiau žmonių.

20. Nenaudokite agentų, kurie pagreitina atitirpinimo ar valymo procesą, išskyrus tuos, kuriuos rekomenduoja gamintojas.

21. Prietaisą reikia laikyti kambaryje, kuriame nėra nuolat veikiančių uždegimo šaltinių,

pavyzdžiui: atvira ugnis, dujiniai prietaisai ar elektriniai šildytuvai.

PRIEŠ PIRMĄ NAUDOJIMĄ - (E pav.)

Prijunkite jungtis prie oro išmetimo kanalo taip:

1. Ištraukite oro išmetimo kanalą (9), ištraukdami du ortakio galus.
2. Įsukite oro išmetimo kanalą (9) į oro išmetimo kanalo (10) jungtį.
3. Tiesiogiai prijunkite oro išmetimo kanalą (9).

PASTABOS:

1. Kad išvengtumėte elektromagnetinių trukdžių, laikykite įrenginį bent 1 m atstumu nuo televizoriaus ar radijo imtuvų.
 2. Nenaudokite įrenginio tiesioginėje saulės šviesoje, kad paviršiaus spalva neišblėstų.
 3. Transportuodami nekreipkite įrenginio daugiau nei 35 ° ar aukštyn kojomis. Jei gabenimo metu prietaisas buvo apverstas, teisingai padėkite jį ir palaukite 2–4 valandas prieš paleidžiant.
 4. Įdėkite įrenginį ant lygaus paviršiaus, kurio nuolydis mažesnis nei 5 °.
 4. Įrenginys veikia efektyviau tam tikrose patalpų vietose, pasirinkite geriausią vietą:
 - Šalia lango, durų ar prancūziško lango.
 - Laikykite reikiama atstumą nuo grįžtančio oro išleidimo angos iki sienos ar kitų kliūčių mažiausiai 60 cm.
 - Išplėskite oro žarną, kad įsitikintumėte, jog kitame oro žarnos gale yra tarpas tarp lango durų, lango ar sieninės angos.
 - Oro išleidimo angos ar įleidimo angos negalima užblokuoti apsauginėmis grotelėmis ar jokiomis kliūtimis.
- Norėdami patikrinti įrenginio tarnavimo laiką, sezono pabaigoje išleiskite kondensuotą vandenį iš žemyn išleidžiamų skylių (8), prieš padėdami įrenginį į saugyklą.

PRIETAISO APRAŠAS: VIETINIS ORO KONDICIONIERIS (A ir B paveikslai)

1. Valdymo pultas
2. Šalto oro išleidimo anga
3. Signalo receptoriai
4. Nuotolinis valdiklis
5. Transportavimo rankena
6. Išmetimo kanalas
7. Garintuvo įėjimas
8. Aušintuvas žemyn. Nutekėjimo anga
9. Oro išmetimo kanalas
10. Lango išmetimo adapteris

VALDYMO SKYDELIS (C paveikslas)

- A. Įjungimo / išjungimo mygtukas
- B. Ventilatoriaus greičio mygtukas
- C. Režimo mygtukas
- D. Laikmačio / temperatūros padidinimo mygtukas
- E. Laikmačio / temperatūros mažinimo mygtukas
- F. Mažo greičio lemputė
- G. Greitaiėgė lempa
- I. Miego mygtukas ir vaiko užraktas
- J. Automatinis režimas
- K. Šaunus režimas
- L. Sausas režimas
- M. Ventilatoriaus režimas
- N. Laikmačio mygtukas
- O. Oscillation mygtukas

Nuotolinis valdiklis - D paveikslas

Nuotolinio valdymo pultas perduoda signalus į sistemą.

Mygtukas „A“ - prietaisas bus paleistas, kai jis bus įjungtas, arba bus sustabdytas, kai jis veiks, jei paspausite šį mygtuką.

Mygtukas „B“ - paspauskite jį, kad iš eilės pasirinktumėte ventilatoriaus greitį.

Mygtukas „C“ - paspauskite jį, kad pasirinktumėte darbo režimą: „J“, „K“, „L“ arba „M“.

Mygtukas „D“ / „E“ - paspauskite, kad sureguliuotumėte kambario temperatūrą ir laikmatį.

Mygtukas „I“ - paspauskite, jei norite nustatyti arba atšaukti miego režimą.

Mygtukas „N“ - paspauskite, kad nustatytumėte automatinio išjungimo ir įjungimo laiką.

Mygtukas „O“ - paspauskite, jei norite nustatyti arba atšaukti žaliuzių pasukimo režimą.

KONTROLĖS LENGVO VEIKIMAS

AUTOMATINIS / VĖSAS / SAUSAS / VENTILIATORIUS

1. Įjunkite įrenginį.
 - a) Prijunkite prietaisą.
 - b) Paspauskite mygtuką „A“, tada prietaisas vieną kartą pypteli ir įsijungia.
 - c) LED diodas rodo kambario temperatūrą ir pradeda veikti automatiiniu režimu.

2. Pasirinkite darbo režimą

Paspauskite mygtuką „C“, kad iš eilės pasirinktumėte norimą veikimo režimą:

Automatinis „J“ režimas -> Aušinimo režimas „K“ -> Džiovinimo režimas „L“ -> Ventilatoriaus režimas „M.“

3. Sureguliuokite temperatūrą

Temperatūrą galima nustatyti 15–31 °C intervale. Paspauskite „D“ arba „E“ mygtuką, norėdami padidinti arba sumažinti temperatūrą 1 °C, vieną kartą paspausdami. Įrenginio LED skydelyje 5 sekundes rodoma tikslinė temperatūra, o tada rodoma kambario temperatūra.

4. Sureguliuokite ventilatoriaus greitį

Paspauskite mygtuką „B“, norėdami pasirinkti norimą ventilatoriaus greitį, rodomą seka:

Mažas greitis „F“ -> Greitis G

5. Jėga

Dar kartą paspaudus mygtuką „A“, prietaisas pasigirs „di“ ir nustos veikti.

6. Paspauskite šį mygtuką „I“, kad įjungtumėte įrenginio miego režimą.

7. Paspauskite šį mygtuką „N“, kad nustatytumėte laiko išjungimą.

Paspauskite šį mygtuką „O“, kad nustatytumėte oro svyravimo svyravimą [kairę ir dešinę.

Kiekvieno režimo veikimo principas:

AUTO „J“ režimas:

Pasirinkus „J“ veikimą, vidaus temperatūros jutiklis veikia automatiškai ir pasirenka vieną iš žemiau esančių darbo režimų:

- Kai kambario temperatūra ≥ 24 °C, įrenginys automatiškai pasirenka vėsinimo režimą „K“.

arba

- Kai kambario temperatūra < 24 °C, įrenginys automatiškai pasirenka didelio ventilatoriaus greičio režimą „M. ...“.

Sausas „L“ režimas:

1. Išcentrinis ventilatorius veikia mažu greičiu, o greičio negalima sureguliuoti.

2. Kompresorius sustoja veikęs 8 minutes, po 6 minučių vėl suveikia.

3. Prietaisas perima pastovų temperatūros sausavimo režimą, o temperatūros reguliavimas nėra efektyvus.

„KOL“ režimas:

1. Kai kambario temperatūra yra aukštesnė nei nustatyta valdymo pulte, kompresorius pradeda veikti.

2. Kai kambario temperatūra yra žemesnė nei nustatyta valdymo pulte, kompresoriaus sustojimas ir viršutinis ventilatorius veikia pradiniu nustatytu greičiu.

Ventilatoriaus "M." režimas.

1. Išcentrinis ventilatorius veikia nustatytu greičiu, o kompresorius neveikia.

2. Temperatūros reguliavimas nėra efektyvus.

Laikmačio veikimas "N":

1. Paspauskite „N“ mygtuką, kad nustatytumėte automatinio išjungimo laiką, kol įrenginys veikia.

2. Paspauskite „N“ mygtuką, kad nustatytumėte automatinio įjungimo laiką, kol įrenginys yra paruoštas.

3. Laiką galima nustatyti nuo 1 iki 24 valandų, paspaudus mygtuką „D“ D +) arba „E“ (-).

Miego režimo „I“ veikimas:

1. Miego režimas veikia, kai įrenginys yra aušinamas „K“ režimu.

2. Paspauskite mygtuką „I“ vėsiam režime „K“, tada įrenginys veiks miego režimu ir ventilatorius automatiškai pasisuks žemu greičiu.

Nustatyta temperatūra po valandos padidės 1 °C, o po dviejų valandų padidės 2 °C. Po šešių valandų įrenginys nustos veikti.

Vaikų užrakto operacija:

1. Paspauskite mygtuką ir 3 sekundes palaikykite „I“ vėsiam režime „K“, kad įjungtumėte vaikų užrakto būseną. Aktyvus šią funkciją ekrane pasirodys „LC“.

2. Dar kartą paspauskite mygtuką ir palaikykite „I“ vėsiame režime „K“ 3 sekundes, kad būtų vaiko užrakto būsena. Išjungus vaikų užrakto funkciją ekrane bus rodoma esama kambario temperatūra.

„O“ režimo veikimas:

Kai prietaisas įjungtas, paspauskite mygtuką „O“, vertikali žaliuzė įsijungs arba išsijungs. Kai jis įjungtas, žaliuzės gali pasisukti į kairę ir dešinę puses. Dar kartą paspauskite mygtuką „O“, žaliuzė nustos sukitts.

Pastebėti:

Pagrindinė valdymo plokštė turi atminties funkciją, kai prietaisas yra paruoštas veikti, bet yra sustabdytas, pagrindinė valdymo plokštė gali įsiminti pradinį darbo režimą. Kai įjungsite įrenginį, jis veiks taip pat, kaip ir paskutinį kartą, nebereikės iš naujo nustatyti darbo režimo.

Nuotolinis valdiklis

1. Paslinkite galinį dangtelį, kad atidarytumėte ir nuimkite nuo baterijų izoliacinę plėvelę.
2. Įdėkite baterijas į lizdo vidų, jie turi atitikti „+“ ir „-“ ženklus ant nuotolinio valdymo pulto.
3. Ilgai nenaudodami išimkite baterijas.
4. Norėdami išvengti aplinkos taršos, išimkite panaudotas baterijas ir tinkamai ir saugiai išmeskite.

Norėdami valdyti prietaisą, nukreipkite nuotolinio valdymo pultą (4) į signalo receptorių (3). Nuotolinio valdymo pultas valdys įrenginį 5 metrų atstumu, kai nukreipia į prietaiso signalo receptorių.

APSAUGOS PRIETAISAI

Apsauginis įtaisas gali suveikti ir sustabdyti prietaisą šiais atvejais:

1. aušinimo režimu: vidaus oro temperatūra yra didesnė kaip 43 °C (109 °F)
2. aušinimo režimu: kambario temperatūra yra žemesnė nei 15 °C (59 °F)
3. sausinimo režimu: kambario temperatūra yra žemesnė kaip 15 °C (59 °F).

Jei prietaisas veikia vėsinant „K“ arba „L“ režimą, ilgą laiką atidarius duris ar langą, kai santykinė oro drėgmė yra didesnė nei 80%, iš išleidimo angos gali lašėti rasa.

Apsauginis įtaisas veiks šiais atvejais:

1. Iš naujo paleisdami įrenginį iš karto nutraukę darbą arba pakeitę pasirinktą režimą dirbdami, turite palaukti 3 minutes.
2. Jei kištukas buvo išimtas, iš naujo paleidus prietaisą grįš į pradinį režimą, reikia vėl nustatyti „TIMER ON“ ir „TIMER OFF“.

PASTABA: šiame įrenginyje paslėptas kondensacinio vandens perdirbimas. Kondensacinis vanduo iš dalies yra perdirbamas tarp kondensatoriaus ir vandens plokštės. Kai vandens lygis pakyla iki viršutinio lygio, užsidega plūdinis jungiklis ir viso vandens indikatorius (E4), kad būtų priminta apie nutekėjusį vandenį. Nutraukite maitinimą, perkelkite prietaisą į tinkamą vietą, išimkite išleidimo kamštį, visiškai išleiskite vandenį. Po kanalizacijos pakartotinai įstatykite kištuką, kitaip prietaisas gali nutekėti ir padaryti įsūį kambarį drėgną. Jei prietaisas pastatytas tokioje vietoje, kad vanduo galėtų patekti, jūs taip pat galite prijungti kanalizacijos angą prie kanalizacijos angos, kad nutekėtų vanduo. O tubo de drenagem é adicionado ao kit, com diâmetro interno de 9mm, diâmetro externo de 12mm, material: PVC.

Problemų sprendimas

1) Bėda: nedirbkite.

Analizė:

- a) gali būti, kad apsaugos elemento jungiklis ar saugiklis sudegė, palaukite 3 minutes ir paleiskite iš naujo, nes apsauginis įtaisas gali neleisti prietaisui veikti.
 - c) gal išseikvos nuotolinio valdymo pulto baterijos.
 - d) gal kištukas netinkamai įkištas.
- 2) Gedimas: veikia tik trumpą laiką

Analizė:

- a) jei nustatyta temperatūra yra artima kambario temperatūrai, galite ją sumažinti.
 - b) gal kliūtis užstoja oro išleidimą? Pašalinkite kliūtį.
- 3) Gedimas: Veikia, bet ne vėsiną

Analizė:

- a) galbūt durys ar langas yra atviri.
 - b) gal arti yra kitas šilumą veikiantis prietaisas, pavyzdžiui, šildytuvas ar lempa ir pan.
 - c) oro filtras yra nešvarus, išvalykite jį.
 - d) oro išleidimo anga ar įsiurbimo anga užblokuotos.
 - f) nustatyta temperatūra yra per aukšta.
- 4) Gedimas: vandens nutekėjimas judant.

Analizė:

- a) prieš judant, nusausinkite kondensatą.
 - b) Norėdami išvengti vandens nutekėjimo, prietaisą raskite ant lygaus paviršiaus.
- 5) Gedimas: nedirbkite ir pilnas vandens indikatorius „E4“

Analizė:

- a) ištraukite guminį kaištį, kad nutekėtų vanduo.

b) jei dažnai būna tokia būsena, kreipkitės į kvalifikuotą techninės priežiūros specialistą.

6) Gedimas: įrenginys neįsijungia.

Analizė:

a) gal neprijungtas. Taigi, prijunkite jį.

b) gal pažeisti kištukai ar lizdai. Pakeiskite paslaugų teikėju.

c) gali sulūžti saugiklis. Pakeiskite paslaugų teikėjo saugiklį (specifikacija: 3,15A / 250 VAC).

7) Gedimas: įrenginys automatiškai sustoja.

Analizė:

a) išjungti laiką arba pasiekti nustatytą temperatūrą. Paleiskite jį iš naujo arba palaukite automatinio perjungimo.

8) Gedimas: šalto oro nėra šalto „K“ režimu.

Analizė:

a) kambario temperatūra yra žemesnė už nustatytą. Tai yra normalus reiškinys, mašina automatiškai persijungia, kai kambario temperatūra yra aukštesnė už nustatytą.

b) Įrenginys apsaugo nuo užšalimo. Pasibaigus apsaugai nuo užšalimo, prietaisas automatiškai persijungs.

9) Gedimas: šviesos diodas rodo gedimo kodą „E2“

Analizė:

a) kambario temperatūros jutiklis sugenda arba sugadinamas. Pakeiskite paslaugų teikėjo kambario temperatūros jutiklį.

10) Gedimas: šviesos diodas rodo gedimo kodą „E3“

Analizė:

a) garintuvo alyvos vamzdžio jutiklis sugenda arba yra sugadintas. Pakeiskite garintuvo ritės vamzdžio jutiklį.

11) Gedimas: šviesos diodas rodo gedimo kodą „E4“

Analizė:

a) perspėjimas apie vandenį pilnai. Nusausinkite vandenį.

VALYMAS IR PRIEŽIŪRA

[renginio priežiūra

1. Prieš atjungdami nuo maitinimo, pirmiausia išjunkite įrenginį.

2. Nuvalykite minkšta ir sausa šluoste. Jei prietaisas labai nešvarus, valykite drungnu vandeniu, kurio temperatūra žemesnė nei 40 ° C.

3. Niekada nevalykite prietaiso lakių medžiagų, tokių kaip benzinas ar blizginimo milteilai.

Oro filtrų priežiūra

Oro filtrą būtina valyti kas 2 savaites, jei prietaisas veikia ypač dulkelioje aplinkoje. Valoma taip:

1. Pirmiausia sustabdykite prietaisą, paspauskite oro filtrą aukštyn (F paveikslas).

2. Išvalykite ir vėl įstatykite oro filtrą.

3. Jei nešvarumai pastebimi, nuplaukite juos ploviklio tirpalu drungname vandenyje. Išvalę išdžiovinkite tamsioje ir vėsioje vietoje, tada vėl įdėkite.

Priežiūra po naudojimo

1. Jei prietaisas nebus naudojamas ilgą laiką, išleiskite guminį kamštį iš kanalizacijos angos (8), kad nutekėtų vanduo.

2. Saulėtą dieną palaikykite prietaisą veikiančią ventiliatorių tik pusę dienos, kad jis išdžiuotų viduje ir apsaugotų nuo pelėsio.

3. Išjunkite įrenginį ir ištraukite maitinimo laido kištuką, tada išimkite nuotolinio valdymo pulto baterijas ir tinkamai laikykite įrenginį.

4. Išvalykite oro filtrą ir vėl įdėkite.

5. Nuimkite oro žarnas ir tinkamai jas laikykite, sandariai uždenkite skylę.

TECHNINIAI DUOMENYS:

Aušinimo galia BTU: 12.000 BTU / val

Aušinimo galia vatais: 3500 W

Energijos sąnaudos (aušinimas) W: 1300 W

Tūris: <= 65 dB

Oro srautas: 450 m³ / val

Energijos klasė: A

Laikmatis: 24 valandos

R290 aušinimo skysčio svoris: maks. 210 gramų

Džiovavimo funkcijos pajėgumas: 28 litrai per dieną



Atsargiai, gaisro pavojus.

NEGALIMA pradurti ir nedeginti.

Atminkite, kad šaltnešis neturi kvapo.

Didžiausias šaltnešio įkrovos kiekis: 210 g.



Rūpinantis aplinka. Kartono pakuotes atiduoti į makulatūrą. Polietileno (PE) maišelius mesti į plastikui skirtą konteinerį. Susidėvėjusį prietaisą atiduoti į atitinkamą atliekų surinkimo vietą, nes prietaise esančios pavojingos medžiagos gali kelti grėsmę aplinkai. Elektrinį prietaisą atiduoti tokį, kad nebūtų galima jo pakartotinai naudoti ir panaudoti. Jeigu prietaise yra baterijos, būtina jas išimti ir atskirai atiduoti į atliekų surinkimo vietą. Nemesti prietaiso į buitinių atliekų konteinerį!

VISPĀRĪGIE DROŠĪBAS NOSACĪJUMI

SVARĪGAS DROŠĪBAS INSTRUKCIJAS RŪPĪGI LASĪT UN SAUDZĒT NĀKOTNĒM

1. Pirms ierīces izmantošanas izlasiet lietošanas instrukciju un ievērojiet tajā sniegtos norādījumus. Izgatavotājs nav atbildīgs par zaudējumiem, kas radušies, izmantojot ierīci pretēji paredzētajam mērķim vai nepareizu darbību.
2. Ierīce paredzēta tikai lietošanai mājās. Nelietojiet citiem mērķiem, kas nav paredzēti paredzētajam mērķim.
3. Ierīce jāpievieno maiņstrāvas kontaktligzdai tikai ar iezemētu 220 240 V ~ 50 Hz. Lai palielinātu ekspluatācijas drošību, vairākas elektriskās ierīces nedrīkst būt savienotas vienā strāvas ķēdē vienlaikus.
4. Esiet īpaši piesardzīgs, lietojot ierīci, kad tuvumā ir bērni. Neļaujiet bērniem spēlēties ar ierīci, neļaujiet to lietot bērniem vai cilvēkiem, kuri to nepazīst.
5. BRĪDINĀJUMS. Šo aprīkojumu var izmantot bērni, kas vecāki par 8 gadiem, un cilvēki ar ierobežotām fiziskām, maņu vai garīgajām spējām vai cilvēki, kuriem nav pieredzes vai zināšanu par šo aprīkojumu, ja tas tiek veikts atbildīgas personas uzraudzībā. Viņu drošībai vai viņiem ir piešķirta informācija par ierīces drošu lietošanu un viņi apzinās tās lietošanas bīstamību. Bērni nedrīkst spēlēt ar aprīkojumu. Ierīces tīrīšanu un apkopi nedrīkst veikt bērni, ja vien viņi ir vecāki par 8 gadiem un šīs darbības tiek veiktas uzraudzībā.
6. Pēc lietošanas vienmēr atvienojiet strāvas kontaktdakšu, turot kontaktlīdzdzi ar roku. NEvelciet strāvas vadu.
7. Neiegremdējiet kabeli, kontaktdakšu un visu ierīci ūdenī vai citā šķidrumā. Nepakļaujiet ierīci atmosfēras iedarbībai (lietus, saule utt.) Vai nelietojiet paaugstināta mitruma apstākļos (vannas istabas, mitras pārvietojamās mājas).
8. Periodiski pārbaudiet strāvas vada stāvokli. Ja strāvas vads ir bojāts, tas jāmaina specializētā remondarbnīcā, lai izvairītos no briesmām.
9. Nelietojiet ierīci ar bojātu strāvas vadu, ja tā ir nomesta vai citādi bojāta, vai arī tā nedarbojas pareizi. Neuzlabojiet ierīci pats, jo pastāv elektriskās strāvas trieciena risks. Nogādājiet bojāto ierīci pārbaudei vai labošanai atbilstošā servisa centrā. Visus remontdarbus drīkst veikt tikai pilnvaroti servisa punkti. Nepareizi veikts remonts var radīt nopietnas briesmas lietotājam.
10. Novietojiet ierīci uz vēsas, stabilas virsmas, prom no karstām virtuves ierīcēm, piemēram, elektriskās plīts, gāzes degļa utt.
11. Pārliecinieties, ka nekas neliedz ierīces gaisa ieplūdi un izplūdi
12. Izmantojiet ierīci tikai uz līdzenas virsmas, lai novērstu kondensāta izliešanu
13. Lai nodrošinātu papildu aizsardzību, ieteicams elektriskajā ķēdē uzstādīt atlikušās strāvas ierīci (RCD) ar nominālo atlikušo strāvu, kas nepārsniedz 30mA. Par to jautājiet elektriķim.
14. Regulāri notīriet gaisa filtru. Tīrīšanas biežums ir atkarīgs no gaisa tīrības.
15. Pēc mašīnas izslēgšanas nogaidiet vismaz 5 minūtes, pirms to atkal ieslēdzat.
16. Nelietojiet ierīci saulainās vietās. Kad ierīce pārkarst, ierīce pārkaršanās laikā ieslēdzas.

17. Lai nodrošinātu efektīvu dzesēšanu, starp ierīces sānu sienām un sienu, mēbelēm vai aizkariem jābūt vismaz 60 cm attālumam.

18. Ierīces ierobežotās darbības dēļ, ja starpība starp mērķa temperatūru un apkārtējās vides temperatūru ir pārāk liela, mērķa temperatūra var netikt sasniegta.

19. Lai samazinātu ugunsgrēka, elektriskās strāvas trieciena vai ievainojumu risku, lietojot gaisa kondicionieri, ievērojiet šādus pamata piesardzības pasākumus:

a) Pievienojiet iezemētai kontaktligzdai ar 3 tapām.

b) nenoņemiet zemējuma galu.

c) Nelietojiet adapteri.

d) Nelietojiet pagarinātāju.

e) Pirms apkopes atvienojiet gaisa kondicionieri.

f) Gaisa kondicionētāja pārvietošanai un uzstādīšanai izmantojiet divus vai vairāk cilvēkus.

20. Nelietojiet līdzekļus, kas paātrina atkausēšanas vai tīrīšanas procesu, izņemot tos, kurus ieteicis ražotājs.

21. Ierīce jāuzglabā telpā, kurā pastāvīgi nedarbojas aizdedzes avoti, piemēram: atklāta uguns, gāzes ierīces vai elektriskie sildītāji.

PIRMS PIRMĀ LIETOŠANAS - (E attēls)

Savienojiet savienotājus ar gaisa izplūdes kanālu šādi:

1. Pagariniet gaisa izplūdes kanālu (9), izvelkot abus kanāla galus.

2. Ieskrūvējiet gaisa izplūdes kanālu (9) gaisa izplūdes kanāla (10) savienotājā.

3. Pievienojiet gaisa izplūdes kanālu (9) tieši ierīcei.

PIEZĪMES:

1. Lai izvairītos no elektromagnētiskiem traucējumiem, ierīci turiet vismaz 1 metru attālumā no televizora vai radio.

2. Nepakļaujiet ierīci tiešai saules gaismai, lai izvairītos no virsmas krāsas izbalēšanas.

3. Pārvadājot, nolieciet ierīci vairāk par 35 ° vai otrādi. Ja transportēšanas laikā ierīce ir pagriezta, pareizi nolieciet to un pagaidiet 2-4 stundas, pirms to iedarbināt.

4. Novietojiet ierīci uz līdzenas virsmas, kuras slīpums ir mazāks par 5 °.

5. Ierīce darbojas efektīvāk noteiktās telpas vietās, izvēlieties labāko vietu:

- Blakus logam, durvīm vai franču logam.

- No atplūdes gaisa izplūdes atveres līdz sienai vai citiem šķēršļiem ievērojiet vajadzīgo attālumu vismaz 60 cm.

- Pagariniet gaisa šūteni, lai pārliecinātos, ka otram gaisa šūtenes galam ir atstarpe starp loga durvīm, stikloto logu vai sienas atveri.

- Gaisa izvadi vai iepļūdi nevar aizsprostot ar aizsargzēģi vai jebkādiem šķēršļiem.

Lai pagarinātu ierīces kalpošanas laiku, pirms sezonas beigām ievietojiet ierīci noliktavā, iztukšojiet kondensēto ūdeni no notekas atverēm (8).

IERĪCES APRAKSTS: VIETĒJAIS KONDICIONIERIS (A un B attēls)

1. Vadības panelis

2. Aukstā gaisa izplūde

3. Signālu receptori

4. Tālvadības pults

5. Transportēšanas rokturis

6. Izplūdes kanāls

7. Iztvaicētāja ieeja

8. Dzesētāja drenāžas caurums

9. Gaisa izplūdes kanāls

10. Logu izplūdes adapteris

VADĪBAS PANELIS (C attēls)

A. Ieslēgšanas / izslēgšanas poga ieslēgta / izslēgta

B. Ventilatora ātruma poga

C. Poga Mode

- D. Taimera / Temperatūras paaugstināšanas poga
- E. Taimera / temperatūras samazināšanas poga
- F. Zema ātruma lukturis
- G. Ātrgaitas lukturis
- I. Miega poga un bērna slēdzene
- J. Automātiskais režīms
- K. Foršs režīms
- L. Sausais režīms
- M. Ventilatora režīms
- N. Taimera poga
- O. Svārstību poga

Tālvadības kontrolieris - D attēls

Tālvadības pults pārsūta signālus uz sistēmu.

Poga "A" - ierīce tiks iedarbināta, kad tā tiek barota, vai tiks apturēta, kad tā darbojas, ja nospiedīsīt šo pogu.

Poga "B" - nospiediet to, lai secīgi izvēlētos ventilatora ātrumu.

Poga "C" - nospiediet to, lai izvēlētos darbības režīmu: "J", "K", "L" vai "M".

Poga "D" / "E" - nospiediet, lai pielāgotu istabas temperatūru un taimeri.

Poga "I" - nospiediet, lai iestatītu vai atceltu miega režīmu.

Poga "N" - nospiediet, lai iestatītu automātiskās izslēgšanās un automātiskās ieslēgšanās laiku.

Poga "O" - nospiediet, lai iestatītu vai atceltu žalūziju pagriešanas režīmu.

KONTROLES PANEĻA DARBĪBA

AUTOMĀTISKĀ / VĒZIS / SAUSS / VENTILATORS

1. Ieslēdziet ierīci.

a) Pievienojiet ierīci.

b) Nospiediet pogu "A", pēc tam ierīce vienreiz iepīkstas un ieslēdzas.

c) LED diode parāda istabas temperatūru un sāk darboties automātiskajā režīmā.

2. Izvēlieties darbības režīmu

Nospiediet taustiņu "C", lai pēc kārtas atlasītu vēlamo darbības režīmu:

Automātiskais režīms "J" -> Dzesēšanas režīms "K" -> Žāvēšanas režīms "L" -> Ventilatora režīms "M."

3. Pielāgojiet temperatūru

Temperatūru var iestatīt diapazonā no 15 ° -31 ° C. Nospiediet "D" vai "E" pogu, lai vienu reizi nospiežot, palielinātu vai samazinātu temperatūru par 1 ° C. Ierīces LED panelī 5 sekundes tiek parādīta mērķa temperatūra un pēc tam tiek parādīta istabas temperatūra.

4. Pielāgojiet ventilatora ātrumu

Nospiediet pogu "B", lai pēc kārtas atlasītu vēlamo ventilatora ātrumu:

Zems ātrums "F" -> Liels ātrums G

5. Jauda

Vēlreiz nospiežot pogu "A", ierīce skanēs "di" un pārstāj darboties.

6. Nospiediet šo pogu "I", lai pārietu uz ierīces miega režīmu.

7. Nospiediet šo pogu "N", lai iestatītu izslēgtu laiku.

Nospiediet šo pogu "O", lai iestatītu gaisa šūpošanās svārstības pa kreisi un pa labi.

Katra režīma darbības princips:

AUTO "J" režīms:

Kad darbība "J" ir izvēlēta, iekštelpu temperatūras sensors darbojas automātiski, un tas izvēlas vienu no zemāk minētajiem darbības režīmiem:

- Kad istabas temperatūra ir ≥ 24 °C, iekārta automātiski izvēlas atdzesēšanas režīma "K" režīmu.

vai

- Kad istabas temperatūra ir < 24 °C, iekārta automātiski izvēlas liela ventilatora ātruma režīmu "M. ..".

Sausais "L" režīms:

1. Centrālās ventilators darbosies ar mazu ātrumu, un ātrumu nevar noregulēt.

2. Kompresors apstāsies pēc 8 minūtēm, pēc tam atkal darbosies pēc 6 minūtēm.

3. Ierīce izmanto pastāvīgu temperatūras pazemināšanas režīmu, un temperatūras regulēšana nav efektīva.

COOL "K" režīms:

1. Kad istabas temperatūra ir augstāka par vadības panelī iestatīto temperatūru, kompresors sāk darboties.
2. Kad istabas temperatūra ir zemāka par iestatīto temperatūru vadības panelī, kompresora pietura un augšējais ventilators darbojas ar sākotnēji iestatīto ātrumu.

Ventilatora "M." režīms.

1. Centrbēdzes ventilators darbojas iestatītajā ātrumā, un kompresors nedarbojas.
2. Temperatūras pielāgošana nav efektīva.

Taimera darbība "N":

1. Nospiediet taustiņu "N", lai iestatītu automātiskās izslēgšanās laiku, kamēr iekārta darbojas.
2. Nospiediet taustiņu "N", lai iestatītu automātisko ieslēgšanās laiku, kamēr iekārta ir gatava.
3. Laiku var noregulēt no 1 stundas līdz 24 stundām, nospiežot pogu "D" (+) vai "E" (-).

Miega režīma darbība "I":

1. Miega režīms darbojas, kad iekārta atrodas dzesēšanas "K" režīmā.
2. Vēsajā režīmā "K" nospiediet pogu "I", tad ierīce darbosies miega režīmā un ventilators automātiski ieslēgsies uz mazu ātrumu. Iestatītā temperatūra pēc stundas palielināsies par 1 °C, bet pēc divām stundām - par 2 °C. Pēc sešām stundām vienība pārstāj darboties.

Bērnu slēdzenes darbība:

1. Nospiediet pogu un 3 sekundes turiet "I" vēsā režīmā "K", lai nonāktu bērnu bloķēšanas stāvoklī. Pēc šīs funkcijas aktivizēšanas uz ekrāna parādīsies "LC".
2. Vēlreiz nospiediet pogu un 3 sekundes turiet "I" vēsajā režīmā "K", lai būtu bērnu bloķēšanas stāvoklis. Pēc bērnu bloķēšanas funkcijas deaktivizēšanas uz ekrāna tiks parādīta pašreizējā istabas temperatūra.

Režīms "O" režīmā:

Kad ierīce ir ieslēgta, nospiediet pogu "O", vertikālā skava ieslēgsies vai izslēgsies. Kad tas ir ieslēgts, žalūzijas var pagriezt pa kreisi un labo pusi. Vēlreiz nospiediet pogu "O", žalūzija pārtrauks šūpošanos.

Paziņojums:

Galvenajai vadības pultnei ir atmiņas funkcija, kad ierīce ir gatava darbam, bet ir apturēta, galvenā vadības pults var iegaumēt darba režīma inicializāciju. Ieslēdzot ierīci, tā darbosies tāpat kā pagājušajā reizē, darba režīms vēlreiz nav jāatjauno.

Tālvadības kontrolieris

1. Bīdīet aizmugurējo vāciņu, lai atvērtu un noņemtu akumulatoru izolācijas plēvi.
2. Ielieciet baterijas slota iekšpusē, tām jāatbilst "+" un "-" zīmēm uz tālvadības pults.
3. Ilgu laiku nelietojot, izņemiet baterijas.
4. Lai novērstu vides piesārņošanu, izņemiet izlietotās baterijas un attiecīgi rīkojieties droši.

Lai darbinātu ierīci, novirziet tālvadības pulti (4) uz signāla uztvērēju (3). Tālvadības pults darbosies ierīci 5 metru attālumā, norādot uz ierīces signāla uztvērēju.

AIZSARDZĪBAS IERĪCES

Tālāk uzskaitītajos gadījumos aizsargierīce var noklist un apstādināt ierīci:

1. dzesēšanas režīmā: iekštelpu gaisa temperatūra ir augstāka par 43 °C (109 °F)
2. dzesēšanas režīmā: istabas temperatūra ir zemāka par 15 °C (59 °F)
3. sausināšanas režīmā: istabas temperatūra ir zemāka par 15 °C (59 °F).

Ja ierīce darbojas dzesēšanas režīmā "K" vai sausā "L" režīmā ar ilgstoši atvērtām durvīm vai logu, kad relatīvais mitrums pārsniedz 80%, no izplūdes vietas var nokrist rasas.

Aizsargierīce darbosies šādos gadījumos:

1. Restartējot ierīci tūlīt pēc darba pārtraukšanas vai mainot izvēlēto režīmu darba laikā, jums jāgaida 3 minūtes.
2. Ja kontaktdakša ir noņemta, pēc restartēšanas ierīce atgriezīsies sākotnējā režīmā, TIMER ON un TIMER OFF ir jāiestata no jauna.

PIEZĪME: šajā ierīcē ir paslēpta kondensāta ūdens pārstrāde. Kondensācijas ūdens tiek daļēji pārstrādāts starp kondensatoru un ūdens plāksni. Kad ūdens līmenis paaugstinās līdz augšējam līmenim, iedegas pludiņa slēdzis un pilna ūdens indikators (E4), lai atgādātu par ūdens novadīšanu. Lūdzu, atslēdziet strāvas padevi, pārvietojiet ierīci uz piemērotu vietu, noņemiet kanalizācijas aizbāzni, pilnībā izlejiet ūdeni. Pēc notekas no jauna uzstādiet kontaktdakšu, pretējā gadījumā ierīce var noplūst un padarīt jūsu istabu mitru.

Ja iekārta ir novietota tādā stāvoklī, kas ļauj iztukšot ūdeni, jūs varat arī savienot notekas caurumu ar kanalizācijas atveri, lai novadītu ūdeni. Komplektam pievienota kanalizācijas caurule ar iekšējo diametru 9mm, ārējo diametru 12mm, materiāls: PVC.

Trucējummeklēšana

1) nepatikšanas: nedarbojas.

Analīze:

a) varbūt ir aizdedzies aizsargs vai drošinātājs, lūdzu, pagaidiet 3 minūtes un sāciet no jauna, iespējams, ka aizsargierīce neļauj ierīcei darboties.

c) varbūt ir izlādējušās tālvadības pults baterijas.

d) varbūt kontaktdakša nav pareizi pievienota.

2) Problēmas: darbojas tikai īsu laiku

Analīze:

a) ja iestatītā temperatūra ir tuvu istabas temperatūrai, varat pazemināt iestatīto temperatūru.

b) varbūt gaisa izvadi aizsprosto šķēršļi. Noņemiet šķērslus.

3) nepatikšanas: darbojas, bet nedzēsē

Analīze:

a) varbūt durvis vai logs ir atvērti.

b) varbūt tiešā attālumā ir kāda cita ierīce, kas darbojas ar siltumu, piemēram, sildītājs vai lampa utt.

c) gaisa filtrs ir netīrs, lūdzu, notīriet to.

d) gaisa izplūde vai ieplūde ir aizsprostota.

f) iestatītā temperatūra ir pārāk augsta.

4) Problēmas: ūdens noplūde pārvietošanās laikā.

Analīze:

a) pirms pārvietošanas izlejiet kondensātu.

b) lai izvairītos no ūdens noplūdes, lūdzu, atrodiet ierīci uz līdzenas zemes.

5) Problēmas: nestrādā un ir pilns ūdens indikators "E4"

Analīze:

a) lai iztukšotu ūdeni, izvelciet gumijas spraudni.

b) ja tas bieži atrodas šādā stāvoklī, lūdzu, sazinieties ar kvalificētu servisa speciālistu.

6) Problēma: ierīci neizdodas iedarbināt.

Analīze:

a) varbūt nav pievienots. Tātad, pievienojiet to.

b) iespējams, kontaktdakšas vai kontaktlīdzdas bojājumi. Aizstāt ar pakalpojumu sniedzēju.

c) varbūt sabojājies drošinātājs Nomainiet drošinātāju, ko nodrošina pakalpojumu sniedzējs (specifikācija: 3,15A / 250VAC).

7) Problēmas: ierīce automātiski apstājas.

Analīze:

a) izslēgt laiku vai sasniegt iestatīto temperatūru. Restartējiet to vai gaidiet automātisko pārslēgšanos.

8) Problēmas: aukstā gaisa nav režīmā COOL "K".

Analīze:

a) istabas temperatūra ir zemāka par iestatīto. Tā ir normāla parādība, mašīna automātiski pārslēgsies, kamēr istabas temperatūra būs augstāka par iestatīto.

b) ierīce darbojas pretaizsalšanas aizsardzībā. Ierīce automātiski pārslēgsies pēc pretaizsalšanas aizsardzības beigām.

9) Problēma: LED displejā tiek parādīts kļūdas kods "E2"

Analīze:

a) istabas temperatūras sensors sabojājies vai sabojājas. Nomainiet pakalpojumu sniedzēju istabas temperatūras sensoru.

10) Problēma: LED displejā tiek parādīts kļūdas kods "E3"

Analīze:

a) iztvaicētāja eļļas caurules sensors sabojājies vai ir bojāts. Nomainiet iztvaicētāja spoles caurules sensoru pie pakalpojumu sniedzēja.

11) Problēma: LED displejā tiek parādīts kļūdas kods "E4"

Analīze:

a) brīdinājums par ūdeni pilns. Izlejiet ūdeni.

TĪRĪŠANA UN APKOPE

Ierīces apkope

1. Pirms atvienojat no strāvas avota, vispirms izslēdziet ierīci.

2. Noslaukiet ar mitstu un sausu drānu. Izmantojiet remdenu ūdeni, kas zemāks par 40 ° C, lai notīrītu, ja ierīce ir ļoti netīra.

3. Ierīces tīrīšanai nekad nelietojiet gaistošas vielas, piemēram, benzīnu vai pulēšanas pulveri.

Gaisa filtru apkope

Gaisa filtrs ir jāfīra ik pēc 2 nedēļām, ja ierīce darbojas īpaši putekļainā vidē. Tīrīt šādi:

1. Vispirms apstādiniet ierīci, uzlieciet gaisa filtru uz augšu (F attēls).

2. Notīriet un no jauna uzstādiet gaisa filtru.

3. Ja netīrumi ir pamanāmi, mazgājiet tos ar mazgāšanas līdzekļa šķīdumu remdenā ūdenī. Pēc tīrīšanas nosusiniet to ēnainā un vēsā vietā, pēc tam atkārtoti uzstādiet.

Apkope pēc lietošanas

1. Ja ierīci ilgstoši nelietosit, ūdens notecēšanai noņemiet gumijas spraudni no kanalizācijas atveres (8).
2. Saulainā dienas laikā ierīci darbiniet tikai ar ventilatoru tikai pusi dienas, lai ierīce nožūtu iekšpusē un neļautu veidoties pelēkumam.
3. Apturiet ierīci un izvelciet strāvas vada spraudni, pēc tam izņemiet tālvadības pults baterijas un pareizi uzglabājiet ierīci.
4. Notīriet gaisa filtru un uzstādiēt to atpakaļ.
5. Noņemiet gaisa šļūtenes un pareizi novietojiet tās, un cieši pārkļājiēt caurumu.

TEHNISKIE DATI:

Dzesēšanas jauda BTU: 12 000 BTU / stundā

Dzesēšanas jauda vatos: 3500 W

Enerģijas patēriņš (dzesēšanai) W: 1300 W

Skajums: <= 65dB

Gaisa plūsma: 450 m³ / stundā

Enerģijas klase: A

Taimeris: 24 stundas

R290 dzesēšanas šķidrums: maks. 210 grammi

Žāvēšanas funkcijas jauda: 28 litri dienā



Piesardzība, ugunsbīstamība.

NAV caurdurt un nededzināt.

Ņemiet vērā, ka dzesēšanas šķidrumam nedrīkst būt smakas.

Maksimālais dzesēšanas šķidrums uzlādes daudzums: 210 g.



Apkārtējās vides aizsardzība. Kartona iepakojumu, lūdzu, nododiet atsevišķai pārstrādei. Polietilēna maisiņus (PE) izmest plastmasas izstrādājumiem paredzētajos konteineros. Lietotās elektropreces nododiet attiecīgajos pieņemšanas punktos. Ierīcē satur bīstamas sastāvdaļas, kas var izraisīt draudus apkārtējai videi. Elektroierīce jānodod tā, lai ierobežotu tās atkārtotu izmantošanu. Ja ierīcē atrodas baterijas, izņemiet tās un nododiet pieņemšanas punktā atsevišķi. Produktu neizmest sadzīves atkritumu konteinerā!

EESTI

ÜLDISED OHUTUSTINGIMUSED

OLULISED OHUTUSJUHISED LUGEGE ETTEVAATUST JA HOIDKE TULEVIKKU

1. Enne seadme kasutamist lugege kasutusjuhendit ja järgige selles sisalduvaid juhiseid. Tootja ei vastuta kahjude eest, mis on põhjustatud seadme eesmärgipärasest kasutamisest või ebaõigest kasutamisest.
2. Seade on ette nähtud ainult koduseks kasutamiseks. Ärge kasutage muuks otstarbeks kui otstarbeks.
3. Seadme toiteallikat tuleks ühendada ainult maandatud 220 240 V ~ 50 Hz sagedusega. Tööohutuse suurendamiseks ei tohiks mitu vooluahelat üheaegselt ühendada.
4. Kui olete läheduses, kasutage seadet eriti ettevaatlikult. Ärge lubage lastel seadmega mängida, ärge lubage lastel ega inimestel, kes pole seadmega tuttavad, seda kasutada.
5. HOIATUS. Seda seadet võivad kasutada üle 8-aastased lapsed ja piiratud füüsilise, sensoorse või vaimse võimekusega inimesed või inimesed, kellel pole seadme kasutamise kohta kogemusi ega teadmisi, kui seda tehakse vastutava isiku järelevalve all. nende ohutuse tagamiseks või neile on antud teavet seadme ohutu kasutamise kohta ja nad on teadlikud selle kasutamisega seotud ohtudest. Lapsed ei tohiks varustusega mängida. Seadme puhastamist ja hooldamist tohivad teha ainult lapsed, välja arvatud juhul, kui nad on üle 8 aasta vanad ja neid toiminguid teostatakse järelevalve all.
6. Ühendage toitepistik alati lahti, hoides pärast kasutamist pistikupesast käega. ÄRGE tõmmake toitejuhtmet.
7. Ärge kastke kaablit, pistikut ja kogu seadet vette ega muusse vedelikku. Ärge jätke seadet atmosfääriolude (vihm, päike jne) kätte ega kasutage kõrge õhuniiskusega tingimustes (vannituba, niiske liikuv kodu).

8. Kontrollige perioodiliselt toitejuhtme seisukorda. Kui toitejuhe on kahjustatud, peaks selle ohu vältimiseks välja vahetama spetsialiseeritud remonditöökojas.
9. Ärge kasutage seadet kahjustatud toitejuhtmega, kui see on maha kukkunud või muul viisil kahjustatud või kui see ei tööta korralikult. Ärge parandage seadet ise, kuna seal võib tekkida elektrilöögi oht. Viige kahjustatud seade kontrollimiseks või parandamiseks vastavasse teeninduskeskusesse. Kõiki remonditöid tohivad teha ainult selleks volitatud teeninduspunktid. Valesti tehtud remonditööd võivad kasutajale põhjustada tõsiseid ohte.
10. Asetage seade jahedale, kindlale pinnale, eemal kuumadest köögiseadmetest, nagu näiteks: elektripliit, gaasipõleti jne.
11. Veenduge, et miski ei blokeeri seadme õhu sisse- ja väljalaskeava
12. Kasutage seadet ainult tasasel pinnal, et vältida kondensaadi väljavoolamist
13. Täiendava kaitse tagamiseks on soovitatav paigaldada vooluahelasse jääkvoolu seade (RCD), mille nimijärgivool ei ületa 30mA. Küsige seda elektrikult.
14. Puhastage regulaarselt õhufiltrit. Puhastamise sagedus sõltub õhu puhtusest.
15. Pärast masina väljalülitamist oodake enne sisselülitamist vähemalt 5 minutit.
16. Ärge kasutage seadet päikesepaistelistes kohtades. Kui seade üle kuumeneb, lülitatakse ülekuumenemise kaitse seade sisse.
17. Tõhusa jahutuse tagamiseks tuleks seadme külgseinte ja seina või mööbli või kardinate vahel hoida vähemalt 60 cm vahemaa.
18. Seadme piiratud jõudluse tõttu võib sihttemperatuuri mitte saavutada, kui sihttemperatuuri ja ümbritseva õhu temperatuuride erinevus on liiga suur.
19. Tulekahju, elektrilöögi või vigastuste ohu vähendamiseks kliimaseadme kasutamisel järgige järgmisi põhilisi ettevaatusabinõusid:
 - a) Ühendage 3 tihvtiga maandatud pistikupesaga.
 - b) Ärge eemaldage maandusharku.
 - c) Ärge kasutage adapterit.
 - d) Ärge kasutage pikendusjuhet.
 - e) Enne hooldust ühendage konditsioneer lahti.
 - f) Kliimaseadme teisaldamiseks ja paigaldamiseks kasutage kahte või enam inimest.
20. Sulatamise või puhastamise kiirendamiseks kasutage ainult tootja soovitatud vahendeid.
21. Seadet tuleks hoida ruumis, kus pole pidevalt töötavaid süüteallikaid, näiteks: lahtine tuli, gaasiseadmed või elektrikerised.

ENNE ESMA KASUTAMIST - (pilt E)

Ühendage pistikud õhu väljalaskekanaliga järgmiselt:

1. Laiendage õhu väljalaskekanalit (9), tõmmates kanali kaks otsa välja.
2. Keerake õhu väljalaskekanal (9) õhu väljalaskekanali (10) pistikusse.
3. Ühendage õhu väljalaskekanal (9) otse seadmega.

MÄRKUSED:

1. Hoidke seadet elektromagnetiliste häirete vältimiseks telerist või raadiotest vähemalt 1 meetri kaugusel.
2. Ärge hoidke seadet otsese päikesevalguse käes, et vältida pinna värvi tuhmumist.
3. Ärge kallutage seadet transportimise ajal rohkem kui 35 ° või tagurpidi. Kui seade on transportimise ajal ümber pööratud, pange see õigesti alla ja oodake enne käivitamist 2–4 tundi.
4. Asetage seade tasasele pinnale, mille kalle on väiksem kui 5 °.
5. Seade töötab mõnes ruumis tõhusamalt, valige parim asukoht:

- akna, ukse või prantsuse akna kõrval.
 - Hoidke tagasivooluava väljalaskeava ja seina või muude takistuste vaheline kaugus vähemalt 60 cm.
 - Laiendage õhuvoolikut, et õhuvooliku teises otsas oleks aknaukse, prantsuseakna või seinava vahel vaba ruumi.
 - Õhu väljavoolu või sisselaskeava ei saa blokeerida kaitsevõrega ega muude takistustega.
- Seadme eluea pikendamiseks tühjendage kondenseeritud vesi allavooluavadest (8), enne kui seade hooaja lõpus hoiule pannakse.

SEADME KIRJELDUS: KOHALIK Konditsioneer (pildid A ja B)

1. Juhtpaneel
2. Külma õhu väljalaskeava
3. Signaali retseptor
4. Kaugjuhtimispuul
5. Transpordi käepide
6. Väljalaskekanal
7. Aurusti sisselaskeava
8. Jahuti alla äravooluava
9. Õhu väljalaskekanal
10. Akna väljalaskeadapter

JUHTIPANEEL (pilt C)

- A. Toitenupp ON / OFF
- B. Ventilaatori kiiruse nupp
- C. Režiimi nupp
- D. Nupp Taimer / temperatuur üles
- E. Nupp Taimer / temperatuur alla
- F. madala kiirusega lamp
- G. Kiirlamp
- I. Uinunupp ja lapselukk
- J. Automaatrežiim
- K. jahe režiim
- L. Kuiv režiim
- M. Ventilaatori režiim
- N. Taimeri nupp
- O. Oscillation nupp

Kaugkontroller - pilt D

Kaugjuhtimispuul edastab signaale süsteemi.

Nupp "A" - seade käivitatakse pärast selle sisselülitamist või peatatakse selle töötamise ajal, kui vajutate seda nuppu.

Nupp "B" - vajutage seda ventilaatori kiiruse valimiseks järjest.

Nupp "C" - vajutage seda, et valida töörežiim: "J", "K", "L" või "M".

Nupp "D" / "E" - vajutage toatemperatuuri ja taimeri reguleerimiseks.

Nupp "I" - vajutage unerežiimi seadmiseks või tühistamiseks.

Nupp "N" - vajutage automaatse väljalülituse ja automaatse sisselülituse aja seadmiseks.

Nupp "O" - vajutusrežiimi pöördumisrežiimi seadmiseks või tühistamiseks vajutage.

KONTROLLpaneeli KASUTAMINE

AUTOMAATNE / jahutav / kuivatatud / ventilaator

1. Lülitage seade sisse.

a) Ühendage seade.

b) Vajutage nuppu A, siis piiksub üks kord ja lülitage sisse.

c) LED-diood kuvab toatemperatuuri ja hakkab tööle automaatrežiimis.

2. Valige töörežiim

Vajutage nuppu C, et valida järjestikune töörežiim:

Automaatrežiim "J" -> Jahutusrežiim "K" -> Kuivatusrežiim "L" -> Ventilaatori režiim "M."

3. Reguleerige temperatuuri

Temperatuuri saab seada vahemikku 15–31 ° C. Temperatuuri 1 ° C võrra suurendamiseks või vähendamiseks ühe korra vajutamisega vajutage nuppu D või E. Seadme LED-paneel näitab soovitud temperatuuri 5 sekundi jooksul ja seejärel toatemperatuuri.

4. Reguleerige ventilaatori kiirust

Vajutage nuppu "B", et valida soovitud ventilaatori kiirus, mis kuvatakse järjestuse järgi:

Madal kiirus "F" -> Suur kiirus G

5. Jõud

Kui vajutate uuesti nuppu "A", kõlab seade "di" ja lakkab töötamast.

6. Seadme puhkeolekusse sisenemiseks vajutage seda nuppu "I".

7. Ajastatud väljalülituse seadmiseks vajutage seda nuppu "N".

Vajutage seda nuppu "O", et seada õhu pöördevõnkumisi vasakule-paremale.

Iga režiimi tööpõhimõte:

AUTO "J" režiim:

Kui töö J on valitud, töötab sisetemperatuuri andur automaatselt ja see valib ühe järgmistest töörežiimidest:

- Kui toatemperatuur on ≥ 24 °C, valib seade automaatselt jaheda režiimi "K".

või

- Kui toatemperatuur on < 24 °C, valib seade automaatselt suure ventilaatori kiiruse režiimi "M. ...".

Kuiv "L" režiim:

1. Tsentrifugaalventilaator töötab madala kiirusega ja kiirust ei saa reguleerida.

2. Kompessor seiskub pärast 8-minutist töötamist ja töötab seejärel 6-minutilise töö järel uuesti.

3. Seade võtab temperatuuri püsiva kuivatamise režiimi ja temperatuuri reguleerimine pole efektiivne.

JAH "K" režiim:

1. Kui toatemperatuur on juhtpaneelil seatud temperatuurist kõrgem, hakkab kompressor tööle.

2. Kui toatemperatuur on juhtpaneelil seatud temperatuurist madalam, töötab kompressori seiskamine ja ülemine ventilaator algsel seadistatud kiirusel.

Ventilaatori "M." režiim.

1. Tsentrifugaalventilaator töötab seatud kiirusel ja kompressor ei tööta.

2. Temperatuuri reguleerimine pole efektiivne.

Taimeri töö "N":

1. Vajutage nuppu N, et seadistada automaatne väljalülitusaeg seadme töötamise ajal.

2. Vajutage nuppu N, et seadistada automaatne sisselülitusaeg, kuni seade on valmis.

3. Kellaaja saab reguleerida vahemikus 1 tund kuni 24 tundi, vajutades nuppu "D" (+) või "E" (-).

Puhkerežiimi "I" režiim:

1. Unerežiim töötab siis, kui seade on jahutusrežiimis "K".

2. Vajutage jahedas režiimis "K" nuppu "I", siis töötab seade puhkeolekus ja ventilaator lülitub automaatselt madalale kiirusele. Seadistatud temperatuur tõuseb ühe tunni pärast 1 °C ja kahe tunni pärast tõuseb 2 °C. Kuue tunni pärast lakkab seade töötamast.

Lapseluku toiming:

1. Lapseluku olekusse sisenemiseks vajutage nuppu ja hoidke jahedas režiimis "K" "I" 3 sekundit. Pärast selle funktsiooni aktiveerimist kuvatakse ekraanil "LC".

2. Vajutage uuesti nuppu ja hoidke lapseluku oleku saavutamiseks jahedas režiimis "K" nuppu 3 sekundit. Pärast lapseluku funktsiooni desaktiveerimist kuvatakse ekraanil praegune toatemperatuur.

Režiimi "O" režiim:

Kui seade on sisse lülitatud, vajutage nuppu "O", vertikaalne luup lülitub sisse või välja. Kui see on sisse lülitatud, saab luuk vasakut ja paremat külge pöörata. Vajutage uuesti nuppu "O", luuk peatub.

Teade:

Põhipaneelil on mälu funktsioon, kui seade on töövalmis, kuid seiskunud olekus, suudab peakonsool meelde jätta töörežiimi lähtestamise.

Seadme sisselülitamisel töötab see samamoodi nagu eelmine kord, töörežiimi pole vaja uuesti lähtestada.

KAUGJUHTIMINE

1. Libistage tagakaant akude eralduskile avamiseks ja eemaldamiseks.

2. Pange patareid pesasse, need peavad vastama puldi märkidele "+" ja "-".

3. Pikka aega, kui te seda ei kasuta, võtke patareid välja.

4. Keskkonnareostuse vältimiseks eemaldage kasutatud akud ja käideldge neid ohutult ja asjakohaselt.

Seadme kasutamiseks suunake kaugjuhtimispuh (4) signaali vastuvõtjale (3). Kaugjuhtimispuh töötab seadme signaali vastuvõtjale osutades seadet 5 meetri kaugusel.

Kaitseeadmed

Kaitseeadede võib seadme välja lülitada ja peatuda järgmistel juhtudel:

1. jahutusrežiimis: siseõhu temperatuur on üle 43 ° C (109 ° F)
2. jahutusrežiimis: toatemperatuur on alla 15 ° C (59 ° F)
3. õhukuivatusrežiimis: toatemperatuur on alla 15 ° C (59 ° F).

Kui seade töötab jahutusrežiimis K või kuivades L režiimi, kui uks või aken on pikka aega avatud, kui suhteline õhuniiskus on üle 80%, võib kaste väljalaskevast tilkuda.

Kaitseeadede töötab järgmistel juhtudel:

1. Seadme taaskäivitamine kohe pärast töö peatamist või valitud režiimi muutmist töötamise ajal peate ootama 3 minutit.
2. Kui pistik on eemaldatud, naaseb seade pärast taaskäivitamist algseesse režiimi, TIMER ON ja TIMER OFF - tuleb uuesti seadistada.

MÄRKUS: selles seadmes on peidetud kondenseerunud vee ringlussevõtt. Kondenseeruv vesi toimub osaliselt kondensaatori ja veeplaadi vahel ringlussevõtuks. Kui veetase tõuseb ülemisele tasemele, süttivad ujuvliitli ja täisvee indikaator (E4), et meelde tuletada vett.

Katkestage toide, viige seade sobivasse kohta, eemaldage äravoolukork ja tühjendage vesi täielikult. Pärast äravoolu paigaldage pistik uuesti, vastasel juhul võib seade lekkida ja muuta teie ruumi märjaks.

Kui seade asetatakse kanalisatsiooni võimaldavas kohas, saate vee tühjendamiseks ühendada ka tühjendusava tühjendusavasse.

Komplektile on lisatud äravoolutoru, siseläbimõõt 9mm, väisläbimõõt 12mm, materjal: PVC.

Veaotsing

1) Probleem: ärge töötage.

Analüüs:

- a) võib-olla on kaitsme kaitse või kaitse läbi põlenud, oodake 3 minutit ja alustage uuesti, kaitseeadede võib seadme töötamist takistada.
- c) võib-olla on puldri patareid otsa saanud.
- d) võib-olla pole pistik korralikult ühendatud.

2) Probleem: töötab ainult lühikest aega

Analüüs:

- a) kui seadud temperatuur on toatemperatuurile lähedal, võite seadet alandada.
- b) võib-olla on õhu väljalaskeava takistatud. Viige takistus minema.

3) Hädad: töötab, kuid ei jahuta

Analüüs:

- a) võib-olla on uks või aken avatud.
- b) võib-olla lähedal asub mõni teine kuumtöötlusseade, näiteks küttekeha või lamp jne.
- c) õhufilter on määrdunud, puhastage see.
- d) õhu väljalaskeava või sisselaskeava on blokeeritud.
- f) seadud temperatuur on liiga kõrge.

4) Probleem: veeleke liikumise ajal.

Analüüs:

- a) enne liikumist tühjendage kondensaat.
 - b) vee lekke vältimiseks leidke seade tasasel pinnal.
- 5) Probleem: ärge töötage ja vesi on täis indikaator "E4"

Analüüs:

- a) tõmmake vee tühjendamiseks välja kummist pistik.
- b) kui see on sageli selles olekus, pöörduge kvalifitseeritud hooldustehniku poole.

6) Probleem: seade ei käivitu.

Analüüs:

- a) võib-olla pole ühendatud. Niisiis, ühendage see.
- b) võib-olla pistiku või pistikupesa kahjustus. Asendage teenusepakkuja poolt.
- c) võib-olla on kaitsme katki. Asendage kaitse teenusepakkuja poolt (spetsifikatsioon: 3,15A / 250 VAC).

7) Probleem: seade peatub automaatselt.

Analüüs:

- a) ajastus väljalülitatud või saavutatud temperatuur. Taaskäivitage see või oodake automaatse lülituse saabumist.
- 8) Probleem: režiimis COOL "K" pole külma õhku.

Analüüs:

- a) toatemperatuur on seadud temperatuurist madalam. See on tavaline nähtus, kui toatemperatuur on seadud temperatuurist kõrgem, lülitub seade automaatselt ümber.
- b) Seade kaitseb külma eest. Pärast jäätmisvastase kaitse lõppemist lülitub seade automaatselt ümber.

9) Tõrge: LED näitab weakoodi "E2"

Analüüs:

- a) toatemperatuuri andur ei tööta ega kahjusta. Asendage teenusepakkuja toatemperatuuri andur.

10) Tõrge: LED näitab weakoodi "E3"

Analüüs:
a) aurusti õlitoru andur ebaõnnestub või on kahjustatud. Asendage aurustaja mähise toru andur teenusepakkuja poolt.

11) Tõrge: LED näitab veakoodi "E4"

Analüüs:

a) vett täis hoiatus. Tühjendage vesi välja.

PUHASTAMINE JA HOOLDUS

Seadme hooldus

1. Enne toiteallikast lahti ühendamist lülitage seade kõigepealt välja.

2. Pühkige pehme ja kuiva lapiga. Kui seade on väga määrdunud, kasutage puhastamiseks leiget vett alla 40 ° C.

3. Ärge kunagi kasutage seadme puhastamiseks lenduvaid aineid, näiteks bensini või poleerimispulbrit.

Õhufiltrite hooldus

Õhufiltrit on vaja puhastada iga 2 nädala tagant, kui seade töötab eriti tolmuses keskkonnas. Puhastage järgmiselt:

1. Seisake esmalt seade, suruge õhufilter üles (pilt F).

2. Puhastage ja paigaldage õhufilter uuesti.

3. Kui mustus on silmatorkav, peske seda leige veega pesemisvahendi lahusega. Pärast puhastamist kuivatage see varjutatud ja jahedas kohas ja installige siis uuesti.

Hooldus pärast kasutamist

1. Kui seadet ei kasutata pikka aega, eemaldage vee tühjendamiseks kummist pistik tühjendusavast (8).

2. Hoidke seadet ventilatori abil päikeselise päeva jooksul ainult pool päeva, et seade selle sees kuivaks saaks ja hallituse teket ei saaks.

3. Seisake seade ja tõmmake toitejuhtme pistik välja, seejärel eemaldage kaugjuhtimispldi patareid ja hoidke seadet korralikult.

4. Puhastage õhufilter ja paigaldage see uuesti.

5. Eemaldage õhuvoolikud ja hoidke neid korralikult ning katke auk tihedalt.

TEHNILISED ANDMED:

Jahutusvõimsus BTU juures: 12 000 BTU / tund

Jahutusvõimsus vattides: 3500 W

Energiatarve (jahutamine) W: 1300 W

Maht: <= 65 dB

Õhuvool: 450 m³ / tunnis

Energiaklass: A

Taimer: 24 tundi

Jahutusvedeliku R290 mass: max. 210 grammi

Kuivatusfunktsioon: 28 liitrit päevas

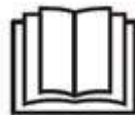

Ettevaatust, tuleoht.

MITTE läbistada ega põletada.

Pange tähele, et külmutusagens ei pruugi lõhna sisaldada.

Maksimaalne külmutusagensi laadimiskogus: 210 g.

Hoolitse keskkonnakaitse eest.

Kartongist pakendid vii makulatuuri. Kilekotid (PE) viska kasutatud plastiku jaoks ettenähtud mahutitesse.

Kasutatud seadmed vii selleks ettenähtud kogumispunktidesse, sest seadmes leiduvad ohtlikud elemendid

võivad olla kahjulikud keskkonnale. Elektriseadmed tuleb anda nii ära, et seadet ei saaks enam uuesti

kasutada. Kui seadmes on patareid, tuleb need välja võtta ja anda eraldi kogumispunkti.

Seadet ei tohi visata olmejäätmete konteineritesse!!



ROMÂNĂ

CONDIȚII GENERALE DE SIGURANȚĂ INSTRUCȚIUNI DE SIGURANȚĂ IMPORTANTE CITIȚI ÎNCETARE ȘI SALVAȚI PENTRU VIITOR

1. Înainte de a utiliza dispozitivul, citiți manualul de operare și urmați instrucțiunile conținute de acesta. Producătorul nu este responsabil pentru daunele cauzate de utilizarea dispozitivului contrar scopului intenționat sau a funcționării necorespunzătoare a acestuia.

2. Aparatul este numai pentru uz casnic. Nu folosiți în alte scopuri care nu sunt destinate scopului său.

3. Dispozitivul trebuie conectat numai la o priză de curent alternativ cu o masă de pământ

220 240V ~ 50Hz. Pentru a spori siguranța operațională, mai multe dispozitive electrice nu ar trebui conectate la un circuit de curent în același timp.

4. Aveți precauție extremă atunci când utilizați dispozitivul când copiii sunt în apropiere. Nu permiteți copiilor să se joace cu dispozitivul, nu lăsați copiii sau persoanele necunoscute de dispozitiv să-l folosească.

5. AVERTIZARE: Acest echipament poate fi utilizat de copii peste 8 ani și de persoane cu capacitate fizică, senzorială sau mentală limitată sau de persoane care nu au experiență sau cunoștințe despre echipament, dacă acest lucru este realizat sub supravegherea unei persoane responsabile pentru siguranța lor sau le-a fost oferită informații despre utilizarea în siguranță a dispozitivului și sunt conștienți de pericolele folosirii acestuia. Copiii nu ar trebui să se joace cu echipamentul. Curățarea și întreținerea dispozitivului nu trebuie să fie efectuată de către copii, cu excepția cazului în care au peste 8 ani și aceste activități sunt desfășurate sub supraveghere.

6. Deconectați întotdeauna mufa de alimentare ținând priza cu mâna după utilizare. NU trageți cablul de alimentare.

7. Nu scufundați cablul, mufa și întregul dispozitiv în apă sau în orice alt lichid. Nu expuneți dispozitivul la condiții atmosferice (ploaie, soare etc.) și nu folosiți în condiții de umiditate ridicată (băi, case mobile umede).

8. Verificați periodic starea cablului de alimentare. În cazul în care cablul de alimentare este deteriorat, acesta trebuie înlocuit de un atelier de reparații de specialitate pentru a evita pericolul.

9. Nu folosiți aparatul cu un cablu de alimentare deteriorat sau dacă a fost aruncat sau deteriorat în alt mod sau dacă nu funcționează corect. Nu reparați singur dispozitivul, deoarece există riscul de electrocutare. Duceți dispozitivul deteriorat la un centru de service adecvat pentru verificare sau reparare. Toate reparațiile pot fi efectuate numai de către punctele de service autorizate. Reparațiile efectuate incorect pot cauza pericol grav pentru utilizator.

10. Așezați dispozitivul pe o suprafață rece, stabilă, departe de aparatele de bucătărie calde, cum ar fi: aragaz electric, arzător de gaz etc.

11. Asigurați-vă că nimic nu blochează intrarea și ieșirea aerului dispozitivului

12. Folosiți dispozitivul numai pe o suprafață plană pentru a preveni scurgerea condensului

13. Pentru a oferi o protecție suplimentară, este recomandabil să instalați un dispozitiv de curent rezidual (RCD) în circuitul electric cu un curent rezidual nominal care să nu depășească 30mA. Întrebați un electrician pentru asta.

14. Curățați regulat filtrul de aer. Frecvența curățării depinde de curățenia aerului.

15. După ce opriți mașina, așteptați cel puțin 5 minute înainte de a o porni din nou.

16. Nu folosiți dispozitivul în locuri însorite. Când dispozitivul se supraîncălzește, protecția de supraîncălzire va porni dispozitivul.

17. Pentru a asigura o răcire eficientă, trebuie să existe o distanță de cel puțin 60 cm între pereții laterali ai dispozitivului și perețele sau mobilierul sau perdelele.

18. Datorită performanței limitate a dispozitivului, dacă diferența dintre temperatura țintă și temperatura ambiantă este prea mare, este posibil ca temperatura țintă să nu fie atinsă.
19. Pentru a reduce riscul de incendiu, electrocutare sau vătămare la utilizarea aparatului de aer condiționat, respectați următoarele precauții de bază:
- a) Conectați-vă la o priză împământată cu 3 pini.
 - b) Nu îndepărtați prona de împământare.
 - c) Nu folosiți adaptorul.
 - d) Nu folosiți un prelungitor.
 - e) Deconectați aparatul de aer condiționat înainte de întreținere.
 - f) Folosiți două sau mai multe persoane pentru a muta și instala aerul condiționat.
20. Nu folosiți agenți care accelerează procesul de decongelare sau curățare, altele decât cele recomandate de producător.
21. Dispozitivul trebuie depozitat într-o cameră fără surse de aprindere constantă, de exemplu: foc deschis, aparate cu gaz sau încălzitoare electrice.

ÎNAINTE DE PRIMA UTILIZARE - (imaginea E)

Conectați conectorii la conducta de evacuare a aerului după cum urmează:

1. Extindeți conducta de evacuare a aerului (9) scoțând cele două capete ale conductei.
2. Înșurubați conducta de evacuare a aerului (9) în conectorul conductei de evacuare a aerului (10).
3. Conectați direct conducta de evacuare a aerului (9) la dispozitiv.

OBSERVAȚII:

1. Păstrați unitatea la cel puțin 1 metru distanță de televizor sau radiouri pentru a evita interferențele electromagnetice.
 2. Nu expuneți unitatea sub lumina directă a soarelui pentru a evita estomparea culorii suprafeței.
 3. Nu înclinați unitatea mai mult de 35 ° sau cu capul în jos în timpul transportului. Dacă dispozitivul a fost răsturnat în timpul transportului, puneți-l corect și așteptați 2-4 ore înainte de al porni.
 4. Așezați unitatea pe o suprafață plană cu înclinare mai mică de 5 °.
 5. Unitatea funcționează mai eficient în anumite locații ale camerei, selectați cea mai bună locație:
 - Lângă o fereastră, o ușă sau o fereastră franceză.
 - Păstrați distanța necesară de la ieșirea aerului de retur până la perete sau alte obstacole de cel puțin 60 cm.
 - Extindeți furtunul de aer pentru a vă asigura că celălalt capăt al furtunului de aer are o distanță între ușa ferestrei sau fereastra franceză sau orificiul de perete.
 - Ieșirea sau admisia aerului nu poate fi blocată de grila de protecție sau de orice obstacol.
- Pentru a prelungi durata de viață a unității, scurgeți apa condensată din orificiile de scurgere în jos (8) înainte de a pune unitatea în depozit la sfârșitul sezonului.

DESCRIEREA DISPOZIȚIEI: CONDIȚIONAR LOCAL DE AER (imaginile A și B)

1. Panoul de control
2. Ieșire aer rece
3. Receptor de semnal
4. Telecomanda
5. Mâner de transport
6. conducta de evacuare
7. Intrare evaporator
8. Răcitor în jos
9. Conducta de evacuare a aerului
10. Adaptor pentru evacuarea geamurilor

PANELUL DE CONTROL (imaginea C)

- A. Buton de pornire ON / OFF
- B. Butonul de viteză a ventilatorului
- C. Butonul de mod

- D. Buton Cronometru / Temperatură
- E. Buton Cronometru / Temperatură în jos
- F. Lampa de viteză mică
- G. Lampa de mare viteză
- I. Buton de repaus și blocare pentru copii
- J. Mod automat
- K. Mod rece
- L. Modul uscat
- M. Modul ventilator
- N. Buton cronometru
- O. Buton de oscilare

Telecomandă - imagine D

Telecomanda transmite semnale sistemului.

Butonul "A" - aparatul va fi pornit atunci când este pornit sau va fi oprit atunci când este în funcțiune, dacă apăsați acest buton.

Butonul "B" - apăsați-l pentru a selecta succesiunea vitezei ventilatorului.

Butonul "C" - apăsați-l pentru a selecta modul de operare: "J", "K", "L" sau "M".

Butonul "D" / "E" - apăsați pentru a regla temperatura camerei și cronometrul.

Butonul "I" - apăsați pentru a seta sau anula modul de repaus.

Butonul "N" - apăsați pentru a seta ora de oprire automată și de pornire automată.

Butonul "O" - apăsați pentru a seta sau a anula modul basculant al. fanilor.

FUNCȚIONAREA PANELULUI DE CONTROL

AUTOMATIC / COOL / Dry / Ventilator

1. Porniți dispozitivul.

a) Conectați dispozitivul.

b) Apăsați butonul "A", apoi dispozitivul sună o dată și porniți.

c) Diodă LED afișează temperatura camerei și începe să funcționeze în regim automat.

2. Alegeți modul de operare

Apăsați butonul "C" pentru a selecta modul de operare dorit după secvență:

Modul automat "J" -> Modul de răcire "K" -> Modul de uscare "L" -> Modul ventilator "M."

3. Reglați temperatura

Temperatura poate fi setată într-un interval de 15 ° -31 ° C. Apăsați butonul „D” sau „E” pentru a crește sau a scădea temperatura cu 1 ° C, apăsând o dată. Panoul LED al dispozitivului arată temperatura țintă timp de 5 secunde, apoi afișează temperatura camerei.

4. Reglați viteza ventilatorului

Apăsați butonul "B" pentru a selecta viteza dorită a ventilatorului, după secvență:

Viteză mică "F" -> Viteză mare G

5. Putere

Când apăsați din nou butonul „A”, dispozitivul va suna „di” și nu va mai funcționa.

6. Apăsați acest buton "I" pentru a intra în modul de repaus al. dispozitivului.

7. Apăsați acest buton "N" pentru a seta o oprire cronologică.

Apăsați acest buton "O" pentru a seta oscilația de balansare a aerului în direcțiile stânga-dreapta.

Principiul de lucru al fiecărui mod:

Modul AUTO "J":

Odată selectată operația „J”, senzorul de temperatură interioară funcționează automat și selectează unul dintre modurile de operare de mai jos:

- Când temperatura camerei ≥ 24 °C unitatea va selecta automat modul rece "Mod" K.

sau

- Când temperatura camerei < 24 °C, unitatea va selecta automat modul de viteză mare al ventilatorului „M. ..”.

Modul „L” uscat:

1. Ventilatorul centrifugal în sus va rula cu viteză mică, iar viteza nu poate fi reglată.

2. Compresorul se va opri după funcționarea a 8 minute, apoi va rula din nou după 6 minute.

3. Dispozitivul adoptă un mod de dezumidificare constantă a temperaturii, iar reglarea temperaturii nu este eficientă.

Modul "K" COOL:

1. Când temperatura camerei este mai mare decât temperatura setată pe panoul de control, compresorul începe să funcționeze.
2. Când temperatura camerei este mai mică decât temperatura setată pe panoul de control, oprirea compresorului și ventilatorului superior funcționează la viteza inițială setată.

Modul „M” al. fanului.

1. Ventilatorul centrifugal în sus funcționează cu viteza setată, iar compresorul nu funcționează.
2. Reglarea temperaturii nu este eficientă.

Funcționare cronometru "N":

1. Apăsăți butonul „N” pentru a seta timpul de oprire automată în timp ce unitatea este în funcțiune.
2. Apăsăți butonul „N” pentru a seta automat la timp cât unitatea este gata.
3. Timpul poate fi reglat în intervalul de la 1 oră la 24 de ore prin apăsarea butonului „D” (+) sau „E” (-).

Modul de repaus „I” operație:

1. Modul de repaus funcționează atunci când unitatea se află în modul „K” de răcire.
2. Apăsăți butonul "I" în modul rece "K", apoi unitatea va funcționa în modul de repaus și ventilatorul se va transforma automat în viteză mică. Temperatura setată va crește cu 1 °C după o oră și va crește cu 2 °C după două ore. După șase ore, unitatea nu va mai funcționa.

Funcționare de blocare pentru copii:

1. Apăsăți butonul și țineți apăsat „I” în modul rece „K” timp de 3 secunde pentru a intra în starea de blocare a copilului. Pe ecran va fi afișat „LC” după activarea acestei funcții.
2. Apăsăți din nou butonul și țineți apăsat „I” în modul rece „K” timp de 3 secunde pentru a exista starea de blocare a copilului. Pe ecran se va afișa temperatura camerei prezentă după dezactivarea funcției de blocare a copilului.

Funcționarea în modul „O” în mișcare:

Când dispozitivul este pornit, apăsați butonul "O", latura verticală se va aprinde sau se va opri. Când este pornit, cel mai ridicat poate lăsa părțile din stânga și din dreapta. Apăsăți din nou butonul „O”, înăbușitorul va înceta.

Înștiințare:

Placa de control principală are funcția de memorie, când dispozitivul este gata să funcționeze, dar în stare de oprire, placa de control principală poate memora inițializarea modului de lucru. Când porniți unitatea, aceasta va funcționa la fel ca aceeași punere în funcțiune a modului de lucru ca data trecută, fără a fi nevoie să resetăți din nou modul de lucru.

TELECOMANDA

1. Glisați capacul posterior pentru a deschide și scoateți filmul de izolare de pe baterii.
 2. Introduceți bateriile în slot, trebuie să corespundă semnelor "+" și "-" de pe telecomandă.
 3. Nu folosiți mult timp, scoateți bateriile.
 4. Pentru a preveni poluarea mediului, scoateți bateriile utilizate și aruncați în mod corespunzător siguranța.
- Pentru a acționa dispozitivul, țineți telecomanda (4) către receptorul de semnal (3). Telecomanda va acționa dispozitivul la o distanță de 5 metri atunci când indică receptorul de semnal al dispozitivului.

DISPOZITIVE DE PROTECTIE

Dispozitivul de protecție poate declanșa și opri aparatul în cazurile enumerate mai jos:

1. la modul de răcire: temperatura aerului din interior este peste 43 ° C (109 ° F)
2. la modul de răcire: temperatura camerei este sub 15 ° C (59 ° F)
3. la modul de deumidificare: temperatura camerei este sub 15 ° C (59 ° F).

Dacă dispozitivul rulează în modul „K” de răcire sau uscat „L”, cu ușa sau fereastra deschisă mult timp, când umiditatea relativă este peste 80%, ar putea scurge roua din priză.

Dispozitivul de protecție va funcționa în următoarele cazuri:

1. Reporniți dispozitivul imediat după oprirea lucrului sau schimbarea modului selectat în timpul lucrului, trebuie să așteptați 3 minute.
2. Dacă dopul a fost scos, după repornirea dispozitivului va reveni la modul inițial, TIMER ON și TIMER OFF - trebuie să fie din nou reglate.

ATENȚIE: există reciclarea apei în condensare ascunsă în această unitate. Apa de condensare este parțial reciclată între condensator și placa de apă. Când nivelul apei crește la nivelul superior, întrerupătorul plutitor și indicatorul plin al apei (E4) se aprind pentru a reaminti scurgerea apei. Vă rugăm să întrerupeți sursa de alimentare, mutați aparatul într-un loc adecvat, scoateți dopul de scurgere, scurgeți complet apa. După scurgere, reinstalați dopul, sau aparatul se poate scurge și va va face camera umedă.

Dacă aparatul este plasat într-o poziție care admite apa de scurgere, puteți, de asemenea, conecta gaura de scurgere la portul de scurgere pentru a scurge apa. Țeava de scurgere se adaugă la kit, cu diametrul interior 9mm, diametrul exterior 12mm, material: PVC.

Depanare

1) Probleme: nu funcționați.

Analiză:

a) Poate că este declanșată declanșarea protectorului sau siguranța, vă rugăm să așteptați 3 minute și să începeți din nou, dispozitivul de protecție poate împiedica funcționarea dispozitivului.

c) poate bateriile din telecomanda sunt epuizate.

d) poate că fișa nu este corect conectată.

2) Probleme: funcționează doar pentru o perioadă scurtă de timp

Analiză:

a) dacă temperatura setată este aproape de temperatura camerei, puteți scădea temperatura setată.

b) poate că ieșirea de aer este blocată de obstacole. Luați obstacolul.

3) Probleme: funcționează, dar nu răcește

Analiză:

a) poate ușa sau fereastra sunt deschise.

b) poate că la distanță apropiată există un alt aparat care lucrează la căldură precum încălzitorul sau lampa etc.

c) filtrul de aer este murdar, vă rugăm să îl curățați.

d) priza de aer sau admisia este blocată.

f) temperatura setată este prea mare.

4) Probleme: Scurgeri de apă în timpul deplasării.

Analiză:

a) scurgeți condensul înainte de a vă deplasa.

b) pentru a evita scurgerile de apă, vă rugăm să localizați dispozitivul pe un teren plat.

5) Probleme: Nu funcționați și indicatorul complet de apă "E4"

Analiză:

a) scoateți dopul de cauciuc pentru a scurge apa.

b) dacă se află deseori în această stare, vă rugăm să contactați serviciul tehnic calificat.

6) Probleme: dispozitivul nu reușește să pornească.

Analiză:

a) poate nu este conectat. Deci, conectați-l.

b) poate daune pentru priză sau priză. Înlocuiți-l de către furnizorul de servicii.

c) poate siguranță ruptă. Înlocuiți siguranța în funcție de furnizorul de servicii (specificația: 3, 15A / 250 VAC).

7) Probleme: dispozitivul se oprește automat.

Analiză:

a) timpul de închidere sau temperatura setată. Reporniți-l sau așteptați comutarea automată.

8) Probleme: fără aer rece în modul COOL „K”.

Analiză:

a) temperatura camerei este mai mică decât temperatura setată. Este un fenomen normal, mașina se va comuta automat în timp ce temperatura camerei este mai mare decât temperatura setată.

b) Dispozitivul intră în protecție anti-îngheț. Dispozitivul va comuta automat după ce protecția anti-îngheț este încheiată.

9) Probleme: LED-ul afișează codul de eroare "E2"

Analiză:

a) Senzorul de temperatură din cameră defectează sau deteriorează. Înlocuiți senzorul de temperatură al camerei de către furnizorul de servicii.

10) Probleme: LED-ul afișează codul de eroare "E3"

Analiză:

a) senzorul conductei de ulei de evaporator eșuează sau este deteriorat. Înlocuiți senzorul conductei bobinei de evaporator de către furnizorul de servicii.

11) Problemă: LED-ul afișează codul de eroare "E4"

Analiză:

a) avertizare plină cu apă. Scurgeți apa.

CURATENIE SI MENTENANTA

Întreținerea dispozitivului

1. Oprțiți dispozitivul mai întâi înainte de a vă deconecta de la sursa de alimentare.

2. Ștergeți cu o cârpă moale și uscată. Folosiți apă caldă sub 40C pentru a curăța dacă aparatul este foarte murdar.

3. Nu folosiți niciodată substanțe volatile, cum ar fi benzina sau pulberea de lustruit pentru a curăța dispozitivul.

Întreținerea filtrului de aer

Este necesar să curățați filtrul de aer la fiecare 2 săptămâni dacă dispozitivul funcționează într-un mediu extrem de prăfuit. Curățați după cum urmează:

1. Oprțiți dispozitivul mai întâi, împingeți filtrul de aer (poza F).

2. Curățați și reinstalați filtrul de aer.

3. Dacă murdăria este vizibilă, spălați-o cu o soluție de detergent în apă caldută. După curățare, uscați-l într-un loc umbrat și răcoros, apoi reinstalați-l.

Întreținere după utili

1. Dacă dispozitivul nu va fi folosit mult timp, scoateți dopul de cauciuc din orificiul de scurgere (8) pentru a scurge apa.
2. Mențineți aparatul în funcțiune cu ventilatorul doar o jumătate de zi în timpul unei zile însoțite pentru a usca aparatul în interior și a împiedica să se mucescă.
3. Oprțiți dispozitivul și scoateți mufa cablului de alimentare, apoi scoateți bateriile telecomenzii și depozitați dispozitivul în mod corespunzător.
4. Curățați filtrul de aer și reinstalați-l.
5. Scoateți furtunurile de aer și depozitați-le în mod corespunzător și acoperiți gaura bine.

DATE TEHNICE:

Capacitate de răcire la BTU: 12.000 BTU / oră

Capacitate de răcire în wați: 3500 W

Consumul de energie (răcire) W: 1300 W

Volu: <= 65dB

Debit de aer: 450 m³ / oră

Clasa energetică: A

Cronometru: 24 de ore

Greutatea lichidului de răcire R290: max. 210 grame

Capacitatea funcției de uscare: 28 litri / zi



Atenție, risc de incendiu.

NU străpungeți și nu ardeți.

Rețineți că agentul frigorific nu poate conține miros.

Capacitatea maximă de încărcare a agentului frigorific:

210g.



Din grija pentru mediul înconjurător. Ambalajele din carton vă rugăm să le transmiteți șa centrele de maculatură. Sacii din polietilenă (PE) trebuie aruncați în recipientele pentru materialele plastice. Dispozitivul uzat trebuie transmis la punctul corespunzător de depozitare, deoarece componentele periculoase care se găsesc în dispozitiv pot fi foarte periculoase pentru mediul înconjurător. Dispozitivul electric trebuie transmis în așa fel încât să se limiteze utilizarea lui repetată. Dacă în dispozitiv se găsesc baterii acestea trebuie scoase și transmise către punctul de depozitare a acestora, separat.

BOSANSKI

OPĆI UVJETI SIGURNOSTI

VAŽNE SIGURNOSNE UPUTE PROČITAJTE UPOZORENJE I UŠTEDITE BUDUĆNOST

1. Prije upotrebe uređaja, pročitajte korisnički priručnik i slijedite upute sadržane u njemu. Proizvođač ne odgovara za štetu nastalu upotrebom uređaja suprotno njegovoj predviđenoj namjeni ili nepravilnom radu.
2. Uređaj je namenjen samo za kućnu upotrebu. Ne koristite za druge svrhe koje nisu prema njegovoj predviđenoj namjeni.
3. Uređaj treba priključiti na izmjeničnu utičnicu samo uzemljenim 220 240V ~ 50Hz. Da bi se povećala operativna sigurnost, više električnih uređaja ne smije istovremeno biti povezano na jedan strujni krug.
4. Budite izuzetno oprezni kada koristite uređaj kada su djeca u blizini. Ne dozvolite djeci da se igraju s uređajem, ne dozvolite djeci ili osobama koje nisu upoznate s uređajem da ga koriste.
5. UPOZORENJE: Ovu opremu mogu koristiti djeca starija od 8 godina i osobe ograničene fizičke, senzorne ili mentalne sposobnosti, ili ljudi koji nemaju iskustva ili znanje o opremi, ako se to radi pod nadzorom odgovorne osobe radi njihove sigurnosti ili su im odobreni podaci o sigurnoj upotrebi uređaja i svjesni su opasnosti korištenja. Deca se ne smeju igrati sa opremom. Čišćenje i održavanje uređaja ne smiju obavljati djeca, osim ako su starija od 8 godina i ove aktivnosti se izvode pod nadzorom.
6. Uvek isključite utikač držeći utičnicu rukom nakon upotrebe. NE povlačite kabl za napajanje.
7. Nemojte uranjati kabl, utikač i cijeli uređaj u vodu ili bilo koju drugu tečnost. Ne izlažite

uređaj atmosferskim uvjetima (kiša, sunce itd...) I ne koristite u uvjetima visoke vlažnosti (kupaonice, vlažne mobilne kućice).

8. Povremeno provjeravajte stanje kabela za napajanje. Ako je kabl za napajanje oštećen, zamijenite ga specijalnom servisnom radionicom kako biste izbjegli opasnost.

9. Ne koristite uređaj s oštećenim kablom za napajanje ili ako je ispao ili oštećen na bilo koji drugi način ili ako ne radi ispravno. Ne popravljajte uređaj sami jer postoji opasnost od električnog udara. Oštećeni uređaj odnesite u odgovarajući servisni centar radi provjere ili popravljanja. Sve popravke smiju obavljati samo ovlašteni servisi. Nepravilno izvedeni popravci mogu predstavljati ozbiljnu opasnost za korisnika.

10. Uređaj postavite na hladnu i stabilnu površinu, dalje od vrućih kuhinjskih uređaja kao što su: električni štednjak, plinski plamenik itd...

11. Pazite da ništa ne blokira dovod i izlaz zraka na uređaju

12. Koristite uređaj samo na ravnoj površini kako biste spriječili da se kondenzacija prolije

13. Da biste osigurali dodatnu zaštitu, preporučljivo je u električni krug instalirati zaostalu struju (RCD), nazivna zaostala struja koja ne prelazi 30mA. Pitajte za to električara.

14. Redovno čistite filtar za vazduh. Učestalost čišćenja ovisi o čistoći zraka.

15. Nakon isključenja uređaja pričekajte najmanje 5 minuta prije nego što ga ponovo uključite.

16. Ne koristite uređaj na sunčanim mjestima. Kad se uređaj pregrijava, na njemu će se uključiti zaštita od pregrijavanja.

17. Da bi se osiguralo efikasno hlađenje, treba ostati razmak od najmanje 60 cm između bočnih zidova uređaja i zida, namještaja ili zavjesa.

18. Zbog ograničenih performansi uređaja, ako je razlika između ciljne temperature i temperature okoline prevelika, ciljna temperatura možda neće biti dosegnuta.

19. Da biste smanjili rizik od požara, strujnog udara ili povreda prilikom upotrebe klima uređaja, pridržavajte se sledećih osnovnih mera predostrožnosti:

a) Spojite na uzemljenu utičnicu s 3 pina.

b) Ne uklanjajte uzemljenje.

c) Nemojte koristiti adapter.

d) Ne koristite produžni kabel.

e) Isključite klima uređaj prije servisiranja.

f) Koristite dvije ili više osoba za pomicanje i instaliranje klima uređaja.

20. Ne koristite sredstva koja ubrzavaju proces odmrzavanja ili čišćenja drugačija od onih koje je preporučio proizvođač.

21. Uređaj treba skladištiti u prostoriji bez stalno aktivnih izvora paljenja, na primjer: otvorene vatre, plinskih uređaja ili električnih grijača.

PRIJE PRVE UPOTREBE - (slika E)

Spojite konektore na odvodni kanal za zrak na sljedeći način:

1. Produžite odvodni kanal (9) izvlačenjem dva kraja kanala.
2. Uvrnite odvodni kanal za zrak (9) u konektor odvodnog kanala (10).
3. Spojite odvodni kanal za vazduh (9) direktno na uređaj.

NAPOMENE:

1. Držite uređaj najmanje 1 metar od TV-a ili radija kako biste izbjegli elektromagnetske smetnje.
 2. Ne izlažite jedinicu izravnom sunčevom svjetlu kako biste izbjegli blijeđenje površine površine.
 3. Nemojte naginjati uređaj za više od 35 ° ili naopako tokom transporta. Ako je uređaj okrenut tokom transporta, odložite ga pravilno i pričekajte 2-4 sata prije nego što ga pokrenete.
 4. Postavite jedinicu na ravnu površinu s nagibom manjim od 5 °.
 5. Jedinica djeluje učinkovitije na određenim lokacijama u sobi, odaberite najbolju lokaciju:
 - Pored prozora, vrata ili francuskog prozora.
 - Držite potrebnu udaljenost od izlaza povratnog zraka do zida ili drugih prepreka najmanje 60 cm.
 - Proširite zračno crijevo kako biste osigurali da drugi kraj zračnog crijeva ima razmak između vrata prozora, francuskog prozora ili rupe na zidu.
 - Izlaz ili usis zraka ne mogu biti blokirani zaštitnom rešetkom ili bilo kojom preprekom.
- Da biste produžili vijek trajanja jedinice, ispraznite kondenzovanu vodu iz donjih odvodnih rupa (8) prije nego što stavite jedinicu u skladište na kraju sezone.

OPIS UREĐAJA: LOKALNI KLIMA UREĐAJA (slike A i B)

1. Upravljačka ploča
2. Izlaz hladnog vazduha
3. Signalni receptor
4. Daljinski upravljač
5. Transportna ručka
6. Izduvni kanal
7. Dovod isparivača
8. Dole hladnjak Isprazni otvor
9. Odvod za odvod zraka
10. Ispravljač prozora za prozore

KONTROLA PANEL (slika C)

- A. Taster za uključivanje / isključivanje
- B. Dugme za brzinu ventilatora
- C. Dugme načina rada
- D. Dugme za podešavanje vremena / temperature
- E. Dugme za odbrojavanje vremena / temperature
- F. Lampa male brzine
- G. Lampa velike brzine
- I. Dugme za spavanje i zaključavanje za decu
- J. Automatski režim
- K. Cool način rada
- L. suvi režim
- M. Režim ventilatora
- N. Dugme tajmera
- O. Dugme za oscilaciju

DALJINSKI UPRAVLJAČ - slika D

Daljinski regulator šalje signale sistemu.

Taster "A" - aparat će se pokrenuti kada se napaja ili će se zaustaviti kada radi, ako pritisnete ovo dugme.

Taster "B" - pritisnite ga da biste odabrali brzinu ventilatora u nizu.

Dugme "C" - pritisnite da biste odabrali režim rada: "J", "K", "L" ili "M".

Taster "D" / "E" - pritisnite da podesite temperaturu u sobi i tajmer.

Taster "I" - pritisnite da biste postavili ili otkazali režim spavanja.

Taster "N" - pritisnite da biste podesili vrijeme automatskog isključivanja i automatskog uključivanja.

Taster "O" - pritisnite da biste podesili ili otkazali način ljuljanja žaluzija.

UPRAVLJANJE PANELOM ZA UPRAVU

AUTOMATSKI / HLAĐENI / SUŠI / Ventilator

1. Uključite uređaj.
 - a) Povežite uređaj.
 - b) Pritisnite tipku "A", a zatim uređaj jednom oglasi zvučni signal i uključite se.
 - c) LED dioda prikazuje sobnu temperaturu i počinje raditi u automatskom režimu.

2. Odaberite režim rada

Pritisnite tipku "C" za odabir željenog načina rada prema redoslijedu:

Automatski režim "J" -> Režim hlađenja "K" -> Način sušenja "L" -> Način ventilatora "M."

3. Podesite temperaturu

Temperatura se može podesiti u rasponu od 15 ° -31 ° C. Pritisnite tipku „D“ ili „E“ da biste povećali ili smanjili temperaturu za 1 ° C jednim pritiskom. LED ploča uređaja prikazuje ciljnu temperaturu tijekom 5 sekundi, a zatim prikazuje sobnu temperaturu.

4. Podesite brzinu ventilatora

Pritisnite tipku "B" za odabir željenog broja okretaja ventilatora po redoslijedu:

Mala brzina "F" -> Velika brzina G

5. Snaga

Kada ponovo pritisnete tipku "A", uređaj će se oglasiti "di" i prestati raditi.

6. Pritisnite ovo dugme "I" da biste ušli u režim mirovanja uređaja.

7. Pritisnite ovo dugme "N" za podešavanje vremenskog isključivanja.

Pritisnite ovo dugme "O" da biste postavili oscilaciju zamaha zraka u smjeru lijevo-desno.

Svaki princip rada:

AUTO "J" mod:

Jednom kada je odabran "J", osjetnik temperature u zatvorenom prostoru automatski radi i odabire jedan od sljedećih načina rada:

- Kad je sobna temperatura ≥ 24 unit, uređaj će automatski odabrati kul način rada „K“.

ili

- Kad je sobna temperatura < 24 °C, uređaj će automatski odabrati režim velike brzine ventilatora „M. ..“.

Suvi režim "L":

1. Upaljeni centrifugalni ventilator pokrenut će malom brzinom, a brzina se ne može prilagoditi.

2. Kompresor će se zaustaviti nakon rada 8 minuta, a zatim ponovo pokrenuti nakon 6 minuta.

3. Uređaj prihvaća režim konstantne odvlaživanja temperature, a podešavanje temperature nije učinkovito.

UPOZORENJE:

Pri radu s uređajem u uvjetima različite vlažnosti, otvor za odvod dolje hladnjaka (9) treba stalno otvarati i osiguravati stalno ispuštanje vode.

COOL "K" mod:

1. Kad je sobna temperatura viša od zadate temperature na upravljačkoj ploči, kompresor počinje raditi.

2. Kad je sobna temperatura niža od zadate temperature na upravljačkoj ploči, zaustavljanje kompresora i gornji ventilator rade izvorno podešenom brzinom.

Režim "M." ventilatora.

1. Gore centrifugalni ventilator radi postavljenom brzinom, a kompresor ne radi.

2. Podešavanje temperature nije efikasno.

Rad tajmera "N":

1. Pritisnite tipku „N“ za podešavanje vremena automatskog isključivanja dok jedinica radi.

2. Pritisnite "N" tipku za podešavanje Automatsko uključeno vrijeme dok je jedinica spremna.

3. Vrijeme se može podesiti u rasponu od 1 sata do 24 sata pritiskom na tipku "D" (+) ili "E" (-).

Rad "I" mirovanja:

1. Način mirovanja djeluje kada se jedinica hladi "K" načinom.

2. Pritisnite tipku "I" u hladnom načinu "K", tada će jedinica raditi u stanju mirovanja i ventilator će se automatski prebaciti na malu brzinu.

Postavljena temperatura će se povećati za 1 °C nakon jednog sata, a povećati za 2 °C nakon dva sata. Nakon šest sati jedinica će prestati raditi.

Operacija zaključavanja:

1. Pritisnite tipku i držite "I" u hladnom režimu "K" 3 sekunde za ulazak u stanje dječje blokade. Na ekranu će se prikazati "LC" nakon aktiviranja ove funkcije.

2. Ponovo pritisnite dugme i držite "I" u hladnom režimu "K" 3 sekunde kako bi postojalo stanje deteta zaključavanja. Na ekranu će biti prikazana sadašnja temperatura prostora nakon deaktiviranja funkcije zaključavanja.

Rad u režimu ljujanja "O":

Kad je uređaj uključen, pritisnite tipku "O", okomita letva će se uključiti ili isključiti. Kada je uključen, otvor se može ljujati na lijevoj i desnoj strani. Ponovno pritisnite tipku "O", otvor će se prestati njihati.

Biljeska:

Glavna upravljačka ploča ima funkciju memorije, kada je uređaj spreman za rad, ali u statusu zaustavljanja, glavna upravljačka ploča može upamtiti pokretanje radnog načina. Kad uključite jedinicu, ona će raditi isto kao i prošli put, nema potrebe za ponovnim postavljanjem radnog načina.

DALJINSKI UPRAVLJAC

1. Povucite zadnji poklopac da biste ga otvorili i skinite izolacijski film na akumulatorima.
2. Stavite baterije unutar utora i moraju odgovarati znakovima "+" i "-" na daljinskom upravljaču.
3. Izvadite baterije dugo vremena bez upotrebe.
4. Da biste sprečili zagađenje okoline, izvadite rabljene baterije i odložite bezbednost i na odgovarajući način.

Za rad uređaja usmjerite daljinski upravljač (4) na signalni receptor (3). Daljinski regulator će upravljati uređajem na udaljenosti od 5 metara kada će usmjeriti signalni receptor uređaja.

ZAŠTITNI UREĐAJI

Zaštitni uređaj može isključivati i zaustaviti uređaj u dolje navedenim slučajevima:

1. pri načinu hlađenja: temperatura zraka u zatvorenom prostoru je iznad 43 ° C (109 ° F)
2. pri načinu hlađenja: sobna temperatura je ispod 15 ° C (59 ° F)
3. u režimu odvlaživanja zraka: sobna temperatura je ispod 15 ° C (59 ° F).

Ako uređaj radi u režimu hlađenja „K” ili suhom „L” sa otvorenim vratima ili prozorima kada je relativna vlaga iznad 80%, rosa može kapnuti iz utičnice.

Zaštitni uređaj će raditi u sledećim slučajevima:

1. Da biste ponovno pokrenuli uređaj odmah nakon zaustavljanja rada ili promjene odabranog načina rada, morate pričekati 3 minute.
2. Ako je utikač uklonjen, nakon ponovnog pokretanja uređaj će se vratiti u izvorni način rada, TIMER ON i TIMER OFF - ponovo se moraju postaviti.

NAPOMENA: unutar ovog uređaja nalazi se recikliranje kondenzacijske vode. Voda za kondenzaciju djelomično se nastavlja reciklirati između kondenzatora i vodene ploče. Kad nivo vode poraste na gornji nivo, svijetli prekidač plovka i indikator pune vode (E4) koji podsjećaju na odvod vode. Prekinite sa napajanjem, prebacite uređaj na prikladno mjesto, izvadite čep za odvod, u potpunosti ispuštite vodu. Nakon pražnjenja, ponovno postavite utikač ili će aparat procuriti i učiniti da vaša soba bude mokra.

Ako je aparat postavljen u položaj da dopušta drenažnu vodu, možete i za ispusni otvor spojiti otvor za odvod. U komplet se dodaje odvodna cijev, unutrašnjeg promjera 9 mm, vanjskog promjera 12 mm, materijal: PVC.

Otklanjanje problema

1) Problem: Ne radi.

Analiza:

- a) možda se pokvari zaštitni zaštitnik ili osigurač, pričekajte 3 minute i pokrenite ponovo, uređaj zaštitnika možda sprečava rad uređaja.
- c) možda su istrošene baterije na daljinskom upravljaču.
- d) možda utikač nije ispravno priključen.

2) Problem: djeluje samo kratko vrijeme

Analiza:

- a) ako je postavljena temperatura blizu sobne temperature, možete sniziti postavljenu temperaturu.
- b) možda je otvor za zrak blokiran preprekom. Otklonite prepreku.

3) Problem: djeluje, ali ne hladi

Analiza:

- a) možda su vrata ili prozor otvoreni.
- b) možda se u neposrednoj blizini nalazi još jedan aparat koji toplinski radi poput grijača ili lampe, itd.
- c) filter zraka je prljav, očistite ga.
- d) blokiran je izlaz ili usis zraka.
- f) podešena temperatura je previsoka

4) Problem: curenje vode tokom kretanja.

Analiza:

- a) ispuštite kondenzat prije pomicanja.
- b) da biste izbjegli curenje vode, locirajte uređaj na ravnom terenu.

5) Problem: Ne radi i pokazivač pune vode "E4"

Analiza:

- a) izvucite gumeni čep za ispuštanje vode.
- b) ako je često u ovom stanju, obratite se kvalificiranom tehničkom servisu.

6) Problem: Uređaj se ne pokreće.

Analiza:

- a) možda nije uključen u struju. Dakle, priključite ga.
- b) možda oštećenja utikača ili utičnice. Zamenite od dobavljača usluga.

c) možda je osigurač pokvaren. Zamijenite osigurač kod davatelja usluga (specifikacija: 3,15A / 250VAC).

7) Problem: Uređaj se automatski zaustavlja.

Analiza:

a) isključivanje vremena ili podešena temperatura. Ponovo ga pokrenite ili pričekajte automatsko prebacivanje.

8) Problem: nema hladnog vazduha u režimu COOL "K".

Analiza:

a) sobna temperatura niža od zadate temperature. To je normalna pojava, mašina će se automatski prebaciti dok je sobna temperatura viša od zadate temperature.

b) Uređaj ulazi u zaštitu od smrzavanja. Uređaj će se automatski prebaciti nakon završetka zaštite od smrzavanja.

9) Problem: LED prikazuje kôd kvara "E2"

Analiza:

a) senzor sobne temperature ne radi ili se ošteti. Zamijenite osjetnik temperature u prostoriji od pružatelja usluga.

10) Problem: LED prikazuje kôd kvara "E3"

Analiza:

a) Senzor cijevi za ulje isparivača ne radi ili se ošteti. Zamijenite senzor cijevi namotaja isparivača kod davatelja usluga.

11) Problem: LED prikazuje kôd kvara "E4"

Analiza:

a) upozorenje puno vode Ispustite vodu.

ČIŠĆENJE I ODRŽAVANJE

Održavanje uređaja

1. Prije isključenja napajanja isključite uređaj.

2. Obrišite mekom i suhom krpom. Za čišćenje ako je uređaj jako prljav, koristite mlaku vodu ispod 40C.

3. Nikada ne koristite hlapljive tvari kao što su benzin ili prašak za poliranje za čišćenje uređaja.

Održavanje filtera za vazduh

Potrebno je čistiti filter zraka svaka 2 tjedna ako uređaj radi u izuzetno prašnjavom okruženju. Očistite na sledeći način:

1. Prvo zaustavite uređaj, gurnite filter za vazduh (Slika F).

2. Očistite i vratite filter za vazduh.

3. Ako je prljavština upadljiva, operite je otopinom deterdženta u mlakoj vodi. Nakon čišćenja osušite ga na zasjenjenom i hladnom mjestu, a zatim ga ponovo postavite.

Održavanje nakon upotrebe

1. Ako se uređaj neće dugo koristiti, uklonite gumeni čep iz otvora za odvod (8) za ispuštanje vode.

2. Uređaj držite s ventilatorom samo pola dana tokom sunčanog dana kako biste osušili.

3. Zaustavite uređaj i izvucite utikač, zatim izvadite baterije daljinskog upravljača i p.

4. Očistite filter za vazduh i ponovo ga umetnite.

5. Uklonite creva za vazduh i pravilno ih odložite, a rupu čvrsto pokrijte.

TEHNIČKI PODACI:

Kapacitet hlađenja na BTU: 12.000 BTU / sat

Kapacitet hlađenja u vatima: 3500 W

Potrošnja energije (hlađenje) W: 1300 W

Zapremina: <= 65dB

Protok zraka: 450 m3 / sat

Energetski razred: A

Tajmer: 24 sata

Težina R290 rashladne tečnosti: max. 210 grama



Oprez, opasnost od požara

NE bušite i ne palite.

Imajte na umu da rashladno sredstvo ne sadrži miris.

Maksimalna količina punjenja rashladnog sredstva: 210g.



Brinuci za okoliš. Molimo Vas da kartonska pakovanja odnesete u otkup otpadnog papira. Polietilenske džakove (PE) bacajte u kontejner za plastiku. Iskorišćen uređaj treba odneti na odgovarajuću deponiju, jer opasni sastojci koji se u njemu nalaze, mogu biti opasni za okoliš. Električni uređaj treba odneti na način, koji ograničava njegovu ponovnu upotrebu i korištenje. Ako se u uređaju nalaze baterije, treba ih izvaditi i odvojeno predati na deponiju. Uređaj se ne smije bacati u kontejner za komunalni otpad!!

MAGYAR

ÁLTALÁNOS BIZTONSÁGI FELTÉTELEK

FONTOS BIZTONSÁGI UTASÍTÁSOK FIGYELMESEN OLVASSA EL ÉS TÖRVÉNYE JÖVŐBEN

1. A készülék használata előtt olvassa el a használati útmutatót, és kövesse az abban található utasításokat. A gyártó nem felel a kárért, amelyet az eszköz rendeltetészerű használatának vagy nem megfelelő működésének okozott.

2. A készülék csak otthoni használatra készült. Ne használja más célra, amely nem a rendeltetés szerű.
3. A készüléket csak földelt 220 240 V ~ 50 Hz feszültségű hálózati aljzathoz szabad csatlakoztatni. Az üzembiztonság növelése érdekében több elektromos készüléket nem szabad egyszerre csatlakoztatni egy áramkörhöz.
4. Nagyon óvatosan járjon el az eszköz használatakor, ha a közelben vannak gyermekek. Ne engedje, hogy gyermekek játsszanak az eszközzel, ne engedjék, hogy gyermekek vagy a készüléket ismeretlen emberek használják.
5. **FIGYELMEZTETÉS:** Ezt a készüléket 8 évesnél idősebb gyermekek és korlátozott fizikai, érzékszervi vagy mentális képességekkel rendelkező személyek, vagy azok a személyek használhatják, akiknek nincs tapasztalata vagy ismerete a berendezésről, ha ezt egy felelős személy felügyelete alatt végzik. biztonságuk érdekében, vagy információkat kaptak nekik az eszköz biztonságos használatáról, és tisztában vannak annak használatának veszélyeivel. A gyermekek nem játszhatnak a felszereléssel. Az eszköz tisztítását és karbantartását csak gyermekek végezhetik, kivéve ha 8 évesnél idősebbek, és ezeket a tevékenységeket felügyelet mellett végzik el.
6. Használat után mindig húzza ki a hálózati csatlakozót az aljzat kezével. NE húzza be a tápkábelt.
7. Ne merítse a kábelt, a dugót és az egész készüléket vízbe vagy más folyadékba. Ne tegye ki a készüléket légköri körülményeknek (eső, nap, stb.), illetve ne használja magas páratartalom esetén (fürdőszoba, nedves mobilházak).
8. Rendszeresen ellenőrizze a tápkábel állapotát. Ha a tápkábel sérült, akkor a veszély elkerülése érdekében szakszervizben kell cserélni.
9. Ne használja a készüléket sérült tápkábelrel, ha leesett vagy egyéb módon megsérült, vagy nem működik megfelelően. Ne javítsa saját kezűleg a készüléket, mert fennáll az áramütés veszélye. Vigye a sérült készüléket megfelelő szervizközpontba ellenőrzés vagy javítás céljából. Minden javítást csak hivatalos szerviz végezhet. A helytelenül elvégzett javítások súlyos veszélyt jelenthetnek a felhasználó számára.
10. Helyezze a készüléket hűvös, stabil felületre, távol a forró konyhai készülékektől, például: elektromos tűzhely, gázégő stb.
11. Ellenőrizze, hogy semmi nem akadályozza-e a készülék levegő be- és kimenetet
12. A készüléket csak sík felületen használja, hogy megakadályozza a kondenzvíz kiömlését
13. A kiegészítő védelem érdekében tanácsos az áramkörbe beépíteni olyan maradékáram-
eszközt (RCD), amelynek névleges maradékáram nem haladja meg a 30 mA-t. Kérdezzen egy villanyszerelőtől.
14. Rendszeresen tisztítsa meg a légszűrőt. A tisztítás gyakorisága a levegő tisztaságától függ.
15. A gép kikapcsolása után várjon legalább 5 percet, mielőtt újra bekapcsolja.
16. Ne használja a készüléket napos helyeken. Amikor a készülék túlmeleged, a túlmelegedés elleni védelem bekapcsol.

17. A hatékony hűtés érdekében legalább 60 cm távolságot kell tartani a készülék oldalfalai és a fal, a bútor vagy a függöny között.

18. Az eszköz korlátozott teljesítménye miatt, ha a célhőmérséklet és a környezeti hőmérséklet közötti különbség túl nagy, előfordulhat, hogy a célhőmérsékletet nem éri el.

19. A légkondicionáló használatakor a tűz, áramütés vagy sérülés kockázatának csökkentése érdekében tartsa be a következő alapvető óvintézkedéseket:

- a) Csatlakoztasson egy földelt aljzathoz 3 érintkezővel.
 - b) Ne vegye le a földelő karot.
 - c) Ne használja az adaptert.
 - d) Ne használjon hosszabbítót.
 - e) Szervizelés előtt húzza ki a légkondicionálót.
 - f) Használjon két vagy több embert a légkondicionáló mozgatásához és felszereléséhez.
20. A leolvasztás vagy tisztítás felgyorsítását célzó szereket csak a gyártó által ajánlott módon használjon.
21. Az eszközt olyan helyiségben kell tárolni, ahol nem működnek állandóan működő gyújtóforrások, például: nyílt tűz, gázkészülékek vagy elektromos fűtőberendezések.

ELSŐ HASZNÁLAT ELŐTT - (E kép)

Csatlakoztassa a csatlakozókat a levegő elszívó csatornához az alábbiak szerint:

1. Húzza ki a levegő elszívó csatormáját (9) a csatorna két végének kihúzásával.
2. Csavarja be a levegő elszívó csatormáját (9) a levegő elszívó csatornájának (10) csatlakozójába.
3. Csatlakoztassa a levegőelvezető csatornát (9) a készülékhez.

MEGJEGYZÉSEK:

1. Az elektromágneses interferencia elkerülése érdekében tartsa a készüléket legalább 1 méterre a TV-től vagy a rádiótól.
 2. Ne tegye ki az egységet közvetlen napfény hatására, hogy elkerülje a felületi szín elhalványulását.
 3. Szállítás közben ne döntse meg az egységet 35 ° -nál többet vagy fejjel lefelé. Ha a készüléket szállítás közben megfordították, tegye le helyesen, és várjon 2-4 órát, mielőtt elindítaná.
 4. Helyezze az egységet 5 ° -nál kisebb hajlású, sík felületre.
 5. Az egység bizonyos helyiségekben hatékonyabban működik, válassza ki a legjobb helyet:
 - Egy ablak, egy ajtó vagy egy francia ablak mellett.
 - Tartsa a szükséges távolságot a visszatérő levegő kimenetétől a falig vagy egyéb akadályokig legalább 60 cm-re.
 - Húzza ki a légtömlőt annak biztosítása érdekében, hogy a légtömlő másik vége szabadon maradjon az ablak ajtaja, a francia ablak vagy a falluk között.
 - A levegő kimenetét vagy beömlőnyílását nem védheti el védőrács vagy akadály.
- Az egység élettartamának meghosszabbítása érdekében ürítse le a kondenzvizet a lefolyó nyílásokból (8), mielőtt az évszak végén raktárba helyezné az egységet.

KÉSZÜLÉK LEÍRÁSA: HELYI LÉGKONDITIONÁLÓ (A és B kép)

1. Vezérlőpult
2. Hideg levegő kimenet
3. Jelreceptor
4. Távírányító
5. Szállítási fogantyú
6. Kipufogócső
7. A párolgató bemenete
8. Hűtőszekrény leeresztő lyuk
9. Levegő elszívócsatorna
10. Ablak kipufogó adapter

KEZELŐPANEL (C kép)

- A. Bekapcsoló gomb BE / KI
- B. Ventilátor sebesség gomb

- C. Üzem mód gomb
- D. Időzítő / hőmérséklet fel gomb
- E. Időzítő / hőmérséklet le gomb
- F. Kis sebességű lámpa
- G. Nagy sebességű lámpa
- I. Alvó gomb és gyermekzár
- J. Automatikus üzemmód
- K. Hűvös mód
- L. Száraz üzemmód
- M. Ventilátor üzemmód
- N. Időzítő gomb
- O. Oszcilláció gomb

TÁVVEZÉRLŐ - D kép

A távirányító jeleket továbbítja a rendszerre.

"A" gomb - a készülék bekapcsol, ha feszültség alatt áll, vagy működés közben leáll, ha ezt a gombot megnyomja.

"B" gomb - nyomja meg a ventilátor sebességének sorrendben történő kiválasztásához.

"C" gomb - nyomja meg az üzemmód kiválasztásához: "J", "K", "L" vagy "M".

"D" / "E" gomb - nyomja meg a helyiség hőmérsékletének és az időzítő beállításához.

"I" gomb - nyomja meg az alvó üzemmód beállításához vagy visszavonásához.

"N" gomb - nyomja meg az automatikus kikapcsolás és az automatikus bekapcsolás idejének beállításához.

"O" gomb - nyomja meg, hogy beállítsa vagy törölje a lengéscsillapító lengési módot.

A KEZELŐPANEL MŰKÖDTETÉSE

AUTOMATIKUS / HŰTÉS / SZÁRÍTÁS / VENTILÁTOR

1. Kapcsolja be a készüléket.

a) Csatlakoztassa a készüléket.

b) Nyomja meg az "A" gombot, majd a készülék egyszer sípol és bekapcsol.

c) A LED-dióda megjeleníti a szobahőmérsékletet, és automatikus üzemmódban kezd működni.

2. Válassza ki az üzemmódot

Nyomja meg a "C" gombot, hogy sorrendben válassza ki a kívánt üzemmódot:

"J" automatikus üzemmód -> "K" hűtési mód -> "L" szárítási mód -> "M" ventilátor üzemmód

3. Állítsa be a hőmérsékletet

A hőmérsékletet 15 ° -31 ° C tartományban lehet beállítani. A „D” vagy az „E” gomb megnyomásával növelheti vagy csökkentheti a hőmérsékletet 1 ° C-kal egyszeri megnyomásával. A készülék LED-je 5 másodpercre megmutatja a célhőmérsékletet, majd megjeleníti a szobahőmérsékletet.

4. Állítsa be a ventilátor sebességét

Nyomja meg a "B" gombot a kívánt ventilátor sebesség kiválasztásához, sorrend szerint:

Kis sebességű "F" -> Nagy sebességű G

5. Teljesítmény

Az "A" gomb újbóli megnyomásakor a készülék "di" hangot ad és nem működik.

6. Nyomja meg ezt az "I" gombot az eszköz alvó üzemmódjába lépéshez.

7. Az időzített kikapcsoláshoz nyomja meg ezt az "N" gombot.

Nyomja meg ezt az "O" gombot a levegő lengési lengésének bal-jobb irányba állításához.

Minden üzemmód működési elve:

AUTO "J" mód:

Miután kiválasztotta a "J" üzemmódot, a beltéri hőmérséklet-érzékelő automatikusan működik, és az alábbi üzemmódok egyikét választja:

- Ha a szobahőmérséklet ≥ 24 °C, az egység automatikusan a "K" üzemmódot választja.

vagy

- Ha a szobahőmérséklet < 24 °C, a készülék automatikusan a "ventilátor nagysebességű" üzemmódot választja.

Száraz "L" mód:

1. A felső centrifugális ventilátor alacsony sebességgel jár, és a fordulatszám nem állítható.

2. A kompresszor 8 perc múlva leáll, majd 6 perc múlva újra működik.

3. A készülék állandó hőmérséklet-párátlanítási módot választ, és a hőmérséklet beállítása nem hatékony.

HŰTÉS "K" mód:

1. Amikor a helyiség hőmérséklete magasabb, mint a kezelőpanelen beállított hőmérséklet, a kompresszor elkezd működni.
2. Ha a helyiség hőmérséklete alacsonyabb, mint a kezelőpanelen beállított hőmérséklet, a kompresszor leáll és a felső ventilátor az eredeti beállított sebességgel működik.

Ventilátor "M." üzemmódban.

1. A felső centrifugális ventilátor beállított sebességgel jár, és a kompresszor nem jár.
2. A hőmérséklet beállítása nem hatékony.

"N" időzítő művelet:

1. Nyomja meg az „N” gombot az automatikus kikapcsolási idő beállításához, amíg a készülék működik.
2. Nyomja meg az „N” gombot az automatikus bekapcsolási idő beállításához, amíg az egység készen áll.
3. Az idő 1 órás és 24 óra közötti tartományban állítható be a "D" (+) vagy az "E" (- gomb megnyomásával.

Alvó üzemmód "I" működés:

1. Az alvó üzemmód akkor működik, amikor az egység "K" üzemmódban van.
2. Nyomja meg az "I" gombot hívós "K" üzemmódban, ezután a készülék alvó üzemmódban működik, és a ventilátor automatikusan alacsony fordulatszámra vált. A beállított hőmérséklet 1 °C -kal növekszik egy óra után, és 2 °C -ra nő két óra után. Hat óra elteltével a készülék leáll.

Gyerekszár működés:

1. Nyomja meg a gombot, és hívós „K” módban tartsa az „I” gombot 3 másodpercig a gyerekszár állapotba lépéshez. A képernyő aktiválása után a képernyőn „LC” jelenik meg.
2. Nyomja meg ismét a gombot és tartsa az „I” gombot hívós „K” módban 3 másodpercig, hogy fennálljon a gyerekszár állapot. A képernyőn megjelenik a szobahőmérséklet, miután kikapcsolta a gyerekszárát.

"O" üzemmód működése:

Amikor az eszköz be van kapcsolva, nyomja meg az "O" gombot, a függőleges redőny be- vagy kikapcsol. Amikor be van kapcsolva, a redőny balra és jobbra fordulhat. Nyomja meg ismét az "O" gombot, a zsalu leáll.

Értesítés:

A fő vezérlőpult memória funkcióval rendelkezik, amikor az eszköz készen áll a működésre, de leállási állapotban a fő vezérlőpanel képes megjegyezni a munka üzemmód inicializálását. Amikor bekapcsolja az egységet, az ugyanúgy működik, mint a legutóbbi, a munkamódot nem kell újra alaphelyzetbe állítani.

TÁVIRÁNYÍTÓ

1. Csúsztassa el a hátsó fedelet, hogy kinyissa és eltávolítsa az akkumulátorok szigetelő filmjét.
 2. Helyezze az elemeket a nyílásba, a távirányítón a "+" és "-" jeleknek meg kell felelnie.
 3. Hosszú ideig nem használja, vegye ki az elemeket.
 4. A környezetszennyezés elkerülése érdekében vegye ki a használt elemeket, és ártalmatlanítsa megfelelő módon.
- A készülék működtetéséhez irányítsa a távirányítót (4) a jelfogadóra (3). A távirányító 5 méter távolságra működteti a készüléket, amikor a készülék jel-vevőjére mutat.

VÉDELMI ESZKÖZÖK

A védőberendezés kioldhat és leállíthatja a készüléket az alábbiakban felsorolt esetekben:

1. hűtési üzemmódban: a beltéri levegő hőmérséklete meghaladja a 43 ° C (109 ° F)
 2. hűtési üzemmódban: a szobahőmérséklet 15 ° C (59 ° F) alatt van
 3. szárítás közben: a szobahőmérséklet 15 ° C (59 ° F) alatt van.
- Ha a készülék „K” hűtés vagy „L” száraz üzemmódban működik nyitott ajtókkal vagy ablakokkal hosszú ideig, amikor a relatív páratartalom 80% felett van, harmat csepeghet a kiömlőnyílásból.

A védőberendezés a következő esetekben működik:

1. A munka leállítása vagy a kiválasztott üzemmód munkavégzés megváltoztatása után azonnal indítsa újra a készüléket, 3 percig kell várnia.
2. Ha a csatlakozót kihúzták, az eszköz újraindítása után visszatér az eredeti üzemmódba, újra be kell állítani a TIMER ON és TIMER OFF - időzítőt.

MEGJEGYZÉS: a kondenzvíz újrahasznosítása rejtett ebben az egységben. A kondenzvíz részben újrahasznosításra kerül a kondenzátor és a vízlemez között. Amikor a vízszint emelkedik a felső szintre, az úszókapcsoló és a teljes vízjelző (E4) világít, hogy emlékeztesse a kifolyó vizet. Kérjük, szakítsa meg az áramellátást, helyezze a készüléket megfelelő helyre, vegye le a lefolyó dugót, engedje le teljesen a vizet. A lefolyás után helyezze vissza a dugaszt, mert a készülék szívároghat és megnedvesítheti a helyiségét.

Ha a készüléket olyan helyzetbe helyezik, amely felszívja a vizet, akkor a lefolyó lyukat a leeresztő nyíláshoz is csatlakoztathatja a víz

elvezetéséhez. A leeresztő cső a készüléhez tartozik, belső átmérője 9 mm, külső átmérője 12 mm, anyaga: PVC.

Hibaelhárítás

1) Hiba: Ne dolgozzon.

Elemzés:

a) Lehet, hogy a védő kioldása vagy a biztosíték kiég, kérjük, várjon 3 percet, és indítsa újra, a védő eszköz megakadályozhatja az eszköz működését.

c) lehet, hogy a távirányító elemei kimerültek.

d) lehet, hogy a csatlakozó nincs megfelelően bedugva.

2) Hiba: csak rövid ideig működik

Elemzés:

a) Ha a beállított hőmérséklet megközelíti a szobahőmérsékletet, akkor csökkentheti a beállított hőmérsékletet.

b) talán akadály akadályozza meg a levegő kilépését. Vegye ki az akadályt.

3) Hiba: Működik, de nem hűti le

Elemzés:

a) lehet, hogy az ajtó vagy az ablak nyitva van.

b) Talán közvetlen közelében van egy másik hőmegmunkáló készülék, például fűtőtest vagy lámpa stb.

c) piszkos a légszűrő, kérjük, tisztítsa meg.

d) a levegő kilépése vagy beszívása eldugult

f) a beállított hőmérséklet túl magas.

4) Hiba: Vízszivárgás mozgás közben.

Elemzés:

a) mozgatás előtt engedje le a kondenzátumot.

b) A vízszivárgás elkerülése érdekében kérjük, helyezze a készüléket sík földre.

5) Hiba: Ne dolgozzon és a víz teljes jelzője "E4"

Elemzés:

a) húzza ki a gumi dugót a víz leeresztéséhez.

b) ha gyakran ilyen állapotban van, vegye fel a kapcsolatot szakképzett műszaki szakemberrel.

6) Hiba: Az eszköz nem indul el.

Elemzés:

a) talán nincs csatlakoztatva. Tehát dugja be.

b) esetleg dugó vagy aljzat károsodhat. Cserélje ki a szolgáltatót.

c) talán megszakadt a biztosíték Cserélje ki a biztosítékot a szolgáltatónál (specifikáció: 3, 15A / 250VAC).

7) Hiba: Az eszköz automatikusan leáll.

Elemzés:

a) az időzítés leállítása vagy a beállított hőmérséklet elérése. Indítsa újra, vagy várja meg az automatikus váltást.

8) Hiba: nincs hideg levegő COOL "K" üzemmódban.

Elemzés:

a) a szobahőmérséklet alacsonyabb, mint a beállított hőmérséklet. Ez egy normális jelenség, ha a gép automatikusan átvált, miközben a szobahőmérséklet magasabb, mint a beállított hőmérséklet.

b) A készülék fagyvédelmet biztosít. A készülék automatikusan átkapcsol, miután a fagyvédelem lejár.

9) Hiba: A LED az "E2" hibakódot jeleníti meg

Elemzés:

a) a szobahőmérséklet-érzékelő meghibásodik vagy megrongálódik. Cserélje ki a szobahőmérséklet-érzékelőt a szolgáltatóra.

10) Hiba: A LED az "E3" hibakódot jeleníti meg

Elemzés:

a) a párologtató olajcső-érzékelő meghibásodott vagy megsérült. Cserélje ki a párologtató tekercscső-érzékelőt a szolgáltatóra.

11) Hiba: A LED az "E4" hibakódot jeleníti meg

Elemzés:

a) vízzel teli figyelmeztetés. Engedje ki a vizet.

TISZTÍTÁS ÉS KARBANTARTÁS

Készülék karbantartása

1. Mielőtt lekapcsolja az áramellátást, először kapcsolja ki a készüléket.

2. Törölje le puha, száraz ruhával. A tisztításhoz 40 ° C alatti langyos vizet használjon, ha a készülék nagyon szennyezett.

3. Soha ne használjon illékony anyagokat, például benzint vagy polírozóport a készülék tisztításához.

Légszűrő karbantartása

Ha a készülék rendkívül poros környezetben működik, kéthetente meg kell tisztítani a légszűrőt. A következőképpen tisztítsa meg:

1. Először állítsa le a készüléket, nyomja fel a légszűrőt (F kép).

2. Tisztítsa meg és helyezze vissza a légszűrőt.

3. Ha a szennyeződés szembetűnő, mossa le langyos mosószerrel. Tisztítás után szárítsa meg árnyékolt és hűvös helyen, majd helyezze vissza.

1. Ha az eszközt hosszú ideig nem használják, vegye le a gumi dugót a leeresztőnyílásról (8) a víz elvezetéséhez.
2. A napsütéses napon csak fél napig működtesse a ventilátort, hogy a készülék belsejében kiszáradjon, és megakadályozza a penészesedést.
3. Állítsa le a készüléket, húzza ki a tápkábel csatlakozóját, majd vegye ki a távirányító elemeit, és tárolja a készüléket megfelelően.
4. Tisztítsa meg a légszűrőt és telepítse újra.
5. Távolítsa el a légszöveket, és tárolja megfelelően, és fedje le a lyukakat szorosan.

MŰSZAKI ADATOK:

Hűtőteljesítmény BTU-nál: 12.000 BTU / óra

Hűtési teljesítmény wattban: 3500 W

Energiafogyasztás (hűtés) W: 1300 W

Térfogat: <= 65dB

Levegőáram: 450 m3 / óra

Energiaosztály: A

Időzítő: 24 óra

R290 hűtőközeg tömege: max. 210 gramm

A szárítási kapacitás: 28 liter / nap



Vigyázat, tűzveszély.

NE átszúrja vagy égesse.

Vegye figyelembe, hogy a hűtőközeg nem tartalmazhat szagokat.

A hűtőközeg maximális töltöttsége: 210 g..



A környezet védelme érdekében kérjük külön karton dobozok és műanyag zsákokat és dobja őket a megfelelő hulladék közé. Használt készüléket kell eljuttatni a kijelölt gyűjtőhelyekre miatt veszélyes elemek alkatrészeket, amelyek hatással lehetnek a környezetre. Ne dobja a készüléket a közös szemétkosárba.

SUOMI

YLEISET TURVALLISUUSOLOSUHTEET

TÄRKEITÄ TURVAOHJEITA LUE HUOLELLISESTI JA SÄILYTÄ TULEVAISUUTTA

1. Lue käyttöohjeet ja noudata niiden ohjeita ennen laitteen käyttöä. Valmistaja ei ole vastuussa vahingoista, jotka aiheutuvat laitteen käyttötarkoituksen vastaisesta käytöstä tai virheellisestä käytöstä.
2. Laite on tarkoitettu vain kotikäyttöön. Älä käytä muihin tarkoituksiin, jotka eivät ole sen käyttötarkoitukseen.
3. Laite saa kytkeä vain pistorasiaan, jonka maadoitus on 220 240 V ~ 50 Hz. Käyttöturvallisuuden lisäämiseksi useita sähkölaitteita ei tule kytkeä samaan virtapiiriin.
4. Ole erityisen varovainen käyttäessäsi laitetta, kun lapset ovat lähellä. Älä anna lasten leikkiä laitteen kanssa, älä anna lasten tai muiden tuntemattomien käyttää sitä.
5. VAROITUS: Tätä laitetta voivat käyttää yli 8-vuotiaat lapset ja henkilöt, joilla on rajoitetut fyysiset, aisti- tai henkiset kyvyt tai ihmiset, joilla ei ole kokemusta tai tietoa laitteista, jos tämä tehdään vastuussa olevan henkilön valvonnassa. heidän turvallisuutensa vuoksi tai heille on annettu tietoja laitteen turvallisesta käytöstä ja he ovat tietoisia laitteen käytön vaaroista. Lasten ei tulisi leikkiä laitteilla. Laitetta ei saa puhdistaa ja huoltaa, elleivät lapset ole yli 8-vuotiaita ja nämä toimet suoritetaan valvonnassa.
6. Irrota virtajohto aina pitämällä pistorasiaa kädellä käytön jälkeen. ÄLÄ vedä virtajohtoa.
7. Älä upota kaapelia, pistoketta ja koko laitetta veteen tai muuhun nesteeseen. Älä altista laitetta ilmasto-olosuhteille (sade, aurinko jne.) Tai käytä korkean kosteuden olosuhteissa (kylpyhuoneet, kosteat asunovaunut).
8. Tarkista säännöllisesti virtajohdon kunto. Jos virtajohto on vaurioitunut, se on vaihdettava erikoistuneeseen korjaamoon vaaran välttämiseksi.
9. Älä käytä laitetta vaurioituneen virtajohdon kanssa tai jos se on pudonnut tai vaurioitunut jollakin muulla tavalla tai jos se ei toimi oikein. Älä korjaa laitetta itse, koska siinä on sähköiskun vaara. Vie vaurioitunut laite asianmukaiseen huoltokeskukseen

tarkistamista tai korjaamista varten. Kaikki korjaukset saa suorittaa vain valtuutetut huoltoliikkeet. Väärin suoritettavat korjaukset voivat aiheuttaa vakavan vaaran käyttäjälle.

10. Sijoita laite viileälle, vakaalle alustalle, pois kuumista keittiövälineistä, kuten sähköliesi, kaasupoltin jne.

11. Varmista, että mikään ei estä laitteen ilmanottoa ja poistoa

12. Käytä laitetta vain tasaisella pinnalla estämään kondenssiveden valuminen

13. Lisäsuojauksen tarjoamiseksi on suositeltavaa asentaa sähkövirtapiiriin jäännösvirtalaitte (RCD), jonka nimellisvirtavirta ei ylitä 30mA. Pyydä sitä sähköasentajalta.

14. Puhdista ilmansuodatin säännöllisesti. Puhdistuksen tiheys riippuu ilman puhtaudesta.

15. Kun olet sammuttanut koneen, odota vähintään 5 minuuttia ennen kuin kytket sen takaisin päälle.

16. Älä käytä laitetta aurinkoisissa paikoissa. Kun laite ylikuumenee, ylikuumenemissuoja kytkee laitteen päälle.

17. Tehokkaan jäähdytyksen varmistamiseksi laitteen sivuseinämien ja seinän, huonekalujen tai verhojen välillä on pidettävä vähintään 60 cm: n etäisyys.

18. Laitteen rajallisen suorituskyvyn vuoksi, jos tavoitelämpötilan ja ympäristön lämpötilan välinen ero on liian suuri, tavoitelämpötilaa ei ehkä saavuteta.

19. Tulipalo-, sähköisku- tai loukkaantumisriskin vähentämiseksi ilmastointilaitetta käytettäessä noudata seuraavia perusvarotoimia:

a) Kytke maadoitettuun pistorasiaan 3 tapilla.

b) Älä poista maadoituskärkiä.

c) Älä käytä sovitinta.

d) Älä käytä jatkojohtoa.

e) Irrota ilmastointilaitte ennen huoltoa.

f) Siirrä ja asenna ilmastointilaitte kahdella tai useammalla henkilöllä.

20. Älä käytä muita kuin valmistajan suosittelemia aineita, jotka nopeuttavat sulatus- tai puhdistusprosessia.

21. Laitetta tulisi varastoida huoneessa, jossa ei ole jatkuvasti toimivia sytytyslähteitä, esimerkiksi: avotuli, kaasulaitteet tai sähkölämmittimet.

ENNEN ENSIMMÄISTÄ KÄYTTÖÄ - (kuva E)

Liitä liittimet ilmanpoistokanavaan seuraavasti:

1. Jatka ilmanpoistokanavaa (9) vetämällä kanavan kaksi päätä ulos.
2. Kierrä ilmanpoistokanava (9) ilmanpoistokanavan (10) liittimeen.
3. Liitä ilmanpoistokanava (9) suoraan laitteeseen.

HUOMAUTUKSET:

1. Pidä yksikkö vähintään 1 metrin päässä televisiosta tai radiosta sähkömagneettisten häiriöiden välttämiseksi.
2. Älä altista laitetta suoralle auringonvalolle pinnan värin haalistumisen välttämiseksi.
3. Älä kallista laitetta yli 35 ° tai ylösalaisin kuljetuksen aikana. Jos laite on käännetty ympäri kuljetuksen aikana, aseta se oikein ja odota 2-4 tuntia ennen kuin käynnistät sen.
4. Aseta yksikkö tasaiselle alustalle, jonka kaltevuus on alle 5 °.
5. Yksikkö toimii tehokkaammin tietyissä huonepaikoissa, valitse paras sijainti:
 - Ikkunan, oven tai ranskalaisen ikkunan vieressä.
 - Pidä vaadittu etäisyys paluuilman poistoaukosta seinään tai muihin esteisiin vähintään 60 cm.
 - Pidennä ilmaletkua varmistaaksesi, että ilmaletkun toisessa päässä on vällys ikkunan oven tai ranskalaisen ikkunan tai seinäreiän välillä.

- Ilman ulostuloaukkoa tai imuaukkoa ei voida estää suojaverkolla tai esteellä.
Laitteen käyttöön pidentämiseksi tyhjennä tiivistynyt vesi alaslaskuventiileistä (8), ennen kuin laitat laitteen varastoon kauden lopussa.

LAITTEEN KUVAUS: PAIKALLINEN ILMASTOINTI (kuvat A ja B)

1. Ohjauspaneeli
2. Kylmän ilman poistoaukko
3. Signaalireseptori
4. Kaukosäädin
5. Kuljetuskahva
6. Pakoputki
7. Höyrystimen tulo
8. Jäähdytin alaspäin Tyhjennä reikä
9. Ilmanpoistoputki
10. Ikkunoiden pakoputken sovitin

OHJAUSPANEELI (kuva C)

- A. Virtapainike ON / OFF
- B. Tuulettimen nopeuspainike
- C. Tilapainike
- D. Ajastin / Lämpötila ylös -painike
- E. Ajastin / Lämpötila-painike
- F. Hidasta valaisinta
- G. Nopea lamppu
- I. Sleep-painike ja lapsilukko
- J. Automaattinen tila
- K. Viileä tila
- L. Kuiva tila
- M. Tuulettimen tila
- N. Ajastinpainike
- O. Oscillation-painike

Kauko-ohjain - kuva D

Kaukosäädin lähettää signaaleja järjestelmään.

Painike "A" - laite käynnistetään, kun siihen kytketään virta, tai pysäytetään, kun se toimii, jos painat tätä painiketta.

Painike "B" - paina sitä valitaksesi puhaltimen nopeuden peräkkäin.

Painike "C" - paina sitä valitaksesi käyttötavan: "J", "K", "L" tai "M".

Painike "D" / "E" - paina säätääksesi huoneen lämpötilaa ja ajastinta.

Painike "I" - paina asettaaksesi tai peruuttaaksesi lepotilan.

Painike "N" - paina asettaaksesi automaattisen sammutuksen ja automaattisen päällekytkentäajan.

Painike "O" - paina asettaaksesi tai peruuttaa säleikköjen kääntymistilan.

OHJAUSPANEELIN KÄYTTÖ

Automaattinen / viileä / kuiva / tuuletin

1. Käynnistä laite.
 - a) Kytke laite.
 - b) Paina "A" -painiketta, laite piippaa kerran ja käynnistää.
 - c) LED-diodi näyttää huoneen lämpötilan ja alkaa toimia automaattitilassa.

2. Valitse käyttötila

Paina "C" -painiketta valitaksesi haluamasi toimintatavan järjestyksessä:

Automaattinen tila "J" -> Jäähdytystila "K" -> Kuivatustila "L" -> Tuulettimen tila "M."

3. Säädä lämpötila

Lämpötila voidaan asettaa alueelle 15 ° -31 ° C. Painamalla "D" tai "E" -painiketta voit nostaa tai laskea lämpötilaa 1 ° C painamalla kerran.

Laitteen LED-paneeli näyttää tavoitelämpötilan 5 sekunnin ajan ja sitten huoneen lämpötilan.

4. Säädä tuulettimen nopeutta

Paina painiketta "B" valitaksesi halutun tuulettimen nopeuden näytön järjestyksessä:

Hidas nopeus "F" -> Suuri nopeus G

5. Virta

Kun painat "A" -painiketta uudelleen, laite kuulostaa "di" ja lakkaa toimimasta.

6. Paina tätä painiketta "I" siirtyäksesi laitteen lepotilaan.

7. Aseta ajastettu sammutus painamalla tätä painiketta "N".

Paina tätä painiketta "O" asettaaksesi ilmavaihteluiden värähtelyn vasempaan ja oikeaan suuntaan.

Jokaisen moodin toimintaperiaate:

AUTO "J" -tila:

Kun toiminto "J" on valittu, sisälämpötila-anturi toimii automaattisesti ja se valitsee yhden seuraavista toimintatiloista:

- Kun huonelämpötila on ≥ 24 °C, yksikkö valitsee automaattisesti viileän tilan "K" -tilan.

tai

- Kun huonelämpötila on < 24 °C, laite valitsee automaattisesti tuulettimen nopeuden tilan "M. ...".

Kuiva "L" -tila:

1. Yläsentrifugaalipuhallin käy hitaalla nopeudella, eikä nopeutta voida säätää.

2. Kompressorin pysähtyminen käyntiin 8 minuutin kuluttua ja käy sitten uudelleen 6 minuutin kuluttua.

3. Laite siirtyy lämpötilan vakiokuivausmoodiin, eikä lämpötilan säätäminen ole tehokasta.

COOL "K" -tila:

1. Kun huonelämpötila on korkeampi kuin ohjauspaneelissa asetettu lämpötila, kompressorin alku käy.

2. Kun huonelämpötila on alempi kuin ohjauspaneelissa asetettu lämpötila, kompressorin pysähtyminen ja ylempi tuuletin toimivat alkuperäisellä asetetulla nopeudella.

Tuuletin "M." -tila.

1. Yläsentrifugaalipuhallin käy asetetulla nopeudella ja kompressorin ei käy.

2. Lämpötilan säätö ei ole tehokasta.

Ajastimen toiminta "N":

1. Aseta automaattinen sammutusaika painamalla N-painiketta laitteen ollessa käynnissä.

2. Paina "N" -painiketta asettaaksesi automaattisen käynnistysajan, kun laite on valmis.

3. Aika voidaan säätää välillä 1 tunti - 24 tuntia painamalla painiketta "D" (+) tai "E" (-).

Lepotilan toiminta "I":

1. Lepotila toimii, kun yksikkö on jäädytystilassa "K".

2. Paina painiketta "I" viileässä tilassa "K", sitten yksikkö toimii lepotilassa ja tuuletin kytkeytyy automaattisesti alhaiselle nopeudelle.

Asetettu lämpötila nousee 1 °C tunnin kuluttua ja nousee 2 °C kahden tunnin kuluttua. Kuuden tunnin kuluttua laite lopettaa toiminnan.

Lasten lukitus:

1. Paina painiketta ja pidä "I" viileässä tilassa "K" 3 sekuntia siirtyäksesi lapsilukon tilaan. Tämän toiminnon aktivoinnin jälkeen näytöllä näkyy "LC".

2. Paina uudelleen painiketta ja pidä "I" viileässä tilassa "K" 3 sekunnin ajan lapsilukon tilan ollessa olemassa. Näytössä näkyy huoneenlämpötila sen jälkeen, kun lapsilukko on kytketty pois päältä.

"O" -tilan toiminta:

Kun laite on päällä, paina painiketta "O", pystysuuntainen säleikkö syttyy tai sammuu. Kun se on päällä, säleikkö voi kääntyä vasemmalle ja oikealle. Paina uudelleen painiketta "O", säleikkö lopettaa heilumisen.

Ilmoitus:

Pääohjauskortilla on muistitoiminto, kun laite on käyttövalmis, mutta pysäytystilassa pääohjauskortti voi muistaa työtilan alustuksen. Kun kytket laitteen päälle, se toimii samalla tavalla kuin työtila viimeksi, eikä työtilaa tarvitse nollata uudelleen.

KAUKOSÄÄDIN

1. Liu'uta takakansi avataksesi ja irrottaa paristojen erotuskalvo.

2. Aseta paristot korttipaikkaan, niiden on vastattava kauko-ohjaimen merkkejä "+" ja "-".

3. Poista paristot pitkään aikaan, kun sitä ei käytetä.

4. Ympäristön pilaantumisen estämiseksi ota käytetyt paristot pois ja hävitä ne turvallisesti ja asianmukaisesti.

Jos haluat käyttää laitetta, kohdista kaukosäädin (4) signaalin vastaanottiin (3). Kaukosäädin käyttää laitetta 5 metrin etäisyydellä osoittaessaan laitteen signaalin vastaanottiin.

SUOJALAITTEET

Suoja-laite voi laukaista ja sammuttaa laitteen seuraavissa tapauksissa:

1. jäädytystilassa: sisäilman lämpötila on yli 43 ° C (109 ° F)
2. jäädytystilassa: huoneen lämpötila on alle 15 ° C (59 ° F)
3. kosteudenpoistotilassa: huoneen lämpötila on alle 15 ° C (59 ° F).

Jos laite toimii jäädytystilassa "K" tai kuivassa "L" -tilassa oven tai ikkunan ollessa auki pitkään, kun suhteellinen kosteus on yli 80%, kaste voi tippua poistoaukosta.

Suoja-laite toimii seuraavissa tapauksissa:

1. Käynnistä laite uudelleen heti työn lopettamisen jälkeen tai valitun tilan vaihtamisen työskentelyn aikana, sinun on odotettava 3 minuuttia.
2. Jos pistoke on poistettu, laite palaa alkuperäiseen tilaan uudelleenkäynnistyksen jälkeen, TIMER ON ja TIMER OFF - on asetettava uudelleen.

HUOMAUTUS: Laitteessa on piilotettu kondenssiveden kierrätys. Lauhteluvesi pidetään osittain kierrätyksenä lauhduttimen ja vesilevyn välillä. Kun vesitaso nousee ylemmälle tasolle, kellukytin ja veden täyden merkkivalo (E4) sytyvät muistuttamaan veden tyhjennystä. Katkaise virransyöttö, siirrä laite sopivaan paikkaan, poista tyhjennysluppa ja tyhjennä vesi kokonaan. Asenna pistoke tyhjennyksen jälkeen uudelleen. Muuten laite voi vuotaa ja tehdä huoneestasi märkä.

Jos laite on sijoitettu tyhjennysvetä päästävään paikkaan, voit myös kytkeä tyhjennysreiän tyhjennysporttiin veden tyhjentämiseksi. Sarjaan on lisätty tyhjennysputki, jonka sisähalkaisija on 9 mm, ulkohalkaisija 12 mm, materiaali: PVC..

Ongelmien kartoittaminen

1) Vika: Älä toimi.

Analyyysi:

- a) Ehkä suojuksen laukaisu tai sulake on palanut, odota 3 minuuttia ja käynnistä uudelleen, suojalaite saattaa estää laitetta toimimasta.
- c) Ehkä kaukosäätimen paristot ovat tyhjä.
- d) Ehkä pistoketta ei ole kytketty kunnolla.

2) Trouble: toimii vain lyhyen ajan

Analyyysi:

- a) Jos asetettu lämpötila on lähellä huoneenlämpötilaa, voit laskea asetettua lämpötilaa.
- b) Ehkä este estää ilman poistoaukon. Ota este pois.

3) Vaikkeudet: Toimii, mutta ei jäähty

Analyyysi:

- a) Ehkä ovi tai ikkuna ovat auki.
 - b) Ehkä lähellä olevaa matkaa on toinen lämpökäsittävä laite, kuten lämmitin tai lamppu jne.
 - c) Ilmansuodatin on likainen, puhdista se.
 - d) ilman poisto tai imu on tukossa.
 - f) asetettu lämpötila on liian korkea.
- 4) Vika: Vesivuoto liikkumisen aikana.

Analyyysi:

- a) tyhjennä lauhde ennen siirtymistä.
 - b) sijoita laite tasaiselle alustalle veden vuotamisen välttämiseksi.
- 5) Vika: Älä työskentele ja vesi on täynnä merkkivaloa "E4"

Analyyysi:

- a) vedä kumitulppa veden tyhjentämiseksi.
- b) Jos se on usein tässä tilassa, ota yhteyttä valtuutettuun huoltoliikkeeseen.

6) Vika: Laite ei käynnisty.

Analyyysi:

- a) ehkä ole kytketty. Joten kytke se.
- b) ehkä pistoke- tai pistorasiavaurioita. Korvaa palveluntarjoaja.
- c) ehkä sulake rikki. Vaihda palveluntarjoajan sulake (erittely: 3,15A / 250VAC).

7) Vika: Laite pysähtyy automaattisesti.

Analyyysi:

- a) ajoitus sammutetaan tai asetettu lämpötila saavutetaan. Käynnistä se uudelleen tai odota automaattista kytkentää.
- 8) Vika: ei kylmää ilmaa COOL "K" -tilassa.

Analyyysi:

- a) huoneenlämpötila on alhaisempi kuin asetettu lämpötila. Se on normaali ilmiö, kone kytkeytyy automaattisesti, kun huoneen lämpötila on korkeampi kuin asetettu lämpötila.
 - b) Laite suojaa jäätymiseltä. Laite kytkeytyy automaattisesti, kun jäätymisuujaus on ohi.
- 9) Vika: LED näyttää vikakoodin "E2"

Analyyssi:

a) huonelämpötila-anturi vioittuu tai vaurioituu. Vaihda palveluntarjoaja huonelämpötilan anturi.

10) Vika: LED näyttää vikakoodin "E3"

Analyyssi:

a) höyrystimen öljyputken anturi vioittuu tai on vaurioitunut. Vaihda palveluntarjoaja höyrystimen kelaputken anturi.

11) Vika: LED näyttää vikakoodin "E4"

Analyyssi:

a) veden täysi varoitus. Tyhjennä vesi.

PUHDISTUS JA HUOLTO

Laitteen huolto

1. Sammuta laite ensin ennen kuin irrotat virtalähteestä.

2. Pyyhi pehmeällä ja kuivalla liinalla. Käytä haaleaa vettä alle 40 ° C puhdistaaaksesi, jos laite on erittäin likainen.

3. Älä koskaan puhdista laitetta haihtuvilla aineilla, kuten bensiinillä tai kiillotusjauheella.

Ilmansuodattimien huolto

Ilmansuodatin on puhdistettava joka toinen viikko, jos laite toimii erittäin pölyisessä ympäristössä. Puhdista seuraavasti:

1. Pysäytä laite ensin, työnnä ilmansuodatin ylös (kuva F).

2. Puhdista ja asenna ilmansuodatin uudelleen.

3. Jos lika on näkyvää, pese se pesuliuksella haaleassa vedessä. Kuivaa puhdistuksen jälkeen varjostettuun ja viileään paikkaan ja asenna se sitten uudelleen.

Huolto käytön jälkeen

1. Jos laitetta ei käytetä pitkään aikaan, poista kumitulppa tyhjennysaukosta (8) veden tyhjentämiseksi.

2. Pidä laitetta käynnissä puhaltimella vain puoli päivää aurinkoisen päivän aikana, jotta laite kuivataan sisäpuolelta ja estää homeituvan.

3. Pysäytä laite ja vedä virtajohtoon pistoke, poista sitten kaukosäätimen parit.

4. Puhdista ilmansuodatin ja asenna se uudelleen.

5. Poista ilmaletkut ja säilytä niitä kunnolla, ja peitä reikä tiukasti.

TEKNISET TIEDOT:

Jäähdytysteho nopeudella BTU: 12 000 BTU / tunti

Jäähdytysteho watteina: 3500 W

Energiankulutus (jäähdytys) W: 1300 W

Tilavuus: <= 65 dB

Ilmavirta: 450 m3 / tunti

Energialuokka: A

Ajastin: 24 tuntia

Jäähdytysnesteen R290 paino: maks. 210 grammaa

Kuivaus toiminta: 28 litraa / päivä



Varo, tulipalon vaara.

ÄLÄ lävistä tai polta.

Huomaa, että kylmäaine ei saa sisältää hajua.

Kylmäaineen enimmäismäärä: 210 g.



Suojellaksesi ympäristöäsi: hävitä pahvilaatikat ja muovipussit ja kierrätä ne niille tarkoitetuissa jäteastioissa. Käytetyt koneet tulee toimittaa niihin erioistuneisiin keräyspisteisiin ympäristölle vaarallisten aineiden takia. Älä hävitä laitteita sekajätteessä.

РУССКИЙ

ОБЩИЕ УСЛОВИЯ БЕЗОПАСНОСТИ

ВАЖНЫЕ ИНСТРУКЦИИ ПО БЕЗОПАСНОСТИ ВНИМАТЕЛЬНО ПРОЧТИТЕ И СОХРАНИТЕ НА БУДУЩЕЕ

1. Перед использованием устройства прочитайте инструкцию по эксплуатации и следуйте инструкциям, содержащимся в нем. Производитель не несет ответственности за ущерб, вызванный использованием устройства вопреки его назначению или неправильной эксплуатации.
2. Устройство предназначено только для домашнего использования. Не используйте для других целей, которые не по назначению.
3. Устройство должно быть подключено только к розетке переменного тока с заземлением 220 240 В ~ 50 Гц. Для повышения эксплуатационной безопасности, несколько электрических устройств не должны быть подключены к одной цепи тока одновременно.

4. Будьте предельно осторожны при использовании устройства, когда рядом находятся дети. Не позволяйте детям играть с устройством, не позволяйте детям или людям, незнакомым с устройством, использовать его.
5. ПРЕДУПРЕЖДЕНИЕ. Данное оборудование могут использовать дети старше 8 лет и люди с ограниченными физическими, сенсорными или умственными способностями или люди, которые не имеют опыта или знаний об оборудовании, если это делается под наблюдением ответственного лица. Для их безопасности или были предоставлены им информацию о безопасном использовании устройства и знают об опасностях его использования. Дети не должны играть с оборудованием. Чистка и техническое обслуживание устройства не должны выполняться детьми, за исключением случаев, когда им исполнилось 8 лет, и эти действия выполняются под наблюдением.
6. Всегда отсоединяйте штепсельную вилку, придерживая розетку рукой после использования. НЕ тяните за шнур питания.
7. Не погружайте кабель, вилку и все устройство в воду или любую другую жидкость. Не подвергайте устройство воздействию атмосферных условий (дождь, солнце и т. Д.) И не используйте его в условиях повышенной влажности (ванные комнаты, влажные дома на колесах).
8. Периодически проверяйте состояние шнура питания. Если шнур питания поврежден, его следует заменить в специализированной ремонтной мастерской, чтобы избежать опасности.
9. Не используйте прибор с поврежденным шнуром питания, если он упал или поврежден каким-либо иным образом или он не работает должным образом. Не ремонтируйте устройство самостоятельно, так как существует риск поражения электрическим током. Доставьте поврежденное устройство в соответствующий сервисный центр для проверки или ремонта. Все ремонтные работы могут выполняться только авторизованными сервисными центрами. Неправильно выполненный ремонт может представлять серьезную опасность для пользователя.
10. Поместите устройство на прохладную, устойчивую поверхность, вдали от горячих кухонных приборов, таких как: электрическая плита, газовая горелка и т. Д.
11. Убедитесь, что ничто не блокирует вход и выход воздуха устройства
12. Используйте устройство только на ровной поверхности, чтобы предотвратить выпадение конденсата.
13. Для обеспечения дополнительной защиты рекомендуется установить устройство защитного отключения (УЗО) в электрической цепи с номинальным током не более 30 мА. Спросите электрика для этого.
14. Регулярно очищайте воздушный фильтр. Частота очистки зависит от чистоты воздуха.
15. После выключения машины подождите не менее 5 минут, прежде чем снова включить его.
16. Не используйте устройство в солнечных местах. Когда устройство перегревается,

защита от перегрева включает устройство.

17. Чтобы обеспечить эффективное охлаждение, расстояние между боковыми стенками устройства и стеной, мебелью или шторами должно быть не менее 60 см.

18. Из-за ограниченной производительности устройства, если разница между целевой температурой и температурой окружающей среды слишком велика, заданная температура может быть не достигнута.

19. Чтобы снизить риск возгорания, поражения электрическим током или травмы при использовании кондиционера, соблюдайте следующие основные меры предосторожности:

- а) Подключите к заземленной розетке с 3 контактами.
- б) Не удаляйте заземляющий контакт.
- в) Не используйте адаптер.
- г) Не используйте удлинитель.
- е) Отключите кондиционер перед обслуживанием.
- ф) Для перемещения и установки кондиционера используйте двух или более человек.

20. Не используйте средства, ускоряющие процесс размораживания или очистки, кроме тех, которые рекомендованы производителем.

21. Устройство следует хранить в помещении без постоянно работающих источников возгорания, например: открытого огня, газовых приборов или электрических обогревателей.

ПЕРЕД ПЕРВЫМ ИСПОЛЬЗОВАНИЕМ - (рисунок Е)

Подключите разъемы к воздуховоду отвода воздуха следующим образом:

1. Расширьте вытяжной воздуховод (9), вытягивая два конца воздуховода.
2. Вкрутите воздуховод (9) в штуцер воздуховода (10).
3. Подсоедините вытяжной канал (9) напрямую к устройству.

ЗАМЕЧАНИЯ:

1. Держите устройство на расстоянии не менее 1 метра от телевизора или радиоприемника, чтобы избежать электромагнитных помех.
 2. Не подвергайте устройство воздействию прямых солнечных лучей, чтобы не потерять цвет поверхности.
 3. Не наклоняйте устройство более чем на 35 ° или вверх ногами во время транспортировки. Если устройство перевернулось во время транспортировки, положите его правильно и подождите 2-4 часа перед запуском.
 4. Поместите устройство на ровную поверхность с наклоном менее 5 °.
 5. Агрегат работает более эффективно в определенных местах помещения, выберите лучшее место:
 - Рядом с окном дверь или французское окно.
 - Соблюдайте необходимое расстояние от выхода рециркуляционного воздуха до стены или других препятствий не менее 60 см.
 - Вытяните воздушный шланг так, чтобы другой конец воздушного шланга имел зазор между оконной дверью, французским окном или отверстием в стене.
 - Выход или вход воздуха не могут быть заблокированы защитной решеткой или какими-либо препятствиями.
- Чтобы продлить срок службы агрегата, слейте конденсат из сливных отверстий (8) перед тем, как положить агрегат на хранение в конце сезона.

ОПИСАНИЕ УСТРОЙСТВА: МЕСТНЫЙ КОНДИЦИОНЕР (рисунки А и В)

1. Панель управления
2. Выход холодного воздуха.
3. Сигнальный рецептор
4. Пульт дистанционного управления
5. Транспортная ручка.
6. Выхлопной канал
7. Вход в испаритель.

8. Нижний охладитель Сливное отверстие
 9. Воздуховод.
 10. Адаптер оконного выхлопа
- ПАНЕЛЬ УПРАВЛЕНИЯ (рисунок С)
- А. Кнопка включения / выключения питания
 - В. Кнопка скорости вентилятора
 - С. Кнопка режима
 - Д. Таймер / кнопка повышения температуры
 - Е. Кнопка таймера / понижения температуры
 - Ф. Лампа низкой скорости
 - Г. Высокоскоростной фонарь
 - І. Кнопка сна и блокировка от детей
 - Ј. Автоматический режим
 - К. Холодный режим
 - Л. Сухой режим
 - М. Режим вентилятора
 - Н. Кнопка таймера
 - О. Кнопка колебания

ПУЛЬТ ДИСТАНЦИОННОГО УПРАВЛЕНИЯ - изображение D

Пульт дистанционного управления передает сигналы в систему.

Кнопка «А» - прибор будет запущен при подаче питания или будет остановлен во время работы, если вы нажмете эту кнопку.

Кнопка «В» - нажимайте ее для последовательного выбора скорости вентилятора.

Кнопка «С» - нажмите ее, чтобы выбрать режим работы: «J», «K», «L» или «M».

Кнопка «D» / «E» - нажимайте для регулировки температуры в помещении и таймера.

Кнопка «I» - нажмите, чтобы установить или отменить спящий режим.

Кнопка «N» - нажмите, чтобы установить время автоматического выключения и автоматического включения.

Кнопка «O» - нажмите, чтобы установить или отменить режим поворота жалюзи.

РАБОТА ПАНЕЛИ УПРАВЛЕНИЯ

АВТОМАТИЧЕСКИЙ / ОХЛАЖДЕНИЕ / ОСУШЕНИЕ / ВЕНТИЛЯТОР

1. Включите устройство.

а) Подключаем устройство.

б) Нажмите кнопку «А», устройство издаст один звуковой сигнал и включится.

в) Светодиодный диод отображает температуру в помещении и начинает работать в автоматическом режиме.

2. выберите режим работы

Нажмите кнопку «С», чтобы выбрать желаемый режим работы по порядку:

Автоматический режим «J» -> режим охлаждения «K» -> режим сушки «L» -> режим вентилятора «M.»

3. Отрегулируйте температуру.

Температуру можно установить в диапазоне от 15 до 31 ° C. Нажмите кнопку «D» или «E», чтобы увеличить или уменьшить температуру на 1 ° C, нажав один раз. Светодиодная панель устройства показывает заданную температуру в течение 5 секунд, а затем отображает температуру в помещении.

4. Отрегулируйте скорость вентилятора.

Нажмите кнопку «В», чтобы выбрать желаемую скорость вращения вентилятора. Отображается последовательность:

Низкая скорость "F" -> Высокая скорость G

5. Мощность

При повторном нажатии кнопки «А» устройство издаст звуковой сигнал «ди» и перестанет работать.

6. Нажмите кнопку «I», чтобы войти в спящий режим устройства.

7. Нажмите эту кнопку «N», чтобы установить выключение по времени.

Нажмите эту кнопку «O», чтобы установить колебания качания воздуха влево-вправо.

Принцип работы каждого режима:

АВТО «J» режим:

После выбора работы «J» датчик температуры в помещении срабатывает автоматически и выбирает один из следующих режимов работы:

- Когда температура в помещении ≥ 24 °C, блок автоматически выбирает режим охлаждения «K».

или

- Когда температура в помещении < 24 °С, установка автоматически выбирает режим высокой скорости вентилятора «М. ...».

Сухой «L» режим:

1. Верхний центробежный вентилятор будет работать на низкой скорости, и скорость не может быть отрегулирована.
2. Компрессор остановится через 8 минут работы, а затем снова запустится через 6 минут.
3. Устройство работает в режиме осушения с постоянной температурой, и регулировка температуры неэффективна.

ОХЛАЖДЕНИЕ "К" режим:

1. Когда температура в помещении выше, чем заданная на панели управления, компрессор запускается.
2. Когда температура в помещении ниже, чем заданная температура на панели управления, компрессор останавливается и верхний вентилятор работает с исходной заданной скоростью.

Вентилятор «М» режим.

1. Центробежный вентилятор вверх работает с заданной скоростью, а компрессор не работает.
2. Регулировка температуры неэффективна.

Таймер срабатывания «N»:

1. Нажмите кнопку «N», чтобы установить время автоматического выключения во время работы устройства.
2. Нажмите кнопку «N», чтобы установить время автоматического включения, пока устройство готово.
3. Время можно настроить в диапазоне от 1 часа до 24 часов, нажав кнопку «D» (+) или «E» (-).

Спящий режим «I» работа:

1. Работа в спящем режиме, когда блок находится в режиме охлаждения «K».
2. Нажмите кнопку «I» в режиме охлаждения «K», после чего установка перейдет в спящий режим, а вентилятор автоматически переключится на низкую скорость. Установленная температура увеличится на 1 °С через один час и на 2 °С через два часа. Через шесть часов установка перестанет работать.

Блокировка от детей:

1. Нажмите кнопку и удерживайте «I» в холодном режиме «K» в течение 3 секунд, чтобы войти в состояние блокировки от детей. После активации этой функции на экране будет отображаться «LC».
2. Снова нажмите кнопку и удерживайте «I» в холодном режиме «K» в течение 3 секунд, чтобы войти в состояние блокировки от детей. На экране будет отображаться текущая комнатная температура после отключения функции блокировки от детей.

Поворотный режим работы «O»:

Когда устройство включено, нажмите кнопку «O», вертикальные жалюзи включатся или выключатся. Когда он включен, жалюзи могут поворачиваться влево и вправо. Снова нажмите кнопку «O», жалюзи перестанут раскрываться.

Уведомление:

Основная плата управления имеет функцию памяти, когда устройство готово к работе, но в состоянии остановки, основная плата управления может запомнить инициализацию рабочего режима. Когда вы включаете устройство, оно будет работать так же, как и в прошлый раз, без необходимости снова сбрасывать рабочий режим.

ПУЛЬТ

1. Сдвиньте заднюю крышку, чтобы открыть, и снимите изолирующую пленку с батареек.
2. Вставьте батарейки в слот, они должны соответствовать знакам «+» и «-» на пульте дистанционного управления.
3. Если вы долгое время не использовали, выньте батареи.
4. Чтобы предотвратить загрязнение окружающей среды, извлеките использованные батареи и утилизируйте их безопасным образом и надлежащим образом.

Чтобы управлять устройством, направьте пульт дистанционного управления (4) на приемник сигнала (3). Пульт дистанционного управления будет управлять устройством на расстоянии 5 метров при наведении на приемник сигнала устройства.

ЗАЩИТНЫЕ УСТРОЙСТВА

Защитное устройство может сработать и остановить прибор в следующих случаях:

1. в режиме охлаждения: температура воздуха в помещении выше 43 °С (109 °F)
2. в режиме охлаждения: температура в помещении ниже 15 °С (59 °F).
3. в режиме осушения: температура в помещении ниже 15 °С (59 °F).

Если устройство работает в режиме охлаждения «K» или осушения «L» с открытой дверцей или окном в течение длительного времени при относительной влажности выше 80%, из выпускного отверстия может капать роса.

Защитное устройство сработает в следующих случаях:

1. Перезагружая устройство сразу после остановки работы или изменения выбранного режима во время работы, необходимо подождать 3 минуты.
2. Если вилка была удалена, после перезапуска устройство вернется в исходный режим, TIMER ON и TIMER OFF - необходимо установить заново.

ВНИМАНИЕ: внутри этого устройства скрыта рециркуляция конденсированной воды. Конденсат частично рециркулирует между конденсатором и водяной пластиной. Когда уровень воды поднимается до верхнего уровня, поплавковый выключатель и индикатор заполнения воды (E4) загораются, напоминая о сливах воды. Отключите электропитание, переместите прибор в подходящее место, снимите сливную пробку, полностью слейте воду. После слива установите пробку на место, иначе прибор может протечь и намочить комнату.

Если прибор установлен в положение, позволяющее слить воду, вы также можете подсоединить сливное отверстие к сливному отверстию для слива воды. В комплект добавляется сливная труба, внутренний диаметр 9мм, внешний диаметр 12мм, материал: ПВХ.

Исправление проблем

1) Беда: не работает.

Анализ:

- a) возможно срабатывание предохранителя или предохранитель перегорел, подождите 3 минуты и запустите снова, предохранительное устройство может препятствовать работе устройства.
- c) возможно, батарейки в пульте дистанционного управления разрядились.
- г) возможно, вилка вставлена неправильно.

2) Проблема: работает только на короткое время

Анализ:

- a) если установленная температура близка к комнатной, вы можете понизить установленную температуру.
- б) возможно, выход воздуха заблокирован препятствием. Устраните препятствие.
- 3) Проблема: работает, но не остывает

Анализ:

- a) возможно, открыты дверь или окно.
 - б) возможно, в непосредственной близости находится другой обогреватель, например, обогреватель или лампа и т. д.
 - в) воздушный фильтр загрязнен, очистите его.
 - г) выход или вход воздуха заблокированы.
 - е) установленная температура слишком высока.
- 4) Проблема: утечка воды при движении.

Анализ:

- a) перед перемещением слейте конденсат.
- б) во избежание протечки воды размещайте устройство на ровной поверхности.
- 5) Неисправность: Не работает и индикатор заполнения воды "E4"

Анализ:

- a) вытащите резиновую пробку, чтобы слить воду.
- б) если он часто находится в таком состоянии, обратитесь в квалифицированную службу технической поддержки.
- 6) Проблема: устройство не запускается.

Анализ:

- a) может быть не подключен. Итак, подключите его.
- б) возможно повреждение вилки или розетки. Замените поставщиком услуг.
- в) возможно, перегорел предохранитель. Замените предохранитель у поставщика услуг (спецификация: 3,15 A / 250 V переменного тока).
- 7) Проблема: устройство автоматически останавливается.

Анализ:

- a) отключение по времени или достижение заданной температуры. Перезагрузите его или дождитесь автоматического переключения.
- 8) Проблема: нет холодного воздуха в режиме ОХЛАЖДЕНИЕ «К».

Анализ:

- a) комнатная температура ниже установленной. Это нормальное явление, машина автоматически переключается, когда температура в помещении выше заданной.
- б) Устройство входит в защиту от замерзания. Устройство автоматически переключится после завершения защиты от замерзания.
- 9) Неисправность: светодиод отображает код неисправности «E2».

Анализ:

- a) датчик температуры в помещении вышел из строя или поврежден. Замените датчик температуры в помещении у поставщика услуг.

10) Неисправность: светодиод отображает код неисправности «E3».

Анализ:

- a) датчик маслопровода испарителя вышел из строя или поврежден. Замените датчик трубы меевика испарителя в сервисной

службе.

11) Неисправность: светодиод отображает код неисправности «E4».

Анализ:

а) предупреждение о полном заполнении водой. Слейте воду.

ЧИСТКА И УХОД

Обслуживание устройства

1. Перед отключением от сети выключите устройство.
2. Протрите мягкой сухой тканью. Если прибор очень грязный, используйте теплую воду ниже 40 ° C.
3. Никогда не используйте летучие вещества, такие как бензин или полировальный порошок, для очистки устройства.

Обслуживание воздушного фильтра

Чистить воздушный фильтр необходимо каждые 2 недели, если устройство работает в очень запыленной среде. Очистите следующим образом:

1. Сначала остановите устройство, надавите на воздушный фильтр (Рисунок F).
2. Очистите и снова установите воздушный фильтр.
3. Если грязь заметна, промойте ее раствором моющего средства в теплой воде. После очистки высушите его в затененном и прохладном месте, а затем снова установите.

Уход после использования

1. Если устройство не будет использоваться в течение длительного времени, снимите резиновую заглушку со сливного отверстия (8), чтобы слить воду.
2. В солнечный день дайте прибору работать с вентилятором только на полдня, чтобы высушить прибор изнутри и предотвратить появление плесени.
3. Остановите устройство и вытащите вилку шнура питания, затем выньте батарейки из пульта дистанционного управления и храните устройство надлежащим образом.
4. Очистите воздушный фильтр и установите его на место.
5. Снимите воздушные шланги и храните их должным образом, плотно.

ТЕХНИЧЕСКИЕ ДАННЫЕ:

Холодопроизводительность в БТЕ: 12.000 БТЕ / час

Холодопроизводительность в ваттах: 3500 Вт

Энергопотребление (охлаждение) Вт: 1300 Вт

Громкость: <= 65 дБ

Расход воздуха: 450 м³ / час

Энергетический класс: A

Таймер: 24 часа

Вес охлаждающей жидкости R290: макс. 210 грамм

Производительность функции сушки: 28 литров / день



Осторожно, опасность пожара.

НЕ прокалывать и не сжигать.

Помните, что хладагент не может содержать запах.

Максимальное количество заправляемого хладагента: 210 г.



Забываясь об окружающей среде.. Упаковку из картона передайте, пожалуйста, на макулатуру. Полиэтиленовые мешки (PE) выкидывать в резервуар для пластмассы. Изношенное устройство надо передать в соответствующую точку хранения, так как находящиеся в устройстве опасные составляющие могут являться угрозой для окружающей среды. Электрическое устройство надо передать таким образом, чтобы ограничить его повторное употребление и использование. Если в устройстве находятся батареи, их надо вынуть и передать в точку хранения отдельно. Устройство не выкидывать в резервуар для коммунальных отходов!

ITALIANO

CONDIZIONI GENERALI DI SICUREZZA

IMPORTANTI ISTRUZIONI DI SICUREZZA LEGGERE ATTENTAMENTE E SALVARE PER IL FUTURO

1. Prima di utilizzare il dispositivo, leggere il manuale operativo e seguire le istruzioni in esso contenute. Il produttore non è responsabile per danni causati dall'uso del dispositivo contrario allo scopo previsto o al funzionamento improprio.
2. Il dispositivo è solo per uso domestico. Non utilizzare per altri scopi diversi da quelli previsti.
3. Il dispositivo deve essere collegato solo a una presa CA con una messa a terra da 220

240 V ~ 50 Hz. Per aumentare la sicurezza operativa, più dispositivi elettrici non devono essere collegati contemporaneamente a un circuito di corrente.

4. Usare estrema cautela quando si usa il dispositivo quando i bambini sono nelle vicinanze. Non consentire ai bambini di giocare con il dispositivo, non consentire ai bambini o alle persone che non hanno familiarità con il dispositivo di usarlo.

5. **AVVERTENZA:** questa apparecchiatura può essere utilizzata da bambini di età superiore a 8 anni e persone con capacità fisiche, sensoriali o mentali limitate o persone che non hanno esperienza o conoscenza dell'attrezzatura, se ciò viene fatto sotto la supervisione di una persona responsabile per la loro sicurezza o hanno ricevuto loro informazioni sull'uso sicuro del dispositivo e sono consapevoli dei pericoli connessi all'uso. I bambini non devono giocare con l'attrezzatura. La pulizia e la manutenzione del dispositivo non devono essere eseguite da bambini, a meno che non abbiano più di 8 anni e queste attività siano svolte sotto controllo.

6. Scollegare sempre la spina di alimentazione tenendo la presa con la mano dopo l'uso. **NON** tirare il cavo di alimentazione.

7. Non immergere il cavo, la spina e l'intero dispositivo in acqua o altri liquidi. Non esporre il dispositivo a condizioni atmosferiche (pioggia, sole, ecc.) O utilizzare in condizioni di elevata umidità (bagni, case mobili umide).

8. Controllare periodicamente le condizioni del cavo di alimentazione. Se il cavo di alimentazione è danneggiato, deve essere sostituito da un'officina specializzata per evitare pericoli.

9. Non utilizzare l'apparecchio con un cavo di alimentazione danneggiato o se è stato fatto cadere o danneggiato in altro modo o se non funziona correttamente. Non riparare il dispositivo da soli, poiché esiste il rischio di scosse elettriche. Portare il dispositivo danneggiato in un centro di assistenza adeguato per il controllo o la riparazione. Tutte le riparazioni possono essere eseguite solo da punti di assistenza autorizzati. Le riparazioni eseguite in modo errato possono causare gravi pericoli per l'utente.

10. Collocare il dispositivo su una superficie fresca e stabile, lontano da elettrodomestici da cucina caldi come: fornelli elettrici, bruciatori a gas, ecc.

11. Assicurarsi che nulla blocchi l'entrata e l'uscita dell'aria del dispositivo

12. Utilizzare il dispositivo solo su una superficie piana per evitare la fuoriuscita della condensa

13. Per fornire una protezione aggiuntiva, si consiglia di installare un dispositivo a corrente residua (RCD) nel circuito elettrico con una corrente residua nominale non superiore a 30 mA. Chiedi a un elettricista per questo.

14. Pulire regolarmente il filtro dell'aria. La frequenza della pulizia dipende dalla pulizia dell'aria.

15. Dopo aver spento la macchina, attendere almeno 5 minuti prima di riaccenderla.

16. Non utilizzare il dispositivo in luoghi soleggiati. Quando il dispositivo si surriscalda, la protezione da surriscaldamento attiva il dispositivo.

17. Per garantire un raffreddamento efficace, è necessario mantenere una distanza di almeno 60 cm tra le pareti laterali del dispositivo e la parete, i mobili o le tende.

18. A causa delle prestazioni limitate del dispositivo, se la differenza tra la temperatura target e la temperatura ambiente è troppo elevata, la temperatura target potrebbe non essere raggiunta.

19. Per ridurre il rischio di incendi, scosse elettriche o lesioni durante l'uso del condizionatore d'aria, osservare le seguenti precauzioni di base:

- a) Collegare a una presa con messa a terra con 3 pin.
- b) Non rimuovere il polo di messa a terra.
- c) Non utilizzare l'adattatore.
- d) Non utilizzare una prolunga.
- e) Scollegare il condizionatore d'aria prima della manutenzione.
- f) Utilizzare due o più persone per spostare e installare il condizionatore d'aria.

20. Non utilizzare agenti che accelerano il processo di scongelamento o pulizia diversi da quelli raccomandati dal produttore.

21. Il dispositivo deve essere conservato in una stanza senza fonti di accensione costantemente funzionanti, ad esempio fuoco aperto, apparecchi a gas o stufe elettriche.

PRIMA DEL PRIMO UTILIZZO - (figura E)

Collegare i connettori al condotto di scarico dell'aria come segue:

1. Estendere il condotto di scarico dell'aria (9) estraendo le due estremità del condotto.
2. Avvitare il condotto di scarico dell'aria (9) nel connettore del condotto di scarico dell'aria (10).
3. Collegare il condotto di scarico dell'aria (9) direttamente al dispositivo.

OSSERVAZIONI:

1. Tenere l'unità ad almeno 1 metro di distanza da TV o radio per evitare interferenze elettromagnetiche.
2. Non esporre l'unità alla luce solare diretta per evitare che il colore della superficie sbiadisca.
3. Non inclinare l'unità per più di 35 ° o capovolta durante il trasporto. Se il dispositivo è stato capovolto durante il trasporto, riporlo correttamente e attendere 2-4 ore prima di avviarlo.
4. Posizionare l'unità su una superficie piana con un'inclinazione inferiore a 5 °.
5. L'unità funziona in modo più efficiente in determinate posizioni della stanza, selezionare la posizione migliore:
 - Accanto a una finestra, una porta o una porta finestra.
 - Mantenere la distanza richiesta dall'uscita dell'aria di ritorno al muro o altri ostacoli di almeno 60 cm.
 - Estendere il tubo dell'aria per garantire che l'altra estremità del tubo dell'aria abbia spazio tra la porta della finestra, la porta finestra o il foro nel muro.
 - L'uscita o l'aspirazione dell'aria non possono essere bloccate da una griglia di protezione o da qualsiasi ostacolo.

Per prolungare la durata dell'unità, scaricare l'acqua di condensa dai fori di drenaggio inferiori (8) prima di mettere l'unità in deposito alla fine della stagione.

DESCRIZIONE DEL DISPOSITIVO: CONDIZIONATORE D'ARIA LOCALE (foto A e B)

1. Pannello di controllo
2. Uscita aria fredda
3. Recettore del segnale
4. Telecomando
5. Maniglia per il trasporto
6. Condotto di scarico
7. Ingresso evaporatore
8. Foro di scarico del radiatore inferiore
9. Condotto di scarico dell'aria
10. Adattatore di scarico della finestra

PANNELLO DI CONTROLLO (figura C)

- A. Pulsante di accensione ON / OFF
- B. Pulsante della velocità della ventola
- C. Pulsante Modalità

- D. Pulsante di aumento del timer / temperatura
- E. Pulsante Timer / Temperatura giù
- F. Lampada a bassa velocità
- G. Lampada ad alta velocità
- I. Pulsante di sospensione e blocco bambini
- J. Modalità automatica
- K. Modalità Cool
- L. Modalità Dry
- M. Modalità ventola
- N. Pulsante timer
- O. Pulsante Oscillazione

TELECOMANDO - immagine D

Il telecomando trasmette i segnali al sistema.

Pulsante "A": l'apparecchio si avvia quando è alimentato o si arresta quando è in funzione, se si preme questo pulsante.

Pulsante "B" - premerlo per selezionare in sequenza la velocità del ventilatore.

Pulsante "C" - premerlo per selezionare la modalità di funzionamento: "J", "K", "L" o "M".

Pulsante "D" / "E" - premere per regolare la temperatura ambiente e il timer.

Pulsante "I": premere per impostare o annullare la modalità di sospensione.

Pulsante "N" - premere per impostare l'ora di spegnimento automatico e accensione automatica.

Pulsante "O": premere per impostare o annullare la modalità di oscillazione delle feritoie.

FUNZIONAMENTO DEL PANNELLO DI CONTROLLO

AUTOMATICO / RAFFREDDAMENTO / DEUMIDIFICAZIONE / VENTILATORE

1. Accendi il dispositivo.

a) Collega il dispositivo.

b) Premere il pulsante "A", quindi il dispositivo emette un segnale acustico e si accende.

c) Il diodo LED visualizza la temperatura ambiente e inizia a funzionare in modalità automatica.

2. Scegli la modalità di funzionamento

Premere il pulsante "C" per selezionare in sequenza la modalità di funzionamento desiderata:

Modalità automatica "J" -> Modalità raffreddamento "K" -> Modalità asciugatura "L" -> Modalità ventilatore "M."

3. Regolare la temperatura

La temperatura può essere impostata in un range di 15 ° -31 ° C. Premere il pulsante "D" o "E" per aumentare o diminuire la temperatura di 1 ° C premendo una volta. Il pannello LED del dispositivo mostra la temperatura target per 5 secondi, quindi visualizza la temperatura ambiente.

4. Regolare la velocità della ventola

Premere il pulsante "B" per selezionare una velocità di ventilazione desiderata mostra in sequenza:

Bassa velocità "F" -> Alta velocità G

5. Potenza

Quando si preme nuovamente il pulsante "A", il dispositivo emetterà un suono "di" e smetterà di funzionare.

6. Premere questo pulsante "I" per accedere alla modalità di sospensione del dispositivo.

7. Premere questo pulsante "N" per impostare uno spegnimento temporizzato.

Premere questo pulsante "O" per impostare l'oscillazione dell'oscillazione dell'aria nelle direzioni sinistra-destra.

Ogni modalità di funzionamento principio:

Modalità AUTO "J":

Una volta selezionato il funzionamento "J", il sensore della temperatura interna si attiva automaticamente e seleziona una delle seguenti modalità di funzionamento:

- Quando la temperatura ambiente è ≥ 24 °C, l'unità selezionerà automaticamente la modalità di raffreddamento "K".

o

- Quando la temperatura ambiente < 24 °C, l'unità selezionerà automaticamente la modalità ad alta velocità del ventilatore "M ..".

Modalità Dry "L":

1. La ventola centrifuga ascendente funzionerà a bassa velocità e la velocità non può essere regolata.

2. Il compressore si fermerà dopo 8 minuti di funzionamento, quindi tornerà a funzionare dopo 6 minuti.

3. Il dispositivo adotta la modalità di deumidificazione a temperatura costante e la regolazione della temperatura non è efficace.

Modalità COOL "K":

1. Quando la temperatura ambiente è superiore alla temperatura impostata sul pannello di controllo, il compressore inizia a funzionare.
2. Quando la temperatura ambiente è inferiore alla temperatura impostata sul pannello di controllo, il compressore si arresta e la ventola superiore funziona alla velocità impostata originale.

Modalità ventola "M.":

1. La ventola centrifuga superiore funziona alla velocità impostata e il compressore non funziona.
2. La regolazione della temperatura non è efficace.

Funzionamento del timer "N":

1. Premere il pulsante "N" per impostare il tempo di spegnimento automatico mentre l'unità è in funzione.
2. Premere il pulsante "N" per impostare l'ora di accensione automatica mentre l'unità è pronta.
3. L'ora può essere regolata in un intervallo da 1 ora a 24 ore premendo il pulsante "D" (+) o "E" (-).

Funzionamento in modalità sleep "I":

1. La modalità sleep funziona quando l'unità è in modalità raffreddamento "K".
2. Premere il pulsante "I" in modalità di raffreddamento "K", quindi l'unità funzionerà in modalità di sospensione e la ventola si accenderà automaticamente a bassa velocità. La temperatura impostata aumenterà di 1 °C dopo un'ora e di 2 °C dopo due ore. Dopo sei ore l'unità smetterà di funzionare.

Operazione Child Lock:

1. Premere il pulsante e tenere premuto "I" in modalità raffreddamento "K" per 3 secondi per entrare nello stato di blocco bambini. Sullo schermo verrà mostrato "LC" dopo aver attivato questa funzione.
2. Premere nuovamente il pulsante e tenere premuto "I" in modalità raffreddamento "K" per 3 secondi per attivare lo stato di blocco bambini. Sullo schermo verrà mostrata la temperatura ambiente attuale dopo aver disattivato la funzione blocco bambini.

Funzionamento in modalità Swing "O":

Quando il dispositivo è acceso, premere il pulsante "O", la feritoia verticale si accenderà o spegnerà. Quando è acceso, l'aletta può oscillare sui lati sinistro e destro. Premere nuovamente il pulsante "O", la feritoia smetterà di oscillare.

Avviso:

La scheda di controllo principale ha la funzione di memoria, quando il dispositivo è pronto per funzionare ma in stato di stop, la scheda di controllo principale può memorizzare l'inizializzazione della modalità di lavoro. Quando si accende l'unità, funzionerà come l'enactment della modalità di lavoro dell'ultima volta, non è necessario reimpostare nuovamente la modalità di lavoro.

TELECOMANDO

1. Far scorrere il coperchio posteriore per aprire e rimuovere la pellicola isolante dalle batterie.
2. Inserire le batterie all'interno dello slot, devono corrispondere ai segni "+" e "-" del telecomando.
3. Per lungo tempo nessun uso, togliere le batterie.
4. Per prevenire l'inquinamento ambientale, estrarre le batterie usate e smaltirle in modo sicuro e appropriato.

Per far funzionare il dispositivo, puntare il telecomando (4) verso il ricevitore del segnale (3). Il telecomando azionerà il dispositivo a una distanza di 5 metri quando punta al ricevitore del segnale del dispositivo.

DISPOSITIVI DI PROTEZIONE

Il dispositivo di protezione può intervenire e arrestare l'apparecchiatura nei casi elencati di seguito:

1. in modalità raffreddamento: la temperatura dell'aria interna è superiore a 43 °C (109 °F)
2. in modalità raffreddamento: la temperatura ambiente è inferiore a 15 °C (59 °F)
3. in modalità deumidificazione: la temperatura ambiente è inferiore a 15 °C (59 °F).

Se il dispositivo funziona in modalità raffreddamento "K" o secco "L" con porta o finestra aperta per un lungo periodo quando l'umidità relativa è superiore all'80%, la condensa potrebbe gocciolare dall'uscita.

Il dispositivo di protezione funzionerà nei seguenti casi:

1. Riavviando il dispositivo immediatamente dopo aver interrotto il lavoro o aver cambiato la modalità selezionata durante il lavoro, è necessario attendere 3 minuti.
2. Se la spina è stata rimossa, dopo il riavvio il dispositivo tornerà alla modalità originale, TIMER ON e TIMER OFF - devono essere reimpostati.

NOTA: all'interno di questa unità è nascosto il riciclaggio dell'acqua di condensa. L'acqua di condensa viene parzialmente mantenuta riciclata tra il condensatore e la piastra dell'acqua. Quando il livello dell'acqua sale al livello superiore, l'interruttore a galleggiante e

l'indicatore di acqua piena (E4) si accendono per ricordare lo scarico dell'acqua. Si prega di interrompere l'alimentazione, spostare l'apparecchio in un luogo adatto, rimuovere il tappo di scarico, scaricare completamente l'acqua. Dopo lo scarico, reinstallare il tappo o l'elettrodomestico potrebbe perdere e bagnare la stanza.

Se l'elettrodomestico è posizionato in una posizione che ammette l'acqua di scarico, è anche possibile collegare il foro di scarico alla porta di scarico per scaricare l'acqua. Il tubo di scarico viene aggiunto al kit, con diametro interno 9 mm, diametro esterno 12 mm, materiale: PVC.

Risoluzione dei problemi

1) Guasto: non funziona.

Analisi:

a) forse il protettore è scattato o il fusibile è bruciato, attendere 3 minuti e ricominciare, il dispositivo di protezione potrebbe impedire il funzionamento del dispositivo.

c) forse le batterie del telecomando sono scariche.

d) forse la spina non è inserita correttamente.

2) Guasto: funziona solo per un breve periodo

Analisi:

a) se la temperatura impostata è vicina alla temperatura ambiente, è possibile abbassare la temperatura impostata.

b) forse l'uscita dell'aria è bloccata da un ostacolo. Porta via l'ostacolo.

3) Guasto: funziona ma non si raffredda

Analisi:

a) forse la porta o la finestra sono aperte.

b) forse a distanza ravvicinata c'è un altro apparecchio funzionante come stufa o lampada, ecc.

c) il filtro dell'aria è sporco, pulirlo.

d) l'uscita o l'aspirazione dell'aria è ostruita.

f) la temperatura impostata è troppo alta.

4) Guasto: perdita d'acqua durante lo spostamento.

Analisi:

a) scaricare la condensa prima dello spostamento.

b) per evitare perdite d'acqua, posizionare il dispositivo su una superficie piana.

5) Guasto: non funziona e indicatore di acqua piena "E4"

Analisi:

a) estrarre il tappo in gomma per scaricare l'acqua.

b) se si trova spesso in questo stato, contattare un tecnico dell'assistenza qualificato.

6) Problema: il dispositivo non si avvia.

Analisi:

a) forse non collegato. Quindi, collegalo.

b) forse danni alla spina o alla presa. Sostituisci dal fornitore di servizi.

c) forse fusibile rotto. Sostituire il fusibile dal fornitore di servizi (specifica: 3,15 A / 250 V CA).

7) Problema: il dispositivo si arresta automaticamente.

Analisi:

a) spegnimento temporizzato o raggiungimento della temperatura impostata. Riavviarlo o attendere la commutazione automatica.

8) Guasto: assenza di aria fredda in modalità COOL "K".

Analisi:

a) la temperatura ambiente è inferiore alla temperatura impostata. È un fenomeno normale, la macchina effettua la commutazione automatica mentre la temperatura ambiente è superiore alla temperatura impostata.

b) Il dispositivo entra in protezione antigelo. Il dispositivo effettuerà la commutazione automatica al termine della protezione antigelo.

9) Problema: il LED visualizza il codice di errore "E2"

Analisi:

a) il sensore della temperatura ambiente non funziona o è danneggiato. Sostituire il sensore della temperatura ambiente dal fornitore di servizi.

10) Problema: il LED visualizza il codice di errore "E3"

Analisi:

a) il sensore del tubo dell'olio dell'evaporatore è guasto o danneggiato. Sostituire il sensore del tubo della serpentina dell'evaporatore dal fornitore di servizi.

11) Problema: il LED visualizza il codice di errore "E4"

Analisi:

a) avviso pieno d'acqua. Scolare l'acqua.

PULIZIA E MANUTENZIONE

Manutenzione del dispositivo

1. Spegnere il dispositivo prima di scollegarlo dall'alimentazione.

2. Strofinare con un panno morbido e asciutto. Utilizzare acqua tiepida a temperatura inferiore a 40 ° C per pulire se l'apparecchio è molto

sporco.
3. Non utilizzare mai sostanze volatili come benzina o polvere lucidante per pulire il dispositivo.

Manutenzione del filtro dell'aria

È necessario pulire il filtro dell'aria ogni 2 settimane se il dispositivo funziona in un ambiente estremamente polveroso. Pulisci come segue:

1. Arrestare prima il dispositivo, spingere verso l'alto il filtro dell'aria (Figura F).
2. Pulire e reinstallare il filtro dell'aria.
3. Se lo sporco è evidente, lavarlo con una soluzione di detersivo in acqua tiepida. Dopo la pulizia, asciugarlo in un luogo ombreggiato e fresco, quindi reinstallarlo.

Manutenzione dopo l'uso

1. Se si prevede di non utilizzare il dispositivo per un lungo periodo, rimuovere il tappo di gomma dal foro di scarico (8) per scaricare l'acqua.
2. Tenere l'apparecchio in funzione con la ventola solo per mezza giornata durante una giornata di sole per asciugare l'apparecchio all'interno ed evitare che si ammuffisca.
4. Arrestare il dispositivo ed estrarre la spina del cavo di alimentazione, quindi estrarre le batterie del telecomando e riporre il dispositivo correttamente.
4. Pulire il filtro dell'aria e reinstallarlo.
5. Rimuovere i tubi dell'aria e conservarli in modo appropriato e coprire bene il foro.

DATI TECNICI:

Capacità di raffreddamento a BTU: 12.000 BTU / ora

Capacità di raffreddamento in watt: 3500 W.

Consumo energetico (raffreddamento) W: 1300 W

Volume: <= 65dB

Flusso d'aria: 450 m³ / ora

Classe energetica: A

Timer: 24 ore

Peso refrigerante R290: max. 210 grammi

Capacità della funzione di asciugatura: 28 litri / giorno



Attenzione, rischio di incendio.

NON perforare o bruciare.

Tenere presente che il refrigerante potrebbe non contenere odori.

La quantità massima di carica di refrigerante: 210 g.



Prendiamoci cura dell'ambiente naturale. I contenitori in cartone dovrebbero essere portati all'apposito punto di raccolta. I sacchi in polietilene (PE) vanno buttati nel contenitore per la plastica. L'apparecchio fuori uso deve essere rottamato presso un centro di raccolta autorizzato, poiché contiene elementi pericolosi che potrebbero costituire una minaccia per l'ambiente. Il dispositivo elettrico deve essere consegnato in modo da limitare il suo riutilizzo. Se l'apparecchio contiene batterie, è necessario rimuoverle e smaltirle separatamente.

HRVATSKI

OPĆI UVJETI SIGURNOSTI

VAŽNE SIGURNOSNE UPUTE PROČITAJTE UPOZORENJE I SPREMITE SE ZA BUDUĆNOST

1. Prije upotrebe uređaja, pročitajte korisnički priručnik i slijedite upute sadržane u njemu. Proizvođač ne odgovara za štetu nastalu upotrebom uređaja suprotno njegovoj predviđenoj namjeni ili nepravilnom radu.
2. Uređaj je namijenjen samo kućnoj uporabi. Ne koristite za druge svrhe koje nisu prema njegovoj predviđenoj namjeni.
3. Uređaj treba spojiti samo na izmjeničnu utičnicu s uzemljenim 220 240V ~ 50Hz. Da bi se povećala operativna sigurnost, više električnih uređaja ne smije istovremeno biti povezano na jedan strujni krug.
4. Budite izuzetno oprezni kada koristite uređaj kada su djeca u blizini. Ne dopustite djeci da se igraju s uređajem, ne dopustite djeci ili osobama koje nisu upoznate s uređajem.
5. **UPOZORENJE:** Ovu opremu mogu koristiti djeca starija od 8 godina i osobe ograničene tjelesne, senzorne ili mentalne sposobnosti, ili ljudi koji nemaju iskustva ili znanje o uređaju, ako se to radi pod nadzorom odgovorne osobe radi njihove sigurnosti ili su im odobreni podaci o sigurnoj upotrebi uređaja i svjesni su opasnosti upotrebe uređaja. Djeca se ne bi

- trebala igrati s opremom. Čišćenje i održavanje uređaja ne smiju obavljati djeca, osim ako imaju više od 8 godina i ove aktivnosti se izvode pod nadzorom.
6. Uvijek isključite utikač držeći utičnicu rukom nakon uporabe. NE povlačite kabel za napajanje.
 7. Ne uranjajte kabel, utikač i cijeli uređaj u vodu ili bilo koju drugu tekućinu. Ne izlažite uređaj atmosferskim uvjetima (kiša, sunce itd...) I ne koristite u uvjetima visoke vlage (kupaonice, vlažne mobilne kućice).
 8. Povremeno provjeravajte stanje kabela za napajanje. Ako je mrežni kabel oštećen, zamijenite ga specijaliziranoj servisnoj službi kako biste izbjegli opasnost.
 9. Ne koristite uređaj s oštećenim kablom za napajanje ili ako je ispao ili oštećen na bilo koji drugi način ili ako ne radi ispravno. Ne popravljajte uređaj sami jer postoji opasnost od električnog udara. Oštećeni uređaj odnesite u odgovarajući servisni centar radi provjere ili popravka. Sve popravke smiju obavljati samo ovlašteni servisi. Nepravilno izvedeni popravci mogu ozbiljno opasiti za korisnika.
 10. Uređaj postavite na hladnu i stabilnu površinu, daleko od vrućih kuhinjskih uređaja kao što su: električni štednjak, plinski plamenik itd...
 11. Pazite da ništa ne blokira dovod i izlaz zraka u uređaju
 12. Koristite uređaj samo na ravnoj površini kako ne bi došlo do prolijevanja kondenzata
 13. Da biste osigurali dodatnu zaštitu, preporučljivo je u električni krug instalirati zaostalu struju (RCD), nazivna zaostala struja koja ne prelazi 30mA. Pitajte za to električara.
 14. Redovito čistite filter za zrak. Učestalost čišćenja ovisi o čistoći zraka.
 15. Nakon isključivanja stroja pričekajte najmanje 5 minuta prije nego što ga ponovno uključite.
 16. Ne koristite uređaj na sunčanim mjestima. Kad se uređaj pregrijava, uključit će se zaštita od pregrijavanja.
 17. Da bi se osiguralo učinkovito hlađenje, treba se držati razmak od najmanje 60 cm između bočnih zidova uređaja i zida, namještaja ili zavjesa.
 18. Zbog ograničenih performansi uređaja, ako je razlika između ciljne temperature i temperature okoline prevelika, ciljna temperatura možda neće biti dosegnuta.
 19. Da biste smanjili rizik od požara, strujnog udara ili ozljeda kad koristite klima uređaj, pridržavajte se sljedećih osnovnih mjera opreza:
 - a) Spojite na uzemljenu utičnicu s 3 pina.
 - b) Ne uklanjajte uzemljenje.
 - c) Nemojte koristiti adapter.
 - d) Ne koristite produžni kabel.
 - e) Prije servisiranja isključite klima uređaj.
 - f) Koristite dvije ili više osoba za pomicanje i instaliranje klima uređaja.
 20. Ne koristite sredstva koja ubrzavaju postupak odmrzavanja ili čišćenja, osim onih koja je preporučio proizvođač.
 21. Uređaj treba skladištiti u prostoriji bez stalno aktivnih izvora paljenja, na primjer: otvorene vatre, plinskih uređaja ili električnih grijača.

PRIJE PRVE UPOTREBE - (slika E)

Spojite konektore na odvodni kanal za zrak na sljedeći način:

1. Proširite ispušni kanal za zrak (9) izvlačenjem dva kraja kanala.
2. Uvijte ispušni kanal za zrak (9) u priključak ispušnog kanala (10).
3. Spojite odvodni kanal za zrak (9) izravno na uređaj.

OPASKE:

1. Držite jedinicu najmanje 1 metar od TV-a ili radija kako biste izbjegli elektromagnetske smetnje.
 2. Ne izlažite jedinicu izravnom sunčevom svjetlu kako biste izbjegli blijeđenje površine površine.
 3. Nemojte naginjati jedinicu za više od 35 ° ili naopako tijekom transporta. Ako je uređaj okrenut tijekom transporta, odložite ga pravilno i pričekajte 2-4 sata prije nego što ga pokrenete.
 4. Postavite jedinicu na ravnu površinu s nagibom manjim od 5 °.
- Jedinica djeluje učinkovitije na određenim mjestima u sobi, odaberite najbolje mjesto:
- Pokraj prozora, vrata ili francuskog prozora.
 - Držite potrebnu udaljenost od izlaza povratnog zraka do zida ili ostalih prepreka najmanje 60 cm.
 - Proširite zračno crijevo kako biste osigurali da drugi kraj zračnog crijeva ima razmak između vrata prozora, francuskog prozora ili rupe na zidu.
 - Izlaz ili usis zraka ne mogu se začeptiti zaštitnom rešetkom ili bilo kojom preprekom.
- Da biste produžili vijek trajanja jedinice, ispraznite kondenziranu vodu iz donjih odvodnih rupa (8) prije nego što stavite jedinicu u skladište na kraju sezone.

OPIS UREDAJA: LOKALNI KLIMATSKI KLIMATER (slike A i B)

1. Upravljačka ploča
2. Odvod hladnog zraka
3. Signalni receptor
4. Daljinski upravljač
5. Transportna ručka
6. Izduvni kanal
7. Ulaz isparivača
8. Prolaz za odvod hladnjaka dolje
9. Usisni kanal za zrak
10. Adapter za ispušne prozore

KONTROLA PANEL (slika C)

- A. Gumb za uključivanje / isključivanje
- B. Gumb za brzinu ventilatora
- C. Gumb za način rada
- D. Gumb za odbrojavanje vremena / temperature
- E. Tipka za isključivanje vremena / temperature
- F. Svjetiljka male brzine
- G. Lampa velike brzine
- I. Tipka za spavanje i zaključavanje za dijete
- J. Automatski način rada
- K. Kul način
- L. suhi način
- M. Način ventilatora
- N. Tipka tajmera
- O. Gumb za oscilaciju

DALJINSKI UPRAVLJAČ - slika D

Daljinski upravljač odašilje signale sustavu.

Gumb "A" - aparat će se pokrenuti kada je pod naponom ili će biti zaustavljen kad radi, ako pritisnete ovu tipku.

Gumb "B" - pritisnite ga da biste odabrali brzinu ventilatora u nizu.

Gumb "C" - pritisnite da biste odabrali način rada: "J", "K", "L" ili "M".

Gumb "D" / "E" - pritisnite za podešavanje sobne temperature i odbrojavanja.

Gumb "I" - pritisnite za postavljanje ili otkazivanje načina mirovanja.

Gumb "N" - pritisnite za postavljanje vremena automatskog isključivanja i automatskog uključivanja.

Gumb "O" - pritisnite da biste postavili ili otkazali način ljuljanja žaluzija.

AUTOMATSKI / HLAĐENI / SUHI / Ventilator

1. Uključite uređaj.

a) Spojite uređaj.

b) Pritisnite gumb "A", a zatim uređaj jednom oglasi zvučni signal i uključite.

c) LED dioda prikazuje sobnu temperaturu i počinje raditi u automatskom načinu rada.

2. Odaberite način rada

Pritisnite tipku "C" za odabir željenog načina rada prema redoslijedu:

Automatski način rada "J" -> način hlađenja "K" -> način sušenja "L" -> način rada ventilatora "M."

3. Podesite temperaturu

Temperatura se može podesiti u rasponu od 15 ° -31 ° C. Pritisnite tipku "D" ili "E" za povećanje ili smanjenje temperature za 1 ° C jednim pritiskom. LED ploča uređaja prikazuje ciljnu temperaturu tijekom 5 sekundi, a zatim prikazuje sobnu temperaturu.

4. Podesite brzinu ventilatora

Pritisnite gumb "B" za odabir željene brzine ventilatora po redoslijedu:

Mala brzina "F" -> Velika brzina "G"

5. Snaga

Kad ponovo pritisnete gumb "A", uređaj će se oglasiti "di" i prestati raditi.

6. Pritisnite ovaj gumb "I" za ulaz u način mirovanja uređaja.

7. Pritisnite ovu tipku "N" za podešavanje vremenskog isključivanja.

Pritisnite ovu tipku "O" za podešavanje oscilacija oscilacije zraka u smjeru lijevo-desno.

Svaki princip rada:

AUTO "J" način rada:

Jednom kada je odabran "J", osjetnik temperature u zatvorenom prostoru automatski radi i odabire jedan od sljedećih načina rada:

- Kad je sobna temperatura ≥ 24 unit, uređaj će automatski odabrati kul način rada „K“.

ili

- Kad je sobna temperatura < 24 °C, uređaj će automatski odabrati način rada velike brzine ventilatora „M. ...“.

Suhi način rada "L":

1. Gornji centrifugalni ventilator pokrenut će malom brzinom, a brzina se ne može prilagoditi.

2. Kompresor će se zaustaviti nakon rada 8 minuta, a zatim ponovno pokrenuti nakon 6 minuta.

3. Uređaj prihvaća način konstantne odvlaživanja temperature, a podešavanje temperature nije učinkovito.

Način hlađenja "K":

1. Kad je sobna temperatura viša od zadate temperature na upravljačkoj ploči, kompresor počinje raditi.

2. Kad je sobna temperatura niža od zadate temperature na upravljačkoj ploči, zaustavljanje kompresora i gornji ventilator rade izvornom podešenom brzinom.

Način ventilatora "M".

1. Gore centrifugalni ventilator radi postavljenom brzinom, a kompresor ne radi.

2. Podešavanje temperature nije učinkovito.

Rad tajmera "N":

1. Pritisnite tipku "N" za podešavanje vremena automatskog isključivanja dok jedinica radi.

2. Pritisnite tipku "N" za podešavanje automatskog uključivanja vremena dok je jedinica spremna.

3. Vrijeme se može podesiti u rasponu od 1 sata do 24 sata pritiskom na tipku "D" (+) ili "E" (-).

Rad u stanju mirovanja "I":

1. Način mirovanja djeluje kada se jedinica hladi "K" načinom.

2. Pritisnite tipku "I" u hladnom načinu "K", tada će jedinica raditi u mirovanju, a ventilator će se automatski prebaciti na malu brzinu.

Postavljena temperatura će se povećati za 1 °C nakon jednog sata, a povećati za 2 °C nakon dva sata. Nakon šest sati jedinica će prestati raditi.

Djelovanje brave:

1. Pritisnite tipku i držite "I" u hladnom načinu "K" 3 sekunde za ulazak u stanje dječje zaključavanja. Na ekranu će se prikazati "LC" nakon aktiviranja ove funkcije.

2. Ponovno pritisnite gumb i držite "I" u hladnom načinu "K" 3 sekunde kako bi postojalo stanje dječjeg zaključavanja. Na zaslonu će se prikazati sadašnja temperatura u sobi nakon deaktiviranja funkcije zaključavanja djece.

Rad u načinu rada ljujačka "O":

Kad je uređaj uključen, pritisnite gumb "O", okomita letva će se uključiti ili isključiti. Kad je uključen, otvor se može ljujati na lijevoj i desnoj strani. Ponovno pritisnite gumb "O", otvor će se prestati njihati.

Obavijest:

Glavna upravljačka ploča ima funkciju memorije, kada je uređaj spreman za rad, ali u statusu zaustavljanja, glavna upravljačka ploča može upamtiti pokretanje radnog načina. Kad uključite jedinicu, ona će raditi isto kao i prošli put, nema potrebe za ponovnim postavljanjem radnog načina.

DALJINSKI UPRAVLJAČ

1. Povucite stražnji poklopec kako biste ga otvorili i skinite izolacijski film na baterije.
2. Stavite baterije unutar utora i moraju odgovarati znakovima "+" i "-" na daljinskom upravljaču.
3. Izvadite baterije dugo vremena bez upotrebe.
4. Da biste spriječili onečišćenje okoliša, izvadite rabljene baterije i odložite sigurnost i na odgovarajući način.

Za rad uređaja usmjerite daljinski upravljač (4) na signalni receptor (3). Daljinski upravljač upravlja će uređajem na udaljenosti od 5 metara kada će usmjeriti signalni receptor uređaja.

ZAŠTITNI UREĐAJI

U sljedećim slučajevima zaštitni uređaj može otključati i zaustaviti aparat:

1. pri načinu hlađenja: temperatura zraka u zatvorenom prostoru je iznad 43 ° C (109 ° F)
2. pri načinu hlađenja: sobna temperatura ispod 15 ° C (59 ° F)
3. u režimu odvlaživanja zraka: sobna temperatura je ispod 15 ° C (59 ° F).

Ako uređaj radi u načinu hlađenja "K" ili suhom "L", s otvorenim vratima ili prozorima, kada je relativna vlaga iznad 80%, rosa može kapnuti iz utičnice.

Zaštitni uređaj djeluje u sljedećim slučajevima:

1. Da biste ponovno pokrenuli uređaj odmah nakon zaustavljanja rada ili promjene odabranog načina rada, morate pričekati 3 minute.
2. Ako je utikač izvađen, nakon ponovnog pokretanja uređaj će se vratiti u izvorni način rada, TIMER ON i TIMER OFF - ponovo se moraju postaviti.

NAPOMENA: unutar ovog uređaja skriva se recikliranje kondenzirane vode. Kondenzacijska voda djelomično se nastavlja reciklirati između kondenzatora i vodene ploče. Kad nivo vode poraste na gornju razinu, svijetli prekidač plovka i indikator pune vode (E4) koji podsjećaju na odvod vode. Prekinite sa napajanjem, prebacite aparat na prikladno mjesto, uklonite čep za odvod, u potpunosti ispusite vodu. Nakon pražnjenja, ponovno umetnite utikač ili bi aparat mogao procuriti i učiniti da vaša soba bude mokra.

Ako je aparat postavljen u položaj da dopušta drenažnu vodu, za odvod vode možete i otvoriti ispusni otvor na odvodni otvor. Odvodna cijev se dodaje u komplet, s unutarnjim promjerom 9 mm, vanjskim promjerom 12 mm, materijal: PVC.

Rješavanje problema

1) Trouble: Ne radi.

Analiza:

- a) možda se pokvari zaštitni zaštitnik ili osigurač, pričekajte 3 minute i pokrenite ponovo, uređaj zaštitnika možda sprečava rad uređaja.
 - c) možda su istrošene baterije na daljinskom upravljaču.
 - d) možda utikač nije ispravno priključen.
- 2) Problem: djeluje samo kratko vrijeme

Analiza:

- a) ako je postavljena temperatura blizu sobne temperature, možete sniziti postavljenu temperaturu.
 - b) možda je otvor za zrak blokiran preprekom. Otklonite prepreku.
- 3) Problem: djeluje, ali ne hladi

Analiza:

- a) možda su vrata ili prozor otvoreni.
 - b) možda se u blizini nalazi neki drugi aparat koji toplinski radi, poput grijača ili lampe, itd.
 - c) filter zraka je prijav, očistite ga.
 - d) blokira se izlaz ili usis zraka.
 - f) postavljena temperatura je previsoka.
- 4) Problem: Propuštanje vode tijekom kretanja.

Analiza:

- a) ispusite kondenzat prije pomicanja.
 - b) da biste izbjegli istjecanje vode, locirajte uređaj na ravnom terenu.
- 5) Problem: Ne radite i pokazivač pune vode "E4"

Analiza:

- a) izvucite gumeni čep za odvod vode.
- b) ako je često u ovom stanju, obratite se kvalificiranom tehničaru.
- 6) Problem: Uređaj se ne pokreće.

Analiza:

- a) možda nije uključen u struju. Dakle, uključite ga.
- b) možda oštećenja utikača ili utičnice. Zamijenite od strane davatelja usluga.
- c) možda je osigurač pokvaren. Zamijenite osigurač kod davatelja usluga (specifikacija: 3,15A / 250VAC).
- 7) Problem: Uređaj se automatski zaustavlja.

Analiza:

- a) isključivanje vremena ili postignuta postavljena temperatura. Ponovno ga pokrenite ili pričekajte automatsko prebacivanje.
- 8) Problemi: nema hladnog zraka pod COOL "K" načinom rada.

Analiza:

- a) sobna temperatura niža od postavljene. To je normalna pojava, stroj će se automatski prebaciti dok je sobna temperatura viša od zadate temperature.
- b) Uređaj ulazi u zaštitu od smrzavanja. Uređaj će se automatski prebaciti nakon završetka zaštite od smrzavanja.
- 9) Problem: LED prikazuje kôd pogreške "E2"

Analiza:

- a) senzor sobne temperature ne radi ili se ošteti. Zamijenite osjetnik temperature prostorije od davatelja usluga.
- 10) Problem: LED prikazuje kôd pogreške "E3"

Analiza:

- a) osjetnik cijevi ulja isparivača ne radi ili se ošteti. Zamijenite senzor cijevi zavojnice isparivača od strane davatelja usluga.
- 11) Problem: LED prikazuje kôd pogreške "E4"

Analiza:

- a) upozorenje puno vode. Ispuštite vodu.

ČIŠĆENJE I ODRŽAVANJE

Održavanje uređaja

1. Prije isključenja napajanja isključite uređaj.
2. Obrišite mekom i suhom krpom. Za čišćenje ako je uređaj jako prljav, koristite mlaku vodu ispod 40C.
3. Nikad ne koristite hlapljive tvari kao što su benzin ili prašak za poliranje za čišćenje uređaja.

Održavanje zračnog filtra

Ako uređaj radi u izuzetno prašnjavom okruženju, potrebno je očistiti zračni filter svaka 2 tjedna. Očistite na sljedeći način:

1. Prvo zaustavite uređaj, gurnite filter za zrak (Slika F).
2. Očistite i ponovno ugradite zračni filter.
3. Ako je prljavština upadljiva, isperite je otopinom deterdženta u mlakoj vodi. Nakon čišćenja osušite ga na zasjenjenom i hladnom mjestu, a zatim ga ponovo instalirajte.

Održavanje nakon upotrebe

1. Ako se uređaj neće dugo koristiti, uklonite gumeni čep iz otvora za odvod (8) za ispuštanje vode.
2. Uređaj držite s ventilatorom samo pola dana tijekom sunčanog dana kako biste osušili uređaj iznutra i spriječili plijesan.
3. Zaustavite uređaj i izvucite utikač, zatim izvadite baterije daljinskog upravljača i pravilno ih pohranite.
4. Očistite zračni filter i ponovno ga ugradite.
5. Skinite crijeva za zrak i pravilno ih pohranite, te rupu čvrsto pokrijte.

TEHNIČKI PODACI:

Kapacitet hlađenja na BTU: 12.000 BTU / sat

Kapacitet hlađenja u vatima: 3500 W

Potrošnja energije (hlađenje) W: 1300 W

Glasnoća: <= 65dB

Protok zraka: 450 m3 / sat

Energetski razred: A

Mjerač vremena: 24 sata

Težina R290 rashladne tekućine: max. 210 grama

Kapacitet funkcije sušenja: 28 litara dnevno



Oprez, opasnost od požara

NE bušiti i ne paliti.

Imajte na umu da rashladno sredstvo ne sadrži neugodan miris.

Maksimalna količina punjenja rashladnog sredstva: 210g.



Vodimo brigu o prirodnom okolišu. Kartonsku ambalažu molimo prenijeti na otpadni papir. Polietilen (PE) vreće bacati u kontejner za plastiku. Istrošena oprema treba biti premještena na prikladno mjesto za pohranu, jer sadrže u uređaju opasne tvari mogu predstavljati opasnost za okoliš. Električni uređaj mora biti predat u takvom stanju da se smanji mogućnost njegove ponovne upotrebe. Ako vaš uređaj ima baterije, treba njih ukloniti i predati na mjesto za pohranu odvojeno.

POMEMBNA VARNOSTNA NAVODILA PREVIDNO PREBERITE IN PRIPRAVITE SE ZA PRIHODNOST

1. Pred uporabo naprave preberite navodila za uporabo in sledite navodilom, ki jih vsebuje. Proizvajalec ne odgovarja za škodo, ki jo povzroči uporaba naprave v nasprotju s predvidenim namenom ali nepravilnim delovanjem.
2. Naprava je samo za domačo uporabo. Ne uporabljajte za druge namene, ki niso predvideni.
3. Napravo je treba priključiti na električno vtičnico le z ozemljenim 220 240 V ~ 50Hz. Za povečanje obratovalne varnosti več električnih naprav ne bi smelo biti priključeno na en tokovni tokokrog hkrati.
4. Bodite zelo previdni pri uporabi naprave, ko so otroci v bližini. Ne dovolite otrokom, da se igrajo z napravo, ne dovolite otrokom ali ljudem, ki jih naprava ne pozna, da jo uporabljajo.
5. **OPOZORILO:** To opremo lahko uporabljajo otroci, starejši od 8 let, in osebe z omejenimi telesnimi, senzoričnimi ali duševnimi sposobnostmi ali osebe, ki nimajo izkušenj ali znanja o opremi, če se to izvaja pod nadzorom odgovorne osebe. zaradi varnosti ali so jim bili odobreni podatki o varni uporabi naprave in se zavedajo nevarnosti uporabe. Otroci se ne smejo igrati z opremo. Čiščenja in vzdrževanja naprave ne smejo izvajati otroci, razen če so starejši od 8 let in se te dejavnosti izvajajo pod nadzorom.
6. Vedno odklopite napajalni kabel, tako da po uporabi držite vtičnico z roko. **NE** vlecite napajalnega kabla.
7. Kabla, vtiča in celotne naprave ne potopite v vodo ali katero koli drugo tekočino. Naprave ne izpostavljajte atmosferskim razmeram (dež, sonce itd...) In ne uporabljajte v pogojih visoke vlažnosti (kopalnice, vlažne mobilne hišice).
8. Občasno preverite stanje napajalnega kabla. Če je napajalni kabel poškodovan, ga zamenjajte s specializirano servisno delavnico, da se izognete nevarnosti.
9. Naprave ne uporabljajte s poškodovanim napajalnim kablom ali če je padel ali poškodovan na kakršen koli drug način ali če ne deluje pravilno. Naprave ne popravljajte sami, saj obstaja nevarnost električnega udara. Poškodovano napravo odnesite v ustrezen servisni center, da preverite ali popravite. Vsa popravila smejo izvajati samo pooblašeni serviserji. Nepravilno opravljena popravila lahko za uporabnika resno ogrozijo.
10. Napravo postavite na hladno in stabilno površino, stran od vročih kuhinjskih aparatov, kot so: električni štedilnik, plinski gorilnik itd...
11. Prepričajte se, da nič ne blokira dovoda in izstopa zraka v napravi
12. Napravo uporabljajte samo na ravni površini, da preprečite razlitje kondenzata
13. Za dodatno zaščito je priporočljivo v električni tokokrog vgraditi napravo za preostali tok (RCD) z nazivno preostalo vrednostjo, ki ne presega 30 mA. Za to vprašajte električarja.
14. Zračni filter redno čistite. Pogostost čiščenja je odvisna od čistoče zraka.
15. Po izklopu stroja počakajte vsaj 5 minut, preden ga ponovno vklopite.
16. Naprave ne uporabljajte na sončnih mestih. Ko se naprava pregreje, se vklopi zaščita

pred pregrevanjem.

17. Za zagotovitev učinkovitega hlajenja je treba med stranskimi stenami naprave in steno ali pohištvo ali zavesami držati vsaj 60 cm razdalje.

18. Če je razlika med ciljno temperaturo in temperaturo okolice zaradi omejene zmogljivosti naprave prevelika, ciljne temperature morda ne bo mogoče doseči.

19. Če želite zmanjšati tveganje požara, električnega udara ali poškodb pri uporabi klimatske naprave, upoštevajte naslednje osnovne previdnostne ukrepe:

a) Priključite na ozemljeno vtičnico s tremi zatiči.

b) Ne odstranjajte ozemljitvenega droga.

c) Ne uporabljajte adapterja.

d) Ne uporabljajte podaljševalnega kabla.

e) klimatsko napravo pred servisiranjem izključite.

f) Za premikanje in namestitvev klimatske naprave uporabite dve ali več oseb.

20. Ne uporabljajte sredstev, ki pospešujejo postopek odtaljevanja ali čiščenja, razen tistih, ki jih priporoča proizvajalec.

21. Napravo je treba hraniti v prostoru brez stalno delujočih virov vžiga, na primer: odprtega ognja, plinskih naprav ali električnih grelnikov.

PRED PRVO UPORABO - (slika E)

Konektorje priključite na odvodni kanal na naslednji način:

1. Izvlecite zračni kanal (9) tako, da izvlečete oba konca kanala.

2. Privijte zračni kanal (9) v priključek izpušnega kanala (10).

3. Odvodni kanal za zrak (9) priključite neposredno na napravo.

OPOMBE:

1. Enoto držite vsaj 1 meter stran od televizorja ali radia, da se izognete elektromagnetnim motnjam.

2. Enote ne izpostavljajte neposredni sončni svetlobi, da preprečite bledenje površinske barve.

3. Enote med prevozom ne nagibajte za več kot 35 ° ali na glavo. Če je bila naprava med prevozom obrnjena, jo pravilno odložite in počakajte 2–4 ure, preden jo zaženete.

4. Enoto postavite na ravno površino z naklonom manj kot 5 °.

5. Enota deluje bolj učinkovito na določenih lokacijah v sobi, izberite najboljšo lokacijo:

- Poleg okna, vrat ali francoskega okna.

- Naj bo potrebna razdalja od odvoda povratnega zraka do stene ali drugih ovir vsaj 60 cm.

- Iztegnite zračno cev, da zagotovite, da ima drug konec zračne cevi zračnost med okenskimi vrati, francoskim oknom ali stensko luknjo.

- Odvoda ali dovoda zraka ni mogoče preprečiti z zaščitno mrežo ali katero koli oviro.

Če želite podaljšati življenjsko dobo enote, izpustite kondenzirano vodo iz odtočnih odprtin (8), preden jo po koncu sezone shranite.

OPIS NAPRAVE: LOKALNI KLJUČ ZRAKA (sliki A in B)

1. Nadzorna plošča

2. Odtok hladnega zraka

3. Signalni receptor

4. Daljinski upravljalnik

5. Transportni ročaj

6. Izpušni kanal

7. Dovod uparjalnika

8. Spodnji hladilnik Izpustna luknja

9. zračni izpušni kanal

10. Adapter za izpušni sistem

NADZORNA PLOŠČA (slika C)

- A. Gumb za vklop / izklop
- B. Gumb za hitrost ventilatorja
- C. Gumb za način
- D. Tipka za merjenje časa / temperature
- E. Gumb za izklop časa / temperature
- F. Žarnica z nizko hitrostjo
- G. Žarnica visoke hitrosti
- I. Tipka za spanje in otroška ključavnica
- J. Samodejni način
- K. Kul način
- L. suhi način
- M. Način ventilatorja
- N. Gumb timerja
- O. Tipka za nihanje

DALJINSKI KONTROLER - slika D

Daljinski upravljalnik odda signale v sistem.

Gumb "A" - aparat se bo zagnal, ko je vklopljen, ali pa se bo zaustavil med delovanjem, če pritisnete ta gumb.

Gumb "B" - pritisnite, da izberete hitrost ventilatorja zaporedoma.

Gumb "C" - pritisnite, da izberete način delovanja: "J", "K", "L" ali "M".

Gumb "D" / "E" - pritisnite, da prilagodite sobno temperaturo in časovnik.

Gumb "I" - pritisnite za nastavitve ali preklic načina mirovanja.

Gumb "N" - pritisnite, da nastavite čas samodejnega izklopa in samodejnega vklopa.

Gumb "O" - pritisnite, če želite nastaviti ali preklicati način nihanja žaluzij.

DELOVANJE NADZORNE PLOŠČE

AVTOMATSKO / HLADNO / SUHO / Ventilator

1. Vključite napravo.

a) Priključite napravo.

b) Pritisnite gumb "A", nato naprava enkrat piska in vklopi.

c) LED dioda prikaže sobno temperaturo in začne delovati v samodejnem načinu.

2. Izberite način delovanja

Pritisnite gumb "C" in izberite zeleni način delovanja po zaporedju:

Samodejni način "J" -> način hlajenja "K" -> način sušenja "L" -> način ventilatorja "M."

3. Prilagodite temperaturo

Temperatura se lahko nastavi v območju 15 ° -31 ° C. Pritisnite "D" ali "E", da zvišujete ali znižate temperaturo za 1 ° C s pritiskom na enkrat. LED plošča naprave prikazuje ciljno temperaturo 5 sekund in nato prikaže temperaturo v sobi.

4. Prilagodite hitrost ventilatorja

Pritisnite gumb "B", da izberete zeleno hitrost ventilatorja po zaporedju:

Nizka hitrost "F" -> Visoka hitrost G

5. Moč

Ko ponovno pritisnete tipko "A", bo naprava zvenela "di" in prenehala delovati.

6. Pritisnite ta gumb "I" za vstop v stanje mirovanja naprave.

7. Pritisnite ta gumb "N", da nastavite časovno zaustavitev.

Pritisnite ta gumb "O", da nastavite nihanje zračnega nihanja v smeri levo-desno.

Vsak način delovanja:

AUTO "J" način:

Ko je izbrano delovanje "J", senzor temperature v notranjosti deluje samodejno in izbere enega od spodnjih načinov delovanja:

- Ko je sobna temperatura ≥ 24 °C, bo enota samodejno izbrala način K.

ali

- Ko je sobna temperatura < 24 °C, bo naprava samodejno izbrala način visoke hitrosti ventilatorja "M. ...".

Suhi način "L":

1. Napajalni centrifugalni ventilator deluje z nizko hitrostjo, hitrosti pa ni mogoče prilagoditi.

2. Po 8 minutah se kompresor ustavi, nato pa po 6 minutah ponovno deluje.
3. Naprava sprejme način razvlaževanja s konstantno temperaturo in prilagajanje temperature ni učinkovito.

Način COOL "K":

1. Ko je sobna temperatura na nadzorni plošči višja od nastavljene temperature, začne kompresor delovati.
2. Ko je sobna temperatura nižja od nastavljene temperature na nadzorni plošči, zaustavitev kompresorja in zgornji ventilator delujeta s prvotno nastavljeno hitrostjo.

Način ventilatorja "M".

1. Zgornji ventilator deluje z nastavljeno hitrostjo, kompresor pa ne deluje.
2. Prilagoditev temperature ni učinkovita.

Delovanje časovnika "N":

1. Pritisnite gumb "N", da nastavite čas samodejnega izklopa med delovanjem enote.
2. Pritisnite tipko „N“ za nastavitev samodejnega vklopa, ko je enota pripravljena.
3. Čas lahko prilagodite v razponu od 1 ure do 24 ur s pritiskom gumba "D" (+) ali "E" (-).

Delovanje "I" mirovanja:

1. Način mirovanja deluje, ko enota hladi "K".
2. Pritisnite gumb "I" v hladnem načinu "K", potem bo enota delovala v stanju spanja in ventilator se bo samodejno preusmeril na nizko hitrost. Nastavljena temperatura se bo po eni uri zvišala za 1,, po dveh urah pa za 2 °C. Po šestih urah bo enota prenehala delovati.

Delovanje otroške ključavnice:

1. Pritisnite gumb in držite "I" v hladnem načinu "K" za 3 sekunde, da vstopite v stanje zaklepanja otrok. Na zaslonu se po aktivni tej funkciji prikaže "LC".
2. Znova pritisnite gumb in držite "I" v hladnem načinu "K" 3 sekunde, da obstaja stanje zaklepanja otrok. Na zaslonu se prikaže trenutna sobna temperatura po izključitvi funkcije zaklepanja otroka.

Delovanje načina "O" nihanje:

Ko je naprava vklopljena, pritisnite gumb "O", navpična loputa se vklopi ali izklopi. Ko je vklopljen, lahko žaluzija zasučje levo in desno stran. Ponovno pritisnite gumb "O", loputa bo prenehala nihati.

Opaziti:

Glavna nadzorna plošča ima funkcijo pomnilnika, ko je naprava pripravljena za zagon, vendar v stanju zaustavitve, lahko glavna nadzorna plošča zapomni inicializacijo delovnega načina. Ko vklopite enoto, bo delovala enako kot prejšnji čas in ni treba ponovno postavljati delovnega načina.

DALJINEC

1. Odprite zadnji pokrov, da se odpre, in odstranite izolacijski film na baterijah.
2. Vstavite baterije v režo, ki morajo ustrezati znakom "+" in "-" na daljinskem upravljalniku.
3. Dlje časa brez uporabe vzemite baterije.
4. Če želite preprečiti onesnaževanje okolja, izvalcite izrabljene baterije in varno in pravilno odstranite.

Za upravljanje naprave usmerite daljinski upravljalnik (4) na signalni receptor (3). Daljinski upravljalnik bo upravljal napravo na razdalji 5 metrov, ko bo kazal signalni receptor naprave.

ZAŠČITNE NAPRAVE

Zaščitna naprava lahko izklopi in ustavi aparat v spodaj navedenih primerih:

1. pri načinu hlajenja: temperatura zraka v zaprtih prostorih je nad 43 ° C (109 ° F)
2. pri načinu hlajenja: sobna temperatura je pod 15 ° C (59 ° F)
3. pri načinu razvlaževanja zraka: sobna temperatura je pod 15 ° C (59 ° F).

Če naprava deluje v hladilnem načinu "K" ali suhem "L" z odprtimi vrati ali okni, ko je relativna vlaga nad 80%, lahko rosa kaplja iz vtičnice.

Zaščitna naprava deluje v naslednjih primerih:

1. Po ponovnem zagonu naprave takoj po prenehanju dela ali spremembi izbranega načina med delom morate počakati 3 minute.
2. Če je bil vtič odstranjen, se bo naprava po ponovnem zagonu vrnila v prvotni način, TIMER ON in TIMER OFF - treba znova nastaviti.

OPOMBA: v tej enoti se skriva recikliranje kondenza vode. Kondenzacijska voda se delno zadržuje pri recikliranju med kondenzatorjem in vodno ploščo. Ko se nivo vode dvigne na zgornjo raven, zasveti plavajoče stikalo in indikator polne vode (E4), da opomni na odtokanje vode. Prekinite napajanje, napravo prestavite na primerno mesto, odstranite čep za izpust, popolnoma izpusite vodo. Po izpraznitvi znova namestite vtič, ali naprava lahko pušča in vaš prostor postane moker.

Če je aparat postavljen v položaj, ki dopušča odtočno vodo, lahko tudi za odtok vode priključite odtočno luknjo na odtočno odprtino. V komplet je dodana odtočna cev z notranjim premerom 9 mm, zunanjim premerom 12 mm, material: PVC.

Odpravljanje težav

1) Težava: Ne delajte.

Analiza:

a) morda se sproži zaščitni pokrov ali varovalka, počakajte 3 minute in začnite znova, ker lahko zaščitna naprava prepreči delovanje naprave.

c) morda so baterije na daljinskem upravljalniku iztrošene.

d) morda vtič ni pravilno priključen.

2) Težava: deluje le kratek čas

Analiza:

a) če je nastavljena temperatura blizu sobne temperature, lahko znižate nastavljeno temperaturo.

b) morda je prepreka odvod zraka ovira. Odstranite oviro.

3) Težava: deluje, vendar ne hladi

Analiza:

a) morda so vrata ali okna odprta.

b) morda je v bližini oddaljena naprava, ki toplotno deluje, na primer grelec ali svetilka itd.

c) zračni filter je umazan, prosimo, očistite ga.

d) odvod ali dovod zraka je blokiran.

f) nastavljena temperatura je previsoka

4) Težava: Puščanje vode med. premikanjem.

Analiza:

a) pred premikanjem izpusťite kondenzat.

b) Če želite preprečiti uhajanje vode, napravo položite na ravna tla.

5) Težava: Ne delajte in indikator polnega vode "E4"

Analiza:

a) izvlecite gumijasti čep za odtok vode.

b) če je pogosto v tem stanju, se obrnite na usposobljenega serviserja.

6) Težava: Naprava se ne zažene.

Analiza:

a) morda ni priklopljen. Torej, priključite ga.

b) morda poškodbe vtiča ali vtičnice. Zamenjajte jih pri ponudniku storitev.

c) morda je varovalka pokvarjena. Varovalko zamenjajte pri ponudniku storitev (specifikacija: 3,15A / 250VAC).

7) Težava: Naprava se samodejno ustavi.

Analiza:

a) časovni izklop ali nastavljena temperatura. Znova ga zaženite ali počakajte, da se samodejno preklopi.

8) Težave: brez hladnega zraka v COOL "K" načinu.

Analiza:

a) sobna temperatura je nižja od nastavljenе temperature. To je običajen pojav, stroj se bo samodejno preklopil, ko je sobna temperatura višja od nastavljenе temperature.

b) Naprava zaščiti pred zmrzovanjem. Naprava se bo samodejno preklopila po končani zaščiti pred zmrzovanjem.

9) Težave: LED prikazuje kodo napake "E2"

Analiza:

a) senzor sobne temperature ne uspe ali se poškoduje. Senzor sobne temperature zamenjajte pri ponudniku storitev.

10) Težave: LED prikazuje kodo napake "E3"

Analiza:

a) Senzor cevi za olje uparjalnika ne uspe ali se poškoduje. Senzor cevi tuljave uparjalnika zamenjajte pri ponudniku storitev.

11) Težave: LED prikazuje kodo napake "E4"

Analiza:

a) opozorilo, ki je polno vode. Ocedite vodo.

ČIŠČENJE IN VZDRŽEVANJE

Vzdrževanje naprav

1. Pred izklopom iz napajanja najprej izklopite napravo.

2. Obrišite z mehko in suho krpo. Če je naprava zelo umazana, očistite mlačno vodo pod 40 ° C.

3. Za čiščenje naprave nikoli ne uporabljajte hlapnih snovi, kot sta bencin ali polirni prašek.

Vzdrževanje zračnega filtra

Če naprava deluje v izjemno prašnem okolju, je potrebno zračni filter očistiti vsaka 2 tedna. Očistite na naslednji način:

1. Najprej ustavite napravo, potisnite zračni filter (Slika F).

2. Očistite in ponovno namestite zračni filter.

3. Če je umazanija vidna, jo sperite z raztopino detergenta v mlačni vodi. Po čiščenju ga posušite v zasenčenem in hladnem prostoru, nato pa ga znova namestite.

Vzdrževanje po uporabi

1. Če naprave ne boste uporabljali dlje časa, odstranite gumijasti čep iz odtočne luknje (8), da odteče voda.
2. Med sončnim dnevom napravo pustite, da deluje z ventilatorjem le pol ure, da napravo posušite v notranjosti in preprečite, da bi se plesnila.
3. Ustavite napravo in izvlecite vtič napajalnega kabla, nato vzemite baterije daljinskega upravljalnika in napravo pravilno shranite.
4. Očistite zračni filter in ga ponovno namestite.
5. Odstranite cevi za zrak in jih pravilno shranite ter luknjo dobro pokrijte.

TEHNIČNI PODATKI:

Kapaciteta hlajenja pri BTU: 12.000 BTU / uro

Hladilna zmogljivost v vatih: 3500 W

Poraba energije (hlajenje) W: 1300 W

Prostornina: <= 65 dB

Pretok zraka: 450 m³ / uro

Energetski razred: A

Časovnik: 24 ur

Teža hladilne tekočine R290: max. 210 gramov

Kapaciteta funkcije sušenja: 28 litrov na dan



Pozor, nevarnost požara

NE pribijajte in ne gorijte.

Bodite pozorni, da hladilno sredstvo morda ne vsebuje vonja.

Najvišja količina hladilnega sredstva: 210 g.



Starostlivost o životné prostredie. Kartónový obal odovzdajte do zberných surovín. Polyetylénové vrecká (PE) vyhodte do kontajnera na plast. Opatrený spotrebič odovzdajte na príslušný zberný dvor, nebezpečné látky spotrebiča môžu predstavovať riziko pre životné prostredie. Elektrosprebič odstráňte tak, aby nedochádzalo k jeho ďalšiemu použitiu. Ak sa v spotrebiči nachádzajú batérie, vyberte ich a odovzdajte ich na zberné miesto osobitne. Spotrebič nevyhadzujte do kontajnera na komunálny odpad!

ČESKY

OBECNÉ BEZPEČNOSTNÍ PODMÍNKY

DŮLEŽITÉ BEZPEČNOSTNÍ POKYNY PŘEČTĚTE SI opatrně a uložte je pro budoucnost

1. Před použitím zařízení si přečtete návod k obsluze a postupujte podle pokynů v něm obsažených. Výrobce neodpovídá za škody způsobené používáním zařízení v rozporu s jeho určeným účelem nebo nesprávným provozem.
2. Zařízení je určeno pouze pro domácí použití. Nepoužívejte k jiným účelům, než k zamýšlenému účelu.
3. Zařízení by mělo být připojeno pouze k síťové zásuvce s uzemněným 220 240 V ~ 50 Hz. Pro zvýšení provozní bezpečnosti by nemělo být současně připojeno více elektrických zařízení na jeden proudový obvod.
4. Při používání zařízení v blízkosti dětí buďte velmi opatrní. Nedovolte dětem, aby si se zařízením hrály, nedovolte dětem nebo osobám neznámým se zařízením, aby jej používaly.
5. **VAROVÁNÍ:** Toto zařízení mohou používat děti starší 8 let a lidé s omezenými fyzickými, smyslovými nebo mentálními schopnostmi nebo lidé, kteří nemají žádné zkušenosti nebo znalosti o vybavení, pokud se tak děje pod dohledem odpovědné osoby. z důvodu jejich bezpečnosti nebo jim byly poskytnuty informace o bezpečném používání zařízení a jsou si vědomy nebezpečí jeho používání. Děti by si s tímto zařízením neměly hrát. Čištění a údržbu zařízení by neměly provádět děti, pokud nejsou starší 8 let a tyto činnosti jsou prováděny pod dohledem.
6. Po použití vždy odpojte napájecí zástrčku tak, že budete držet zásuvku rukou. **NEDOTÝKEJTE** se napájecího kabelu.
7. Kabel, zástrčku a celé zařízení neponořujte do vody ani jiné kapaliny. Nevystavujte zařízení povětrnostním vlivům (déšť, slunce atd.) Ani je nepoužívejte v podmínkách vysoké vlhkosti (koupelny, vlhké mobilní domy).

8. Pravidelně kontrolujte stav napájecího kabelu. Pokud je napájecí kabel poškozen, měl by být vyměněn v odborném servisu, aby nedošlo k nebezpečí.
9. Nepoužívejte spotřebič s poškozeným napájecím kabelem nebo pokud spadl nebo je poškozen jiným způsobem nebo pokud nefunguje správně. Neopravujte zařízení sami, mohlo by dojít k úrazu elektrickým proudem. Poškozené zařízení odnesete do příslušného servisního střediska ke kontrole nebo opravě. Veškeré opravy smí provádět pouze autorizovaný servis. Nesprávně provedené opravy mohou pro uživatele představovat vážné nebezpečí.
10. Umístěte zařízení na chladný, stabilní povrch, mimo horké kuchyňské spotřebiče, jako jsou: elektrický sporák, plynový hořák atd.
11. Ujistěte se, že nic neblokuje přívod a odvod vzduchu ze zařízení
12. Používejte zařízení pouze na rovném povrchu, aby se zabránilo úniku kondenzátu
13. Pro zajištění dodatečné ochrany je vhodné do elektrického obvodu nainstalovat zařízení na proudový chránič (RCD) s jmenovitým zbytkovým proudem nepřesahujícím 30 mA. Požádejte o to elektrikáře.
14. Pravidelně čistěte vzduchový filtr. Četnost čištění závisí na čistotě vzduchu.
15. Po vypnutí zařízení vyčkejte alespoň 5 minut, než jej znovu zapnete.
16. Nepoužívejte zařízení na slunných místech. Když se zařízení přehřeje, zapne se ochrana proti přehřátí.
17. Pro zajištění účinného chlazení by měla být mezi bočními stěnami zařízení a stěnou nebo nábytkem nebo závěsy dodržena vzdálenost nejméně 60 cm.
18. Vzhledem k omezenému výkonu zařízení, pokud je rozdíl mezi cílovou teplotou a okolní teplotou příliš velký, nemusí být cílové teploty dosaženo.
19. Abyste snížili riziko požáru, úrazu elektrickým proudem nebo zranění při používání klimatizace, dodržujte následující základní opatření:
 - a) Připojte k uzemněné zásuvce pomocí 3 pinů.
 - b) Neodstraňujte uzemňovací kolík.
 - c) Nepoužívejte adaptér.
 - d) Nepoužívejte prodlužovací kabel.
 - e) Před údržbou odpojte klimatizaci.
 - f) K přemísťování a instalaci klimatizace použijte dvě nebo více osob.
20. Nepoužívejte prostředky, které urychlují proces odmrázování nebo čištění, než ty, které doporučuje výrobce.
21. Zařízení by mělo být skladováno v místnosti bez stálých provozních zdrojů zapálení, například: otevřený oheň, plynové spotřebiče nebo elektrické ohřívače.

PŘED PRVNÍM POUŽITÍM - (obrázek E)

Připojte konektory k odtahovému potrubí vzduchu následujícím způsobem:

1. Prodlužte potrubí pro odvod vzduchu (9) vytažením obou konců potrubí.
2. Zašroubujte potrubí pro odvod vzduchu (9) do konektoru kanálu pro odvod vzduchu (10).
3. Připojte výfukové potrubí (9) přímo k zařízení.

POZNÁMKY:

1. Udržujte jednotku alespoň 1 metr od televize nebo rádia, aby nedošlo k elektromagnetickému rušení.
2. Nevystavujte jednotku přímému slunečnímu světlu, aby nedošlo k vyblednutí barvy povrchu.

3. Při přepravě nenaklánějte jednotku o více než 35 ° nebo obráceně. Pokud bylo zařízení během přepravy převráceno, položte jej správně a před spuštěním počkejte 2–4 hodiny.
 4. Umístěte jednotku na rovný povrch se sklonem méně než 5 °.
 5. Jednotka pracuje efektivněji v určitých místech místnosti, vyberte nejlepší umístění:
 - Vedle okna, dveří nebo francouzského okna.
 - Udržte požadovanou vzdálenost od výstupu zpětného vzduchu ke zdi nebo jiným překážkám nejméně 60 cm.
 - Prodlužte vzduchovou hadici, abyste zajistili, že na druhém konci vzduchové hadice bude volný prostor mezi dveřmi okna nebo francouzským oknem nebo otvorem ve zdi.
 - Výstup nebo sání vzduchu nelze blokovat ochrannou mřížkou nebo jakoukoli překážkou.
- Chcete-li prodloužit životnost jednotky, vypusťte kondenzovanou vodu ze spodních vypouštěcích otvorů (8) a poté jednotku na konci sezóny uskladněte.

POPIS ZAŘÍZENÍ: MÍSTNÍ KLIMATIZACE (obrázky A a B)

1. Ovládací panel
2. Výstup studeného vzduchu
3. Signální receptor
4. Dálkový ovladač
5. Přepravní rukojeť
6. Výfukové potrubí
7. Vstup výparníku
8. Vypouštěcí otvor dolů chladiče
9. Potrubí pro odvod vzduchu
10. Adaptér pro výfuk okna

OVLÁDACÍ PANEL (obrázek C)

- A. Vypínač ON / OFF
- B. Tlačítko rychlosti ventilátoru
- C. Tlačítko režimu
- D. Tlačítko časovače / zvýšení teploty
- E. Tlačítko pro snížení časovače / teploty
- F. Nízkorychlostní lampa
- G. Vysokorychlostní lampa
- I. Tlačítko spánku a dětská pojistka
- J. Automatický režim
- K. Chladný režim
- L. Režim sušení
- M. Režim ventilátoru
- Tlačítko N. Časovač
- O. Tlačítko oscilace

DÁLKOVÝ OVLADAČ - obrázek D

Dálkový ovladač přenáší signály do systému.

Tlačítko „A“ - spotřebič se spustí, když je pod napětím, nebo se zastaví, když je v provozu, pokud stisknete toto tlačítko.

Tlačítko "B" - stiskem zvolíte sekvenční rychlost ventilátoru.

Tlačítko "C" - stiskem zvolíte provozní režim: "J", "K", "L" nebo "M".

Tlačítko "D" / "E" - stisknutím nastavíte pokojovou teplotu a časovač.

Tlačítko „I“ - stisknutím nastavíte nebo zrušíte režim spánku.

Tlačítko "N" - stisknutím nastavíte čas automatického vypnutí a automatického zapnutí.

Tlačítko "O" - stiskem nastavíte nebo zrušíte režim houpání žaluzií.

OBSLUHA OVLÁDACÍHO PANELU

AUTOMATICKÝ / COOL / SUCHÝ / VENTILÁTOR

1. Zapněte zařízení.
 - a) Připojte zařízení.
 - b) Stiskněte tlačítko „A“, zařízení jednou zapípá a zapne se.
 - c) LED dioda zobrazuje pokojovou teplotu a začíná pracovat v automatickém režimu.

2. Vyberte provozní režim

Stisknutím tlačítka "C" vyberte požadovaný režim činnosti postupně:

Automatický režim "J" -> Režim chlazení "K" -> Režim sušení "L" -> Režim ventilátoru "M".

3. Upravte teplotu

Teplota může být nastavena v rozsahu 15 ° - 31 ° C. Stiskněte tlačítko „D“ nebo „E“ pro zvýšení nebo snížení teploty o 1 ° C jedním stisknutím. LED panel zařízení zobrazuje cílovou teplotu po dobu 5 sekund a poté zobrazuje pokojovou teplotu.

4. Upravte rychlost ventilátoru

Stisknutím tlačítka "B" vyberte požadovanou rychlostní rychlost ventilátoru podle pořadí:

Nízká rychlost "F" -> Vysoká rychlost G

5. Napájení

Po dalším stisknutí tlačítka „A“ zazní zařízení „di“ a přestane fungovat.

6. Stisknutím tohoto tlačítka „I“ vstoupíte do režimu spánku zařízení.

7. Stisknutím tohoto tlačítka „N“ nastavíte časované vypnutí.

Stisknutím tohoto tlačítka „O“ nastavíte oscilaci výkyvu vzduchu směrem doleva a doprava.

Princip fungování každého režimu:

AUTO "J" režim:

Jakmile je vybrána operace „J“, senzor vnitřní teploty pracuje automaticky a vybere jeden z níže uvedených provozních režimů:

- Při pokojové teplotě ≥ 24 °C jednotka automaticky zvolí režim chlazení „K“.

nebo

- Při pokojové teplotě < 24 °C jednotka automaticky vybere režim vysoké rychlosti ventilátoru „M. ..“.

Suchý režim "L":

1. Odštědivý ventilátor běží nahoru při nízké rychlosti a rychlost nemůže být nastavena.
2. Kompresor se zastaví po chodu 8 minut a poté po 6 minutách znovu.
3. Zařízení používá režim odvlhčování konstantní teploty a nastavení teploty není účinné.

Režim COOL „K“:

1. Když je pokojová teplota vyšší než nastavená teplota na ovládacím panelu, kompresor začne běžet.
2. Když je pokojová teplota nižší než nastavená teplota na ovládacím panelu, zastaví se kompresor a horní ventilátor při původní nastavené rychlosti.

Režim ventilátoru „M.“:

1. Odštědivý ventilátor běží nahoru při nastavené rychlosti a kompresor neběží.
2. Nastavení teploty není účinné.

Provoz časovače "N":

1. Stisknutím tlačítka „N“ nastavíte čas automatického vypnutí za chodu jednotky.
2. Stisknutím tlačítka „N“ nastavíte čas automatického zapnutí, když je jednotka připravena.
3. Stisknutím tlačítka „D“ (+) nebo „E“ (- lze čas nastavit v rozmezí 1 až 24 hodin.

Provoz "I" režimu spánku:

1. Režim spánku funguje, když je jednotka v režimu chlazení „K“.
2. Stiskněte tlačítko „I“ v chladném režimu „K“, jednotka bude pracovat v režimu spánku a ventilátor se automaticky otočí na nízkou rychlost. Nastavená teplota se zvýší o 1 °C po jedné hodině a o 2 °C po dvou hodinách. Po šesti hodinách se jednotka zastaví.

Provoz dětského zámku:

1. Stisknutím tlačítka a přidržením „I“ v chladném režimu „K“ po dobu 3 sekund přejdete do stavu dětské pojistky. Po aktivaci této funkce se na obrazovce zobrazí „LC“.
2. Opět stiskněte tlačítko a přidržte „I“ v chladném režimu „K“ po dobu 3 sekund, aby se stal stav dětského zámku. Po deaktivaci funkce dětského zámku se na obrazovce zobrazí aktuální pokojová teplota.

Provoz v režimu „O“:

Když je zařízení zapnuto, stiskněte tlačítko "O", vertikální žaluzie se zapne nebo vypne. Když je zapnutá, mřížka může houpat levou a pravou stranou. Opětovným stisknutím tlačítka „O“ žaluzie přestane houpat.

Oznámení:

Hlavní řídicí deska má paměťovou funkci, když je zařízení připraveno k provozu, ale ve stavu zastavení může hlavní řídicí deska zapamatovat inicializaci pracovního režimu. Když zapnete jednotku, bude fungovat stejně jako pracovní režim jako minule, není nutné znovu pracovní režim resetovat.

DÁLKOVÝ OVLADAČ

1. Posunutím zadního krytu otevřete a sejměte izolační fólii z baterií.
 2. Vložte baterie do slotu, musí odpovídat znakům „+“ a „-“ na dálkovém ovladači.
 3. Po delší dobu nepoužívejte baterie.
 4. Aby se předešlo znečištění životního prostředí, vyjměte použité baterie a bezpečně zlikvidujte.
- Chcete-li zařízení ovládat, nasměrujte dálkový ovladač (4) na signální receptor (3). Dálkový ovladač bude zařízení směřovat na signálový receptor zařízení ve vzdálenosti 5 metrů.

OCHRANNÉ ZAŘÍZENÍ

Ochranné zařízení může vypnout a zastavit spotřebič v níže uvedených případech:

1. v režimu chlazení: teplota vnitřního vzduchu je nad 43 ° C (109 ° F)
2. v režimu chlazení: pokojová teplota je pod 15 ° C (59 ° F)
3. v režimu odvlhčování: pokojová teplota je pod 15 ° C (59 ° F).

Pokud zařízení běží v režimu chlazení „K“ nebo v suchém režimu „L“ s otevřenými dvířky nebo okny po dlouhou dobu, když je relativní vlhkost vzduchu vyšší než 80%, může z výstupu vytéct voda.

Ochranné zařízení bude fungovat v následujících případech:

1. Restartujte zařízení ihned po zastavení práce nebo změně vybraného režimu během práce, musíte počkat 3 minuty.
2. Pokud byla zástrčka odstraněna, po restartu se zařízení vrátí do původního režimu, TIMER ON a TIMER OFF - musí být znovu nastaveny.

POZNÁMKA: V tomto přístroji je skrytá recyklace kondenzované vody. Kondenzační voda se částečně recykluje mezi kondenzátorem a vodní deskou. Když hladina vody stoupne na horní úroveň, rozsvítí se plovákový spínač a indikátor naplnění vody (E4), což připomíná vypouštění vody. Přerušte napájení, přemístěte spotřebič na vhodné místo, vyjměte vypouštěcí zátku, vypusťte úplně vodu. Po vypouštění znovu nainstalujte zástrčku, jinak může přístroj vytéct a místnost zvlhčit.

Pokud je spotřebič umístěn v poloze umožňující vypouštění vody, můžete také vypouštěcí otvor připojit k vypouštěcímu portu a vypustit vodu. Do soupravy je přidána odtoková trubka s vnitřním průměrem 9 mm, vnějším průměrem 12 mm, materiál: PVC.

Odstraňování problémů

1) Problémy: Nepracuje.

Analýza:

- a) Možná došlo k přepálení chrániče nebo pojistky, počkejte 3 minuty a začněte znovu, ochranné zařízení může bránit v činnosti.
- c) možná jsou baterie v dálkovém ovladači vybité.
- d) možná není zástrčka správně zapojena.

2) Problémy: funguje pouze na krátkou dobu

Analýza:

- a) pokud je nastavená teplota blízká pokojové teplotě, můžete ji snížit.
- b) je možné, že je výstup vzduchu blokován překážkou. Odstraňte překážku.

3) Problémy: Funguje, ale ne chladí

Analýza:

- a) možná jsou otevřené dveře nebo okno.
- b) možná v těsné blízkosti je další tepelně pracující zařízení, jako je topení nebo lampa atd.
- c) vzduchový filtr je znečištěný, vyčistěte jej.
- d) výstup nebo přívod vzduchu je blokován.
- f) nastavená teplota je příliš vysoká.

4) Problém: Únik vody během pohybu.

Analýza:

- a) vyprázdněte kondenzát před přemístěním.
- b) Aby nedošlo k úniku vody, umístěte zařízení na rovnou zem.
- 5) Problém: Nepracuje a indikátor naplnění vodou „E4“

Analýza:

- a) vytáhněte gumovou zátku pro vypuštění vody.
- b) pokud je často v tomto stavu, obraťte se na kvalifikovaného servisního technika.
- 6) Problém: Zařízení se nepodařilo spustit.

Analýza:

- a) možná není připojen. Připojte to.
- b) možná poškození konektoru nebo zásuvky. Nahradiť poskytovatelem služeb.
- c) možná rozbítá pojistka. Vyměňte pojistku u poskytovatele služeb (specifikace: 3,15A / 250VAC).
- 7) Problém: Zařízení se automaticky zastaví.

Analýza:

- a) vypnutí časování nebo dosažení nastavené teploty. Restartujte jej nebo počkejte na automatické přepnutí.
- 8) Problémy: Žádný studený vzduch v režimu COOL „K“.

Analýza:

a) pokojová teplota je nižší než nastavená teplota. Je to normální jev, stroj se automaticky přepne, když je teplota v místnosti vyšší než nastavená teplota.

b) Zařízení vstupuje do ochrany proti mrazu. Po ukončení protimrazové ochrany se zařízení automaticky přepne.

9) Problém: LED zobrazuje kód poruchy "E2"

Analýza:

a) selhání nebo poškození čidla pokojové teploty. Vyměňte snímač pokojové teploty u poskytovatele služeb.

10) Problém: LED zobrazuje kód poruchy "E3"

Analýza:

a) porucha nebo poškození čidla olejového potrubí výparníku. Vyměňte čidlo potrubí spirály výparníku poskytovatelem servisu.

11) Problém: LED zobrazuje kód poruchy "E4"

Analýza:

a) varování plné vody. Vypusťte vodu.

ČIŠTĚNÍ A ÚDRŽBA

Údržba zařízení

1. Před odpojením od napájení nejprve vypněte zařízení.

2. Otřete měkkým a suchým hadříkem. Pokud je spotřebič velmi špinavý, použijte vlažnou vodu pod 40 ° C.

3. K čištění zařízení nikdy nepoužívejte těkavé látky, jako je benzín nebo leštící prášek.

Údržba vzduchového filtru

Vzduchový filtr je nutné čistit každé 2 týdny, pokud zařízení pracuje v extrémně prašném prostředí. Vyčistěte takto:

1. Nejprve zastavte zařízení a zatlačte vzduchový filtr (obrázek F).

2. Vyčistěte a znovu nainstalujte vzduchový filtr.

3. Pokud je špína nápadná, omyjte ji roztokem pracího prostředku ve vlažné vodě. Po vyčištění osušte na stínovaném a chladném místě a znovu jej nainstalujte.

Údržba po použití

1. Pokud se zařízení nebude delší dobu používat, odstraňte pryžovou zátku z vypouštěcího otvoru (8) a vypusťte vodu.

2. Udržujte spotřebič v chodu s ventilátorem pouze po dobu půl dne během slunečného dne, aby byl přístroj uvnitř suchý a aby nedošlo k plesnivosti.

3. Zastavte zařízení a vytáhněte zástrčku napájecího kabelu, vyjměte baterie dálkového ovladače a zařízení řádně uložte.

4. Vyčistěte vzduchový filtr a znovu jej nainstalujte.

5. Odstraňte vzduchové hadice a řádně je uložte a otvor pevně zakryjte.

TECHNICKÁ DATA:

Chladicí kapacita na BTU: 12 000 BTU / hod

Chladicí výkon ve wattch: 3500 W

Spotřeba energie (chlazení) W: 1300 W

Svazek: <= 65 dB

Průtok vzduchu: 450 m3 / hod

Energetická třída: A

Časovač: 24 hodin

Hmotnost chladiva R290: max. 210 gramů

Kapacita funkce sušení: 28 litrů / den



Pozor, nebezpečí požáru.

NEPROPOUŠTĚTE ani nespalujte.

Uvědomte si, že chladivo nemusí obsahovat zápach.

Maximální množství náplně chladiva: 210 g.



Staráme se o životní prostředí. Papírové obaly odevzdávejte do sběrných surovin. Polyetylenová balení (PE) vhazujte do odpadkových košů na plasty. Použité zařízení odevzdávejte do sběrného dvoru, protože se v něm mohou nacházet části, které jsou pro životní prostředí škodlivé nebo nebezpečné. Elektrospotřebiče odevzdávejte v takové podobě, aby bylo znemožněno jejich další použití. Pokud se v zařízení nacházejí baterie, vyjměte je a odevzdejte zvlášť.

DANSKI

GENERELLE SIKKERHEDSBETINGELSER

VIGTIGE SIKKERHEDSINSTRUKTIONER LÆS PERSONLIG OG SPAR FOR FREMTID

1. Før du bruger enheden, skal du læse betjeningsvejledningen og følge instruktionerne i den. Producenten er ikke ansvarlig for skader forårsaget af brug af enheden i modsætning til dets tilsigtede formål eller forkert betjening.

2. Enheden er kun til hjemmebrug. Brug ikke til andre formål, der ikke er beregnet til dets

tilsigtede formål.

3. Enheden skal kun tilsluttes en stikkontakt med et jordet 220 240V ~ 50Hz. For at øge driftssikkerheden skal flere elektriske enheder ikke tilsluttes et strømkredsløb på samme tid.
4. Vær meget forsigtig, når du bruger enheden, når børn er i nærheden. Lad ikke børn lege med enheden, lad ikke børn eller personer, der ikke kender enheden, bruge den.
5. ADVARSEL: Dette udstyr kan bruges af børn over 8 år og personer med begrænset fysisk, sensorisk eller mental evne, eller personer, der ikke har erfaring eller viden om udstyret, hvis dette sker under opsyn af en ansvarlig person for deres sikkerhed eller har fået dem oplysninger om sikker brug af enheden og er opmærksomme på farerne ved at bruge det. Børn bør ikke lege med udstyret. Rengøring og vedligeholdelse af enheden bør ikke udføres af børn, medmindre de er over 8 år gamle, og disse aktiviteter udføres under opsyn.
6. Frakobl altid strømstikket ved at holde stikket med hånden efter brug. Træk IKKE i netledningen.
7. Sænk ikke kablet, stikket og hele enheden i vand eller anden væske. Udsæt ikke enheden for atmosfæriske forhold (regn, sol osv.) Eller brug under forhold med høj luftfugtighed (badeværelser, fugtige mobilhomes).
8. Kontroller periodisk strømkablets tilstand. Hvis strømkablet er beskadiget, skal det udskiftes af et specialværksted for at undgå fare.
9. Brug ikke apparatet med et beskadiget strømkabel, eller hvis det er faldet eller beskadiget på anden måde, eller hvis det ikke fungerer korrekt. Reparer ikke enheden selv, da der er risiko for elektrisk stød. Tag den beskadigede enhed til et passende servicecenter for kontrol eller reparation. Alle reparationer må kun udføres af autoriserede servicepunkter. Forkert udførte reparationer kan medføre alvorlig fare for brugeren.
10. Placer enheden på en kølig, stabil overflade væk fra varme køkkenapparater som: elektrisk komfur, gasbrænder osv.
11. Sørg for, at intet blokerer enhedens luftindtag og udløb
12. Brug kun enheden på en plan overflade for at forhindre, at kondensen spilder ud
13. For at yde yderligere beskyttelse tilrådes det at installere en reststrømsenhed (RCD) i det elektriske kredsløb med en nominal reststrøm på ikke over 30 mA. Spørg en elektriker til dette.
14. Rengør luftfilteret regelmæssigt. Rengøringshyppigheden afhænger af luftens renhed.
15. Efter at have slukket for maskinen, skal du vente mindst 5 minutter, før du tænder den igen.
16. Brug ikke enheden solrige steder. Når enheden overophedes, tændes overophedningsbeskyttelsen enheden.
17. For at sikre effektiv afkøling skal der holdes en afstand på mindst 60 cm mellem enhedens sidevægge og væggen eller møbler eller gardiner.
18. På grund af enhedens begrænsede ydeevne, hvis forskellen mellem måltemperaturen og omgivelsestemperaturen er for stor, er måske ikke måltemperaturen nået.
19. For at reducere risikoen for brand, elektrisk stød eller personskade, når du bruger klimaanlægget, skal du følge følgende grundlæggende forholdsregler:
 - a) Tilslut til et jordet stikkontakt med 3 stifter.

- b) Fjern ikke jordforbindelsesstangen.
 - c) Brug ikke adapteren.
 - d) Brug ikke en forlængerledning.
 - e) Frakobl klimaanlægget før service.
 - f) Brug to eller flere personer til at flytte og installere klimaanlægget.
20. Brug ikke andre midler, der fremskynder afrimnings- eller rengøringsprocessen, bortset fra dem, der er anbefalet af producenten.
21. Enheden skal opbevares i et rum uden konstant drift af antændelseskilder, for eksempel: åben ild, gasapparater eller elektriske opvarmere.

FØR FØRSTE ANVENDELSE - (billede E)

Forbind stikkene til luftblæsningskanalen som følger:

1. Forlæng luftudstødningskanalen (9) ved at trække de to ender af kanalen ud.
2. Skru luftudstødningskanalen (9) ind i stikket på luftudstødningskanalen (10).
3. Tilslut luftudstødningskanalen (9) direkte til enheden.

BEMÆRKNINGER:

1. Hold enheden mindst 1 meter væk fra tv eller radioer for at undgå elektromagnetisk interferens.
 2. Udsæt ikke enheden for direkte sollys for at undgå, at overfladefarven falmer.
 3. Vip ikke enheden mere end 35 ° eller på hovedet under transport. Hvis enheden er blevet vendt under transport, skal du lægge den korrekt ned og vente 2-4 timer, før du starter den.
 4. Anbring enheden på en plan overflade med en hældning på mindre end 5 °.
 5. Enheden fungerer mere effektivt på bestemte lokaliteter, vælg den bedste placering:
 - Ved siden af et vindue, en dør eller et fransk vindue.
 - Hold den nødvendige afstand fra returluftudløbet til væggen eller andre forhindringer mindst 60 cm.
 - Forlæng luftslangen for at sikre, at den anden ende af luftslangen har frihed mellem vinduesdøren eller det franske vindue eller væghullet.
 - Luftudtag eller luftindtag kan ikke blokeres af beskyttelsesgitter eller nogen forhindring.
- For at forlænge enhedens levetid, drænes det kondenserede vand fra de nedre afløbshuller (8), før enheden opbevares i slutningen af sæsonen.

ENHETSBEKRIVELSE: LOCAL AIR CONDITIONER (billeder A og B)

1. Kontrolpanel
2. Kold luftudgang
3. Signalreceptor
4. Fjernbetjening
5. Transporthåndtag
6. Udstødningskanal
7. Fordamperindløb
8. Nedkøler Tøm hullet
9. Luftudstødningskanal
10. Vinduesudstødningsadapter

KONTROLPANEL (billede C)

- A. Tænd / sluk-knap ON / OFF
- B. Blæserhastighedsknap
- C. Mode-knap
- D. Timer / temperatur op-knap
- E. Timer / temperatur ned-knap
- F. Lav hastighedslampe
- G. Højhastighedslampe
- I. Dvaletilstand og børnesikring
- J. Automatisk tilstand
- K. Cool tilstand
- L. Tør tilstand
- M. Ventilator tilstand
- N. Timer-knap
- O. Oscillation-knap

FJERNKONTROLLER - billede D

Fjernbetjeningen transmitterer signaler til systemet.

Knap "A" - apparatet startes, når det er tændt eller stoppes, når det er i drift, hvis du trykker på denne knap.

Knap "B" - tryk på den for at vælge blæserhastighed i rækkefølge.

Knap "C" - tryk på den for at vælge betjeningstilstand: "J", "K", "L" eller "M".

Knap "D" / "E" - tryk for at justere stuetemperaturen og timeren.

Knap "I" - tryk for at indstille eller annullere dvaletilstand.

Knap "N" - tryk for at indstille tiden for automatisk slukning og automatisk tændt.

Knappen "O" - tryk for at indstille eller annullere svingningstilstand for lameller.

BETJENING AF KONTROLPANELET

AUTOMATISK / KØL / TØR / FAN

1. Tænd for enheden.

a) Tilslut enheden.

b) Tryk på knappen "A", bipper derefter enheden en gang og tændes.

c) LED-diode viser stuetemperatur og begynder at arbejde i automatisk tilstand.

2. Vælg driftstilstand

Tryk på "C" -knappen for at vælge den ønskede driftstilstand efter rækkefølge:

Automatisk tilstand "J" -> Køletilstand "K" -> Tørringstilstand "L" -> Ventilatorstilstand "M."

3. Juster temperaturen

Temperaturen kan indstilles inden for et område mellem 15 og 31 ° C. Tryk på "D" eller "E" -knappen for at øge eller sænke temperaturen med 1 ° C ved at trykke en gang. Enhedens LED-panel viser måltemperaturen i 5 sekunder og viser derefter stuetemperaturen.

4. Juster blæserhastigheden

Tryk på knappen "B" for at vælge den ønskede blæserhastighed, der vises efter rækkefølge:

Lav hastighed "F" -> Høj hastighed G

5. Strøm

Når du trykker på knappen "A" igen, lyder enheden "di" og holder op med at arbejde.

6. Tryk på denne knap "I" for at gå ind i enhedens dvaletilstand.

7. Tryk på denne knap "N" for at indstille en tidsbestemt nedlukning.

Tryk på denne knap "O" for at indstille svingninger i luftsving i venstre-højre retninger.

Hvert arbejdsprincip for tilstand:

AUTO "J" -tilstand:

Når først "J" er valgt, fungerer indetemperaturføleren automatisk, og den vælger en af nedenstående driftsformer:

- Når rumtemperaturen ≥ 24 °C vælger enheden automatisk kølig tilstand "K" -tilstand.

eller

- Når rumtemperaturen < 24 °C, vælger enheden automatisk høj ventilatorhastighedstilstand "M. ...".

Tør tilstand "L":

1. Den op centrifugale ventilator kører med lav hastighed, og hastigheden kan ikke justeres.

2. Kompressoren stopper efter kørsel 8 minutter og kører derefter igen efter 6 minutter.

3. Enheden vedtager konstant temperatur affugtningstilstand, og justeringen af temperaturen er ikke effektiv.

COOL "K" -tilstand:

1. Når stuetemperaturen er højere end den indstillede temperatur på kontrolpanelet, begynder kompressoren at køre.

2. Når stuetemperaturen er lavere end den indstillede temperatur på kontrolpanelet, fungerer kompressorstopet og den øverste ventilator med den oprindelige indstillede hastighed.

Ventilator "M." -tilstand.

1. Den opadgående centrifugalventilator kører med den indstillede hastighed, og kompressoren kører ikke.

2. Justering af temperatur er ikke effektiv.

Timerdrift "N":

1. Tryk på "N" -knappen for at indstille automatisk slukketid, mens enheden kører.

2. Tryk på "N" -knappen for at indstille automatisk tændtid, mens enheden er klar.
3. Tiden kan justeres inden for et område fra 1 time til 24 timer ved at trykke på knappen "D" (+) eller "E" (-).

Dvaletilstand "I":

1. Dvaletilstanden fungerer, når enheden er under afkøling af "K" -tilstand.
2. Tryk på knappen "I" i kølig tilstand "K", så fungerer enheden i dvaletilstand, og blæseren vender automatisk til lav hastighed. Den indstillede temperatur stiger med 1 °C efter en time og stiger 2 °C efter to timer. Efter seks timer holder enheden op med at køre.

Børnesikring:

1. Tryk på knappen og hold "I" i kølig tilstand "K" i 3 sekunder for at gå ind i børnesikringstilstand. På skærmen vises "LC" efter aktiv funktion.
2. Tryk igen på knappen og hold "I" i kølig tilstand "K" i 3 sekunder for at eksistere børnesikringstilstanden. På skærmen vises den aktuelle stuetemperatur efter deaktiveret børnesikringsfunktion.

Sving "O" -tilstand:

Når enheden er tændt, skal du trykke på knappen "O", den lodrette gitter tændes eller slukkes. Når den er tændt, kan gitteren svinge venstre og højre side. Tryk på knappen "O" igen, løfterullen stopper med at svinge.

Varsel:

Hovedkontrolpladen har hukommelsesfunktion, når enheden er klar til at køre, men i stop-status, kan hovedkontrolpladen huske initialiseringen af arbejdstilstand. Når du tænder for enheden, fungerer den som den samme virkning af arbejdstilstand som sidste gang, ikke nødvendigt at nulstille arbejdstilstanden igen.

FJERNBETJENING

1. Skub bagdækslet for at åbne og tage isoleringsfilmen på batterierne.
 2. Sæt batterierne i åbningen, skal svare til tegnene "+" og "-" på fjernbetjeningen.
 3. Tag batterierne ud i lang tid.
 4. For at forhindre miljøforurening skal du tage de brugte batterier ud og bortskaffe sikkerheden og på passende måde.
- For at betjene enheden skal du rette fjernbetjeningen (4) mod signalreceptoren (3). Fjernbetjeningen betjener enheden i afstand 5 meter, når den peger på enhedens signalreceptor.

BESKYTTELSESANORDNINGER

Beskyttelsesenheden kan trække og stoppe apparatet i de tilfælde, der er anført nedenfor:

1. ved køletilstand: indendørslufttemperatur er over 43 ° C (109 ° F)
2. ved køletilstand: stuetemperatur er under 15 ° C (59 ° F)
3. ved affugtningstilstand: stuetemperatur er under 15 ° C (59 ° F).

Hvis enheden kører i afkøling af "K" eller tør "L" -tilstand med dør eller vindue åbnet i lang tid, når relativ fugtighed er over 80%, kan dugg dryppe ned fra stikkontakten.

Beskyttelsesanordningen fungerer i følgende tilfælde:

1. Genstart enheden straks efter at have stoppet arbejdet eller ændret den valgte tilstand, mens du arbejder, skal du vente 3 minutter.
2. Hvis stikket er fjernet, vender enheden tilbage til den originale tilstand efter genstart, TIMER ON og TIMER OFF - skal indstilles igen.

BEMÆRK: der er gemt genbrug af kondensvand inde i denne enhed. Kondensvandet opbevares delvis genanvendelse mellem kondensatoren og vandpladen. Når vandstanden stiger til det øverste niveau, lyser svømmeromskifteren og vandindikatoren (E4) for at mindske dræning af vand. Afbryd strømforsyningen, flyt apparatet til et passende sted, fjern drænproppen, tøm vandet helt. Efter afløbet skal du installere stikket igen, ellers kan apparatet lække og gøre dit værelse vådt.

Hvis apparatet er placeret i en position, hvor der tømmes drænvand, kan du også forbinde drænhullet til drænableningen for at dræne vandet. Afløbsrør tilføjes til kittet med indvendig diameter 9 mm, udvendig diameter 12 mm, materiale: PVC.

Fejlfinding

1) Problem: Arbejd ikke.

Analyse:

a) måske beskyttelsesturen eller sikringen er blæst, vent venligst i 3 minutter og start igen, beskyttelsesenheden forhindrer muligvis enheden i at arbejde.

c) Måske er batterier i fjernbetjeningen opbrugt.

d) Måske er stikket ikke tilsluttet korrekt.

2) Problem: fungerer kun i kort tid

Analyse:

a) Hvis den indstillede temperatur er tæt på stuetemperatur, kan du sænke den indstillede temperatur.

b) måske er luftudløbet blokeret af forhindring. Tag forhindringen væk.

3) Problem: Fungerer, men ikke køler

Analyse:

- a) måske dør eller vindue er åbne.
 - b) måske i tæt afstand er der et andet apparat, som fungerer som varme eller lampe osv.
 - c) luftfilteret er snavset, rengør det venligst.
 - d) luftudgang eller -indtag er blokeret.
 - f) den indstillede temperatur er for høj.
- 4) Problem: Vandlækage under bevægelse.

Analyse:

- a) tøm kondensatet før flytning.
- b) For at undgå lækage af vand, skal du placere enheden på fladt underlag.

5) Problem: Arbejd ikke, og vandindikatoren "E4" vandes

Analyse:

- a) træk gummiproppen ud for at dræne vandet.
- b) Hvis det ofte er i denne tilstand, skal du kontakte kvalificeret servicetekniker.

6) Problem: Enheden mislykkes ved opstart.

Analyse:

- a) måske ikke tilsluttet. Så tilslut det.
- b) måske skader på stik eller stik. Udskift af tjenesteudbyderen.
- c) måske sikring brudt. Udskift sikringen af tjenesteudbyderen (specifikation: 3,15A / 250VAC).

7) Problem: Enheden stopper automatisk.

Analyse:

- a) tidslukning eller indstillet temperatur nået. Genstart det, eller vent til auto-switch.

8) Problem: ingen kold luft i COOL "K" -tilstand.

Analyse:

- a) stuetemperatur er lavere end den indstillede temperatur. Det er et normalt fænomen, maskinen skifter automatisk, mens stuetemperaturen er højere end den indstillede temperatur.
- b) Enheden indgår i frostbeskyttelse. Enheden skifter automatisk, når frostbeskyttelsen er ovre.

9) Problem: LED viser fejlkode "E2"

Analyse:

- a) føler ved stuetemperatur svigter eller beskadiger. Udskift rumtemperaturføleren af tjenesteudbyderen.

10) Problem: LED viser fejlkode "E3"

Analyse:

- a) fordampersensoren olierørssensor svigter eller er beskadiget. Udskift fordampersensoren af serviceudbyderen.

11) Problem: LED viser fejlkode "E4"

Analyse:

- a) fuld vandadvarsel. Tøm vandet ud.

RENGØRING OG VEDLIGEHOLDELSE

Enhedsvedligeholdelse

1. Sluk først for enheden, før du kobler fra strømforsyningen.
2. Aftør med en blød og tør klud. Brug lunkent vand under 40C til at rengøre, hvis apparatet er meget snavset.
3. Brug aldrig flygtigt stof som benzin eller poleringspulver til at rengøre enheden.

Luftfiltervedligeholdelse

Det er nødvendigt at rengøre luftfilteret hver anden uge, hvis enheden fungerer i et ekstremt støvet miljø. Rengør som følger:

1. Stop enheden først, skub luftfilteret op (billede F).
2. Rengør og geninstaller luftfilteret.
3. Hvis snavs er synlig, vask den med en opløsning af vaskemiddel i lunkent vand. Efter rengøring tørres det på et skraveret og køligt sted, og installer det derefter igen.

Vedligeholdelse efter brug

1. Hvis enheden ikke skal bruges i lang tid, skal du fjerne gummiproppen fra drænhullet (8) for at dræne vandet.
2. Lad apparatet kun køre med blæser i en halv dag i løbet af en solskinsdag for at tørre apparatet inde og forhindre at blive mættet.
3. Stop enheden, og træk netledningen ud, tag derefter fjernbetjeningsensensens batterier ud og opbevar enheden korrekt.
4. Rengør luftfilteret, og geninstaller det.
5. Fjern luftslangerne, og opbevar dem korrekt, og dæk hullet tæt.

TEKNISK DATA:

Kølekapacitet ved BTU: 12.000 BTU / time

Kølekapacitet i watt: 3500 W

Energiforbrug (afkøling) W: 1300 W
Volumen: <= 65 dB
Luftstrøm: 450 m³ / time
Energiklasse: A
Timer: 24 timer
R290 kølevæske: maks. 210 gram
Tørringsfunktionens kapacitet: 28 liter / dag



Forsigtig, risiko for brand.
Må IKKE gennembore eller brænde.
Vær opmærksom på, at kølemediet muligvis ikke indeholder en lugt.
Den maksimale mængde kuldemedie: 210 g.



Af hensyn til miljøet ..

Venligst overfør papemballager til affaldspapir. Hæld polyethylenposer (PE) i plastbeholderen Slidt enhed skal returneres til det relevante punkt opbevaring, fordi det er farligt i enhedens ingredienser kan udgøre en trussel for miljøet. Den elektriske enhed skal overleveres for at begrænse dets genanvendelse og brug. Hvis i enheden der er batterier, fjern dem og vendte tilbage til punktet opbevares separat.

ΕΛΛΑΔΑ

ΓΕΝΙΚΕΣ ΠΡΟΫΠΟΘΕΣΕΙΣ ΑΣΦΑΛΕΙΑΣ ΣΗΜΑΝΤΙΚΕΣ ΟΔΗΓΙΕΣ ΑΣΦΑΛΕΙΑΣ ΔΙΑΒΑΣΤΕ ΠΡΟΣΕΚΤΙΚΑ ΚΑΙ ΦΥΛΑΞΤΕ ΓΙΑ ΜΕΛΛΟΝ

1. Πριν χρησιμοποιήσετε τη συσκευή, διαβάστε το εγχειρίδιο λειτουργίας και ακολουθήστε τις οδηγίες που περιέχει. Ο κατασκευαστής δεν ευθύνεται για ζημιές που προκλήθηκαν από τη χρήση της συσκευής σε αντίθεση με τον προορισμό ή την ακατάλληλη λειτουργία.
2. Η συσκευή προορίζεται μόνο για οικιακή χρήση. Μην χρησιμοποιείτε για άλλους σκοπούς που δεν είναι για τον προορισμό τους.
3. Η συσκευή πρέπει να συνδέεται μόνο σε πρίζα εναλλασσόμενου ρεύματος με γειωμένο 220 240V ~ 50Hz. Για να αυξήσετε την ασφάλεια λειτουργίας, πολλές ηλεκτρικές συσκευές δεν πρέπει να συνδέονται ταυτόχρονα σε ένα κύκλωμα ρεύματος.
4. Να είστε ιδιαίτερα προσεκτικοί όταν χρησιμοποιείτε τη συσκευή όταν τα παιδιά βρίσκονται κοντά. Μην επιτρέπετε στα παιδιά να παίζουν με τη συσκευή, μην επιτρέπετε σε παιδιά ή άτομα που δεν είναι εξοικειωμένα με τη συσκευή να τα χρησιμοποιούν.
5. ΠΡΟΕΙΔΟΠΟΙΗΣΗ: Αυτός ο εξοπλισμός μπορεί να χρησιμοποιηθεί από παιδιά ηλικίας άνω των 8 ετών και άτομα με περιορισμένη σωματική, αισθητηριακή ή νοητική ικανότητα ή άτομα που δεν έχουν εμπειρία ή γνώση του εξοπλισμού, εάν αυτό γίνεται υπό την επίβλεψη υπεύθυνου προσώπου για την ασφάλειά τους ή έχουν λάβει πληροφορίες για την ασφαλή χρήση της συσκευής και γνωρίζουν τους κινδύνους από τη χρήση της. Τα παιδιά δεν πρέπει να παίζουν με τον εξοπλισμό. Ο καθαρισμός και η συντήρηση της συσκευής δεν πρέπει να εκτελούνται από παιδιά, εκτός αν είναι άνω των 8 ετών και οι δραστηριότητες αυτές εκτελούνται υπό επίβλεψη.
6. Πάντοτε αποσυνδέετε το φις από την πρίζα κρατώντας την υποδοχή με το χέρι σας μετά τη χρήση. ΜΗΝ τραβάτε το καλώδιο τροφοδοσίας.
7. Μη βυθίζετε το καλώδιο, το βύσμα και ολόκληρη τη συσκευή σε νερό ή άλλο υγρό. Μην εκθέτετε τη συσκευή σε ατμοσφαιρικές συνθήκες (βροχή, ήλιο, κ.λπ.) ή σε συνθήκες υψηλής υγρασίας (μπάνια, υγροί κινητοί οικισμοί).
8. Ελέγχετε περιοδικά την κατάσταση του καλωδίου τροφοδοσίας. Εάν το καλώδιο τροφοδοσίας είναι κατεστραμμένο, πρέπει να αντικατασταθεί από ειδικό κατάστημα

επισκευής για να αποφευχθεί ο κίνδυνος.

9. Μην χρησιμοποιείτε τη συσκευή με φθαρμένο καλώδιο τροφοδοσίας ή εάν έχει πέσει ή έχει υποστεί ζημιά με οποιονδήποτε άλλο τρόπο ή εάν δεν λειτουργεί σωστά. Μην επισκευάζετε τη συσκευή σας μόνοι σας, καθώς υπάρχει κίνδυνος ηλεκτροπληξίας. Πάρτε την κατεστραμμένη συσκευή σε κατάλληλο κέντρο σέρβις για έλεγχο ή επισκευή. Όλες οι επισκευές πρέπει να εκτελούνται μόνο από εξουσιοδοτημένα σημεία εξυπηρέτησης. Οι εσφαλμένες επισκευές μπορούν να προκαλέσουν σοβαρό κίνδυνο για τον χρήστη.

10. Τοποθετήστε τη συσκευή σε δροσερή, σταθερή επιφάνεια, μακριά από θερμές συσκευές κουζίνας όπως: ηλεκτρική κουζίνα, καυστήρα αερίου κλπ.

11. Βεβαιωθείτε ότι τίποτα δεν εμποδίζει την είσοδο και την έξοδο αέρα της συσκευής

12. Χρησιμοποιείτε τη συσκευή μόνο σε επίπεδη επιφάνεια για να αποφύγετε τη διαρροή της συμπύκνωσης

13. Για την παροχή πρόσθετης προστασίας, συνιστάται η τοποθέτηση συσκευής υπολειπόμενου ρεύματος (RCD) στο ηλεκτρικό κύκλωμα με ονομαστικό υπολειπόμενο ρεύμα που δεν υπερβαίνει τα 30mA. Ρωτήστε έναν ηλεκτρολόγο για αυτό.

14. Καθαρίζετε τακτικά το φίλτρο αέρα. Η συχνότητα καθαρισμού εξαρτάται από την καθαριότητα του αέρα.

15. Αφού απενεργοποιήσετε τη συσκευή, περιμένετε τουλάχιστον 5 λεπτά πριν ενεργοποιήσετε ξανά.

16. Μην χρησιμοποιείτε τη συσκευή σε ηλιόλουστες περιοχές. Όταν η συσκευή υπερθερμανθεί, η προστασία υπερθέρμανσης θα ενεργοποιήσει τη συσκευή.

17. Για να εξασφαλιστεί αποτελεσματική ψύξη, πρέπει να διατηρείται απόσταση τουλάχιστον 60 cm μεταξύ των πλευρικών τοιχωμάτων της συσκευής και του τοίχου ή των επίπλων ή κουρτινών.

18. Λόγω της περιορισμένης απόδοσης της συσκευής, εάν η διαφορά μεταξύ της θερμοκρασίας στόχου και της θερμοκρασίας περιβάλλοντος είναι πολύ μεγάλη, η θερμοκρασία στόχος ενδέχεται να μην είναι εφικτή.

19. Για να μειώσετε τον κίνδυνο πυρκαγιάς, ηλεκτροπληξίας ή τραυματισμού κατά τη χρήση του κλιματιστικού, ακολουθήστε τις ακόλουθες βασικές προφυλάξεις:

α) Συνδέστε σε μια γειωμένη πρίζα με 3 ακίδες.

β) Μην αφαιρείτε το πέλμα γείωσης.

γ) Μην χρησιμοποιείτε τον προσαρμογέα.

δ) Μην χρησιμοποιείτε καλώδιο προέκτασης.

ε) Αποσυνδέστε το κλιματιστικό πριν από τη συντήρηση.

στ) Χρησιμοποιήστε δύο ή περισσότερα άτομα για να μετακινήσετε και να εγκαταστήσετε το κλιματιστικό.

20. Μην χρησιμοποιείτε παράγοντες που επιταχύνουν τη διαδικασία απόψυξης ή καθαρισμού εκτός από εκείνες που συνιστώνται από τον κατασκευαστή.

21. Η συσκευή πρέπει να αποθηκεύεται σε ένα δωμάτιο χωρίς συνεχή λειτουργία ανάφλεξης, για παράδειγμα: ανοικτή φωτιά, συσκευές αερίου ή ηλεκτρικοί θερμαντήρες.

ΠΡΙΝ ΠΡΩΤΗ ΧΡΗΣΗ - (εικόνα E)

Συνδέστε τους συνδετήρες στον αγωγό εξαγωγής αέρα ως εξής:

1. Επεκτείνετε τον αγωγό εξαγωγής αέρα (9) τραβώντας τα δύο άκρα του αγωγού.
2. Βιδώστε τον αγωγό εξαγωγής αέρα (9) στον σύνδεσμο του αγωγού εξαγωγής αέρα (10).
3. Συνδέστε τον αγωγό εξαγωγής αέρα (9) απευθείας στη συσκευή.

ΠΑΡΑΤΗΡΗΣΕΙΣ:

1. Κρατήστε τη μονάδα τουλάχιστον 1 μέτρο μακριά από τηλεόραση ή ραδιόφωνα για να αποφύγετε ηλεκτρομαγνητικές παρεμβολές.
 2. Μην εκθέτετε τη μονάδα σε άμεσο ηλιακό φως για να αποφευχθεί το ξεθώριασμα του χρώματος της επιφάνειας.
 3. Μην γέρνετε τη μονάδα περισσότερο από 35 ° ή ανάποδα κατά τη μεταφορά. Εάν η συσκευή έχει αναποδογυρίσει κατά τη μεταφορά, τοποθετήστε τη σωστά και περιμένετε 2-4 ώρες πριν την εκκινήσετε.
 4. Τοποθετήστε τη μονάδα σε επίπεδη επιφάνεια με κλίση κάτω των 5 °.
 5. Η μονάδα λειτουργεί πιο αποτελεσματικά σε ορισμένες τοποθεσίες δωματίου, επιλέξτε την καλύτερη τοποθεσία:
 - Δίπλα σε ένα παράθυρο, μια πόρτα ή ένα γαλλικό παράθυρο.
 - Διατηρήστε την απαιτούμενη απόσταση από την έξοδο αέρα επιστροφής έως τον τοίχο ή άλλα εμπόδια τουλάχιστον 60 cm.
 - Επεκτείνετε τον εύκαμπτο σωλήνα αέρα για να βεβαιωθείτε ότι το άλλο άκρο του εύκαμπτου σωλήνα αέρα έχει απόσταση μεταξύ της πόρτας του παραθύρου, ή του γαλλικού παραθύρου ή της τρύπας τοίχου.
 - Η έξοδος ή η είσοδος αέρα δεν μπορεί να μπλοκαρισθεί από προστατευτικό πλέγμα ή εμπόδιο.
- Για να παρατείνετε τη διάρκεια ζωής της μονάδας, αποστραγγίστε το συμπυκνωμένο νερό από τις κάτω σπές αποστράγγισης (8) πριν τοποθετήσετε τη μονάδα στο χώρο αποθήκευσης στο τέλος της σεζόν.

ΠΕΡΙΓΡΑΦΗ ΣΥΣΚΕΥΗΣ: ΤΟΠΙΚΟΣ ΚΛΙΜΑΤΙΣΜΟΣ (εικόνες A και B)

1. Πίνακας ελέγχου
2. Έξοδος ψυχρού αέρα
3. Δέκτης σήματος
4. Τηλεχειριστήριο
5. Λαβή μεταφοράς
6. Αγωγός εξάτμισης
7. Εισαγωγή εξάτμιση
8. Κάτω ψυγείο Οπή αποστράγγισης
9. Αγωγός εξαγωγής αέρα
10. Προσαρμογέας εξάτμισης παραθύρου

ΠΙΝΑΚΑΣ ΕΛΕΓΧΟΥ (εικόνα C)

- A. Κουμπί λειτουργίας ON / OFF
- B. Κουμπί ταχύτητας ανεμιστήρα
- Γ. Κουμπί λειτουργίας
- D. Κουμπί χρονοδιακόπτη / θερμοκρασίας
- E. Κουμπί χρονοδιακόπτη / θερμοκρασίας
- F. Λάμπα χαμηλής ταχύτητας
- Z. Λαμπτήρας υψηλής ταχύτητας
- I. Κουμπί ύπνου και παιδική κλειδαριά
- J. Αυτόματη λειτουργία
- K. Cool mode
- Λ. Στεγνή λειτουργία
- M. Λειτουργία ανεμιστήρα
- N. Κουμπί χρονοδιακόπτη
- O. Κουμπί ταλάντωσης

REMOTE CONTROLLER - εικόνα D

Το τηλεχειριστήριο μεταδίδει σήματα στο σύστημα.

- Κουμπί "A" - η συσκευή θα ξεκινήσει όταν είναι ενεργοποιημένη ή θα σταματήσει όταν λειτουργεί, εάν πατήσετε αυτό το κουμπί.
- Κουμπί "B" - πατήστε το για να επιλέξετε την ταχύτητα του ανεμιστήρα στη σειρά.
- Κουμπί "C" - πατήστε το για να επιλέξετε τον τρόπο λειτουργίας: "J", "K", "L" ή "M".
- Κουμπί "D" / "E" - πατήστε για να ρυθμίσετε τη θερμοκρασία δωματίου και το χρονόμετρο.
- Κουμπί "I" - πατήστε για να ρυθμίσετε ή να ακυρώσετε τη λειτουργία αναστολής λειτουργίας.
- Κουμπί "N" - πατήστε για να ρυθμίσετε την ώρα αυτόματης απενεργοποίησης και αυτόματης ενεργοποίησης.
- Κουμπί "O" - πατήστε για να ρυθμίσετε ή να ακυρώσετε τη λειτουργία ταλάντευσης περιόδων.

ΛΕΙΤΟΥΡΓΙΑ ΤΟΥ ΠΙΝΑΚΟΥ ΕΛΕΓΧΟΥ

ΑΥΤΟΜΑΤΟ / ΨΥΞΗ / ΣΤΕΓΝΟ / ΑΝΕΜΙΣΤΗΡΑ

1. Ενεργοποιήστε τη συσκευή.

α) Συνδέστε τη συσκευή.

β) Πατήστε το κουμπί "A", στη συνέχεια η συσκευή ηχεί μπιπι μία φορά και ενεργοποιήστε την.

γ) Η δίοδος LED εμφανίζει τη θερμοκρασία δωματίου και αρχίζει να λειτουργεί σε αυτόματη λειτουργία.

2. Επιλέξτε τον τρόπο λειτουργίας

Πατήστε το κουμπί "C" για να επιλέξετε τον επιθυμητό τρόπο λειτουργίας κατά σειρά:

Αυτόματη λειτουργία "J" -> Λειτουργία ψύξης "K" -> Λειτουργία στεγνώματος "L" -> Λειτουργία ανεμιστήρα "M."

3. Ρυθμίστε τη θερμοκρασία

Η θερμοκρασία μπορεί να ρυθμιστεί σε εύρος 15 ° -31 ° C. Πατήστε το κουμπί "D" ή "E" για να αυξήσετε ή να μειώσετε τη θερμοκρασία κατά 1 ° C πατώντας μία φορά. Ο πίνακας LED της συσκευής εμφανίζει τη θερμοκρασία στόχου για 5 δευτερόλεπτα και στη συνέχεια εμφανίζει τη θερμοκρασία δωματίου.

4. Ρυθμίστε την ταχύτητα του ανεμιστήρα

Πατήστε το κουμπί "B" για να επιλέξετε την επιθυμητή εμφάνιση ταχύτητας ανεμιστήρα κατά σειρά:

Χαμηλή ταχύτητα "F" -> Υψηλή ταχύτητα G

5. Ισχύς

Όταν πατήσετε ξανά το κουμπί "A", η συσκευή θα ηχήσει "di" και θα σταματήσει να λειτουργεί.

6. Πατήστε αυτό το κουμπί "I" για να εισέλθετε σε κατάσταση αναστολής λειτουργίας της συσκευής.

7. Πατήστε αυτό το κουμπί "N" για να ορίσετε ένα χρονικό κλείσιμο.

Πατήστε αυτό το κουμπί "O" για να ρυθμίσετε την ταλάντωση αέρα στην αριστερή-δεξιά κατεύθυνση.

Κάθε αρχή λειτουργίας τρόπου λειτουργίας:

ΛΕΙΤΟΥΡΓΙΑ ΑΥΤΟ "J":

Μόλις επιλεγεί η λειτουργία "J", ο αισθητήρας εσωτερικής θερμοκρασίας λειτουργεί αυτόματα και επιλέγει έναν από τους παρακάτω τρόπους λειτουργίας:

- Όταν η θερμοκρασία δωματίου ≥ 24 °C η μονάδα θα επιλέξει αυτόματα τη λειτουργία «K» λειτουργίας ψύξης.

ή

- Όταν η θερμοκρασία δωματίου < 24 °C, η μονάδα θα επιλέξει αυτόματα τη λειτουργία υψηλής ταχύτητας ανεμιστήρα "M. ...".

Στεγνή λειτουργία "L":

1. Ο επάνω φυγοκεντρικός ανεμιστήρας θα λειτουργεί με χαμηλή ταχύτητα και η ταχύτητα δεν μπορεί να ρυθμιστεί.

2. Ο συμπιεστής θα σταματήσει μετά την εκτέλεση 8 λεπτών και μετά θα λειτουργήσει ξανά μετά από 6 λεπτά.

3. Η συσκευή υιοθετεί σταθερή λειτουργία αφύγρανσης θερμοκρασίας και η ρύθμιση της θερμοκρασίας δεν είναι αποτελεσματική.

Λειτουργία COOL "K":

1. Όταν η θερμοκρασία δωματίου είναι υψηλότερη από τη ρυθμισμένη θερμοκρασία στον πίνακα ελέγχου, ο συμπιεστής αρχίζει να λειτουργεί.

2. Όταν η θερμοκρασία δωματίου είναι χαμηλότερη από τη ρυθμισμένη θερμοκρασία στον πίνακα ελέγχου, ο διακόπτης του συμπιεστή και ο άνω ανεμιστήρας λειτουργούν με την αρχική ταχύτητα.

Λειτουργία ανεμιστήρα "M."

1. Ο επάνω φυγοκεντρικός ανεμιστήρας λειτουργεί με καθορισμένη ταχύτητα και ο συμπιεστής δεν λειτουργεί.

2. Η ρύθμιση της θερμοκρασίας δεν είναι αποτελεσματική.

Λειτουργία χρονοδιακόπτη "N":

1. Πατήστε το κουμπί "N" για να ορίσετε το χρόνο αυτόματης απενεργοποίησης ενώ η μονάδα λειτουργεί.

2. Πατήστε το κουμπί "N" για να ρυθμίσετε το Automatic On time ενώ η μονάδα είναι έτοιμη.

3. Ο χρόνος μπορεί να ρυθμιστεί εντός εύρους από 1 ώρα έως 24 ώρες πατώντας το κουμπί "D" (+) ή "E" (-).

Λειτουργία ύπνου "I":

1. Η κατάσταση αναστολής λειτουργίας όταν η μονάδα βρίσκεται σε κατάσταση ψύξης "K".

2. Πατήστε το κουμπί "I" σε κατάσταση ψύξης "K", τότε η μονάδα θα λειτουργήσει σε κατάσταση αναστολής λειτουργίας και ο ανεμιστήρας θα γυρίσει αυτόματα σε χαμηλή ταχύτητα. Η καθορισμένη θερμοκρασία θα αυξηθεί κατά 1 °C μετά από μία ώρα και θα αυξηθεί 2 °C μετά από δύο ώρες. Μετά από έξι ώρες, η μονάδα θα σταματήσει να λειτουργεί.

Λειτουργία κλειδώματος παιδιών:

1. Πατήστε το κουμπί και κρατήστε πατημένο το "I" σε κατάσταση ψύξης "K" για 3 δευτερόλεπτα για να μπείτε στην κατάσταση κλειδώματος του παιδιού. Στην οθόνη θα εμφανιστεί "LC" μετά την ενεργοποίηση αυτής της λειτουργίας.
2. Πιέστε ξανά το κουμπί και κρατήστε πατημένο το "I" σε κατάσταση ψύξης "K" για 3 δευτερόλεπτα για να υπάρξει η κατάσταση κλειδώματος του παιδιού. Στην οθόνη θα εμφανιστεί η παρούσα θερμοκρασία δωματίου μετά την απενεργοποίηση της λειτουργίας κλειδώματος παιδιών.

Λειτουργία Swing "O":

Όταν η συσκευή είναι ενεργοποιημένη, πατήστε το κουμπί "O", η κάθετη περισδιά ενεργοποιείται ή απενεργοποιείται. Όταν είναι ενεργοποιημένο, η περισδιά μπορεί να περιστρέφει την αριστερή και τη δεξιά πλευρά. Πατήστε ξανά το κουμπί "O", η περισδιά θα σταματήσει να ταλαντεύεται.

Ειδοποίηση:

Ο κύριος πίνακας ελέγχου έχει λειτουργία μνήμης, όταν η συσκευή είναι έτοιμη να εκτελεστεί αλλά σε κατάσταση διακοπής, ο κύριος πίνακας ελέγχου μπορεί να απομνημονεύσει την αρχικοποίηση του τρόπου λειτουργίας. Όταν ενεργοποιείτε τη μονάδα, θα λειτουργήσει ως η ίδια κατάσταση λειτουργίας με την τελευταία φορά, δεν χρειάζεται να επαναφέρετε ξανά τη λειτουργία εργασίας.

ΤΗΛΕΧΕΙΡΙΣΤΗΡΙΟ

1. Σύρετε το πίσω κάλυμμα για να ανοίξετε και βγάλτε την μεμονωμένη μεμβράνη στις μπαταρίες.
2. Τοποθετήστε τις μπαταρίες μέσα στην υποδοχή, πρέπει να αντιστοιχεί στα σημάδια "+" και "-" στο τηλεχειριστήριο.
3. Για μεγάλο χρονικό διάστημα χωρίς χρήση, βγάλτε τις μπαταρίες.
4. Για να αποφύγετε τη ρύπανση του περιβάλλοντος, αφαιρέστε τις χρησιμοποιημένες μπαταρίες και απορρίψτε την ασφάλεια και κατάλληλα.

Για να χειριστείτε τη συσκευή, στρέψτε το τηλεχειριστήριο (4) στον υποδοχέα σήματος (3). Το τηλεχειριστήριο θα χειρίζεται τη συσκευή σε απόσταση 5 μέτρων όταν δείχνει στον δέκτη σήματος της συσκευής.

ΣΥΣΚΕΥΕΣ ΠΡΟΣΤΑΣΙΑΣ

Η προστατευτική συσκευή μπορεί να σταματήσει και να σταματήσει τη συσκευή στις περιπτώσεις που αναφέρονται παρακάτω:

1. σε κατάσταση ψύξης: η θερμοκρασία του εσωτερικού αέρα υπερβαίνει τους 43 ° C (109 ° F)
2. σε κατάσταση ψύξης: η θερμοκρασία δωματίου είναι κάτω από 15 ° C (59 ° F)
3. σε κατάσταση αφύγρανσης: η θερμοκρασία δωματίου είναι κάτω των 15 ° C (59 ° F).

Εάν η συσκευή λειτουργεί σε κατάσταση ψύξης "K" ή σε στεγνή λειτουργία "L" με πόρτα ή παράθυρο ανοιχτό για μεγάλο χρονικό διάστημα όταν η σχετική υγρασία είναι πάνω από 80%, η δροσιά μπορεί να στάξει κάτω από την έξοδο.

Η προστατευτική συσκευή θα λειτουργεί στις ακόλουθες περιπτώσεις:

1. Επανεκκίνηση της συσκευής αμέσως μετά τη διακοπή της εργασίας ή την αλλαγή της επιλεγμένης λειτουργίας ενώ εργάζεστε, πρέπει να περιμένετε 3 λεπτά.
2. Εάν το βύσμα έχει αφαιρεθεί, μετά την επανεκκίνηση, η συσκευή θα επιστρέψει στην αρχική λειτουργία, TIMER ON και TIMER OFF - πρέπει να ρυθμιστεί ξανά.

ΠΑΡΑΤΗΡΗΣΗ: υπάρχει κρυφή ανακύκλωση νερού συμπίκνωσης σε αυτήν τη μονάδα. Το νερό συμπίκνωσης διατηρείται εν μέρει ανακύκλωση μεταξύ του συμπυκνωτή και της πλάκας νερού. Όταν η στάθμη του νερού ανεβεί στο ανώτερο επίπεδο, ανάβει ο διακόπτης πλωτήρα και η ένδειξη πλήρους νερού (E4) για να θυμίσουν το νερό αποστράγγισης. Διακόψτε την παροχή ρεύματος, μετακινήστε τη συσκευή σε κατάλληλο μέρος, αφαιρέστε την τάπα αποστράγγισης, αποστραγγίστε εντελώς το νερό. Μετά την αποστράγγιση, εγκαταστήστε ξανά το βύσμα, διαφορετικά η συσκευή ενδέχεται να διαρρέυσει και να βραχεί το δωμάτιό σας.

Εάν η συσκευή είναι τοποθετημένη σε θέση να δέχεται νερό αποχέτευσης, μπορείτε επίσης να συνδέσετε την οπή αποστράγγισης στη θύρα αποστράγγισης για να αποστραγγίσετε το νερό. Προστίθεται σωλήνας αποστράγγισης στο κιτ, με εσωτερική διάμετρο 9mm, εξωτερική διάμετρο 12mm, υλικό: PVC.

Αντιμετώπιση προβλημάτων

1) Πρόβλημα: Μην δουλεύετε.

Ανάλυση:

α) Ίσως να έχει καεί το προστατευτικό ταξίδι ή η ασφάλεια, περιμένετε για 3 λεπτά και ξεκινήστε ξανά, η συσκευή προστασίας ενδέχεται να εμποδίζει τη λειτουργία της συσκευής.

γ) Ίσως οι μπαταρίες στο τηλεχειριστήριο έχουν εξαντληθεί.

δ) Ίσως το βύσμα δεν είναι σωστά συνδεδεμένο.

2) Πρόβλημα: λειτουργεί μόνο για μικρό χρονικό διάστημα

Ανάλυση:

α) εάν η καθορισμένη θερμοκρασία είναι κοντά στη θερμοκρασία δωματίου, μπορείτε να μειώσετε τη ρυθμισμένη θερμοκρασία.

β) ίσως η έξοδος αέρα να φράσσεται από εμπόδιο. Αφαιρέστε το εμπόδιο.

3) Πρόβλημα: Λειτουργεί αλλά δεν κρουνει

Ανάλυση:

- α) ίσως η πόρτα ή το παράθυρο είναι ανοιχτό.
 - β) ίσως σε κοντινή απόσταση υπάρχει μια άλλη συσκευή που λειτουργεί με θερμότητα όπως θερμαντήρας ή λάμπα κ.λπ.
 - γ) το φίλτρο αέρα είναι βρώμικο, καθαρίστε το.
 - δ) η έξοδος ή η είσοδος αέρα είναι μπλοκαρισμένη.
 - στ) η ρυθμισμένη θερμοκρασία είναι πολύ υψηλή.
- 4) Πρόβλημα: Διαρροή νερού κατά τη μετακίνηση.

Ανάλυση:

- α) αποστραγγίστε το συμπύκνωμα πριν μετακινηθείτε.
 - β) για να αποφύγετε τη διαρροή νερού, εντοπίστε τη συσκευή σε επίπεδο έδαφος.
- 5) Πρόβλημα: Μην δουλεύετε και γεμίστε τον πλήρη δείκτη "E4"

Ανάλυση:

- α) βγάλτε το ελαστικό πώμα για να αποστραγγίσετε το νερό
- β) εάν είναι συχνά σε αυτήν την κατάσταση, επικοινωνήστε με εξειδικευμένο τεχνικό σέρβις

6) Πρόβλημα: Η συσκευή δεν ξεκινά.

Ανάλυση:

- α) ίσως δεν είναι συνδεδεμένο. Λοιπόν, συνδέστε το.
 - β) ενδέχεται να προκληθούν ζημιές στο βύσμα ή στην πρίζα. Αντικατάσταση από πάροχο υπηρεσιών.
 - γ) μπορεί να έχει σπάσει η ασφάλεια. Αντικαταστήστε την ασφάλεια από τον πάροχο υπηρεσιών (προδιαγραφή: 3,15A / 250VAC).
- 7) Πρόβλημα: Η συσκευή σταματά αυτόματα.

Ανάλυση:

- α) κλείσιμο χρονισμού ή καθορισμένη θερμοκρασία. Επανεκκινήστε το ή περιμένετε για αυτόματη εναλλαγή.
- β) Πρόβλημα: χωρίς κρύο αέρα σε λειτουργία ΨΥΞΗΣ "Κ".

Ανάλυση:

- α) η θερμοκρασία δωματίου είναι χαμηλότερη από την καθορισμένη θερμοκρασία. Είναι ένα φυσιολογικό φαινόμενο, το μηχανήμα θα αλλάξει αυτόματα ενώ η θερμοκρασία δωματίου είναι υψηλότερη από την καθορισμένη θερμοκρασία.
 - β) Η συσκευή εισάγει προστασία κατά του παγετού. Η συσκευή θα αλλάξει αυτόματα μετά τη λήξη της προστασίας κατά του παγετού.
- 9) Πρόβλημα: Το LED εμφανίζει τον κωδικό αποτυχίας "E2"

Ανάλυση:

- α) ο αισθητήρας θερμοκρασίας δωματίου αποτυγχάνει ή προκαλεί ζημιά. Αντικαταστήστε τον αισθητήρα θερμοκρασίας δωματίου από τον πάροχο υπηρεσιών.

10) Πρόβλημα: Το LED εμφανίζει τον κωδικό αστοχίας "E3"

Ανάλυση:

- α) ο αισθητήρας λαδιού εξατμιστή εξατμίζεται ή έχει υποστεί ζημιά. Αντικαταστήστε τον αισθητήρα πηνίου εξατμιστή από τον πάροχο υπηρεσιών.

11) Πρόβλημα: Το LED εμφανίζει τον κωδικό αστοχίας "E4"

Ανάλυση:

- α) προειδοποίηση γεμάτη νερό. Στραγγίστε το νερό.

ΚΑΘΑΡΙΣΜΟΣ ΚΑΙ ΣΥΝΤΗΡΗΣΗ

Συντήρηση συσκευών

1. Απενεργοποιήστε πρώτα τη συσκευή πριν αποσυνδέσετε από την παροχή ρεύματος.
2. Σκουπίστε με ένα μαλακό και στεγνό πανί. Χρησιμοποιήστε χλιαρό νερό κάτω των 40C για να καθαρίσετε εάν η συσκευή είναι πολύ βρώμικη.
3. Μη χρησιμοποιείτε ποτέ πτηνική ουσία όπως βενζίνη ή σκόνη στίλβωσης για να καθαρίσετε τη συσκευή.

Συντήρηση φίλτρου αέρα

Είναι απαραίτητο να καθαρίζετε το φίλτρο αέρα κάθε 2 εβδομάδες εάν η συσκευή λειτουργεί σε περιβάλλον με πολύ σκόνη. Καθαρίστε ως εξής:

1. Σταματήστε πρώτα τη συσκευή, σπρώξτε προς τα πάνω το φίλτρο αέρα (Εικόνα F).
2. Καθαρίστε και εγκαταστήστε ξανά το φίλτρο αέρα.
3. Εάν η βρωμιά είναι εμφανής, πλύνετε με διάλυμα απορρυπαντικού σε χλιαρό νερό. Μετά τον καθαρισμό, στεγνώστε το σε σκιασμένο και δροσερό μέρος και, στη συνέχεια, εγκαταστήστε το ξανά.

Συντήρηση μετά τη χρήση

1. Εάν η συσκευή δεν πρόκειται να χρησιμοποιηθεί για μεγάλο χρονικό διάστημα, αφαιρέστε το ελαστικό πώμα από την οπή αποστράγγισης (8) για να αποστραγγίσετε το νερό.
2. Κρατήστε τη συσκευή σε λειτουργία με ανεμιστήρα μόνο για μισή ημέρα κατά τη διάρκεια μιας ηλιόλουστης ημέρας για να στεγνώσετε τη συσκευή μέσα και να αποφύγετε τη μούχλα.
3. Σταματήστε τη συσκευή και βγάλτε το βύσμα του καλωδίου τροφοδοσίας και αφαιρέστε τις μπαταρίες του τηλεχειριστηρίου και αποθηκεύστε τη συσκευή σωστά.

- Καθαρίστε το φίλτρο αέρα και εγκαταστήστε το ξανά.
- Αφαιρέστε τους εύκαμπτους σωλήνες αέρα και αποθηκεύστε τους σωστά

ΤΕΧΝΙΚΑ ΔΕΔΟΜΕΝΑ:

Ικανότητα ψύξης σε BTU: 12.000 BTU / ώρα
Ικανότητα ψύξης σε watt: 3500 W
Κατανάλωση ενέργειας (ψύξη) W: 1300 W
Όγκος: <= 65dB
Ροή αέρα: 450 m³ / ώρα
Ενεργειακή κλάση: A
Χρονοδιακόπτης: 24 ώρες
R290 ψυκτικό βάρος: μέγ. 210 γραμμάρια
Χωρητικότητα λειτουργίας στεγνώματος: 28 λίτρα / ημέρα



Προσοχή, κίνδυνος πυρκαγιάς.
ΜΗΝ τρμπάτε ή καίτε.
Λάβετε υπόψη ότι το ψυκτικό μπορεί να μην περιέχει οσμή.
Η μέγιστη ποσότητα φορτίου ψυκτικού μέσου: 210g.



We geven om het milieu. We vragen u om de kartonnen verpakkingen te storten bij het oud papier. Polyethyleen zakken (PE) storten in de container voor plastic. Versleten apparatuur aangeven bij het juiste verzamelpunt, als in het apparaat gevaarlijke elementen zitten kan dat een bedreiging zijn voor het milieu. Elektrisch apparaat moet worden geretourneerd om het hergebruik te verminderen. Als in het apparaat batterijen zitten, horen die verwijderd te worden en apart af te worden gegeven bij het juiste verzamelpunt.

NEDERLANDS

ALGEMENE VEILIGHEIDSVOORWAARDEN BELANGRIJKE VEILIGHEIDSINSTRUCTIES LEES AANDACHTIG EN BEWAAR VOOR TOEKOMST

1. Lees voordat u het apparaat gebruikt de handleiding en volg de instructies die erin staan. De fabrikant is niet aansprakelijk voor schade veroorzaakt door het gebruik van het apparaat in strijd met het beoogde doel of onjuist gebruik.
2. Het apparaat is alleen voor thuisgebruik. Niet gebruiken voor andere doeleinden die niet voor het beoogde doel zijn.
3. Het apparaat mag alleen worden aangesloten op een stopcontact met een geaarde 220 240V ~ 50Hz. Om de operationele veiligheid te vergroten, mogen meerdere elektrische apparaten niet tegelijkertijd op één stroomcircuit worden aangesloten.
4. Wees uiterst voorzichtig wanneer u het apparaat gebruikt wanneer kinderen in de buurt zijn. Laat kinderen niet met het apparaat spelen, en laat kinderen of mensen die niet bekend zijn met het apparaat het gebruiken.
5. **WAARSCHUWING:** deze apparatuur kan worden gebruikt door kinderen ouder dan 8 jaar en mensen met beperkte fysieke, sensorische of mentale vaardigheden, of mensen die geen ervaring of kennis van de apparatuur hebben, als dit wordt gedaan onder toezicht van een verantwoordelijke persoon voor hun veiligheid of hebben ze informatie gekregen over het veilige gebruik van het apparaat en zijn zich bewust van de gevaren van het gebruik ervan. Kinderen mogen niet met het apparaat spelen. Reiniging en onderhoud van het apparaat mogen niet door kinderen worden uitgevoerd, tenzij ze ouder zijn dan 8 jaar en deze activiteiten worden uitgevoerd onder toezicht.
6. Trek altijd de stekker uit het stopcontact door het stopcontact na gebruik met uw hand vast te houden. Trek NIET aan het netsnoer.
7. Dompel de kabel, de stekker en het hele apparaat niet onder in water of een andere vloeistof. Stel het apparaat niet bloot aan atmosferische omstandigheden (regen, zon, enz.) Of gebruik het niet in omstandigheden met een hoge luchtvochtigheid (badkamers, vochtige stacaravans).

8. Controleer regelmatig de staat van het netsnoer. Als het netsnoer beschadigd is, moet het worden vervangen door een gespecialiseerde reparatiewerkplaats om gevaar te voorkomen.
9. Gebruik het apparaat niet met een beschadigd netsnoer of als het is gevallen of op een andere manier is beschadigd of als het niet goed werkt. Repareer het apparaat niet zelf, want er bestaat een risico op elektrische schokken. Breng het beschadigde apparaat naar een geschikt servicecentrum voor controle of reparatie. Alle reparaties mogen alleen door geautoriseerde servicepunten worden uitgevoerd. Onjuist uitgevoerde reparaties kunnen ernstig gevaar voor de gebruiker veroorzaken.
10. Plaats het apparaat op een koele, stabiele ondergrond, uit de buurt van hete keukenapparatuur zoals: elektrisch fornuis, gasbrander, enz.
11. Zorg ervoor dat niets de luchtinlaat en -uitlaat van het apparaat blokkeert
12. Gebruik het apparaat alleen op een vlakke ondergrond om te voorkomen dat condensatie naar buiten komt
13. Voor extra bescherming is het raadzaam om een aardlekschakelaar (RCD) in het elektrisch circuit te installeren met een nominale reststroom van niet meer dan 30 mA. Vraag hierom een elektricien.
14. Reinig het luchtfilter regelmatig. De frequentie van schoonmaken hangt af van de reinheid van de lucht.
15. Wacht na het uitschakelen van de machine minstens 5 minuten voordat u hem weer inschakelt.
16. Gebruik het apparaat niet op zonnige plaatsen. Wanneer het apparaat oververhit raakt, schakelt de oververhittingsbeveiliging het apparaat in.
17. Voor een effectieve koeling moet een afstand van minimaal 60 cm worden aangehouden tussen de zijwanden van het apparaat en de muur of meubels of gordijnen.
18. Vanwege de beperkte prestaties van het apparaat wordt de doeltemperatuur mogelijk niet bereikt als het verschil tussen de doeltemperatuur en de omgevingstemperatuur te groot is.
19. Neem de volgende basisvoorzorgsmaatregelen in acht om het risico op brand, elektrische schokken of letsel bij het gebruik van de airconditioner te verminderen:
 - a) Sluit aan op een geaard stopcontact met 3 pinnen.
 - b) Verwijder de aardingspen niet.
 - c) Gebruik de adapter niet.
 - d) Gebruik geen verlengsnoer.
 - e) Koppel de airconditioner los voordat u onderhoud uitvoert.
 - f) Gebruik twee of meer mensen om de airconditioner te verplaatsen en te installeren.
20. Gebruik geen andere middelen dan het door de fabrikant aanbevolen ontdooiings- of reinigingsproces.
21. Het apparaat moet worden opgeslagen in een ruimte zonder constant werkende ontstekingsbronnen, bijvoorbeeld: open vuur, gastoestellen of elektrische kachels.

VOOR HET EERSTE GEBRUIK - (afbeelding E)
Sluit de connectoren als volgt aan op het luchtafvoerkanaal:

1. Verleng het luchtafvoerkanaal (9) door de twee uiteinden van het kanaal naar buiten te trekken.
2. Schroef het luchtafvoerkanaal (9) in de aansluiting van het luchtafvoerkanaal (10).
3. Sluit het luchtafvoerkanaal (9) rechtstreeks op het apparaat aan.

OPMERKINGEN:

1. Houd het apparaat minstens 1 meter verwijderd van tv of radio's om elektromagnetische interferentie te voorkomen.
 2. Stel het apparaat niet bloot aan direct zonlicht om verkleuring van het oppervlak te voorkomen.
 3. Kantel het apparaat tijdens transport niet meer dan 35 ° of ondersteboven. Als het apparaat tijdens het transport is omgedraaid, leg het dan correct neer en wacht 2-4 uur voordat u het start.
 4. Plaats het apparaat op een vlak oppervlak met een helling van minder dan 5 °.
 5. De unit werkt efficiënter in bepaalde kamerlocaties, selecteer de beste locatie:
 - Naast een raam, een deur of een openslaande deur.
 - Houd de vereiste afstand van de retourluchtuitlaat tot de muur of andere obstakels minimaal 60 cm.
 - Verleng de luchtslang om ervoor te zorgen dat het andere uiteinde van de luchtslang speling heeft tussen de raamdeur, of het openslaande raam of het muurgat.
 - De luchtuitlaat of -inlaat kan niet worden geblokkeerd door een beschermrooster of enig ander obstakel.
- Om de levensduur van de unit te verlengen, moet het condenswater uit de afvoeropeningen (8) worden afgevoerd voordat u de unit aan het einde van het seizoen opbergt.

APPARAATBESCHRIJVING: LOKALE AIRCONDITIONER (afbeeldingen A en B)

1. Configuratiescherm
2. Koude luchtuitlaat
3. Signaalreceptor
4. Afstandsbediening
5. Transporthendel
6. Uitlaatkanaal
7. Verdamperinlaat
8. Onderaan koeler Afvoeropening
9. Luchtafvoerkanaal
10. Raamuitlaat adapter

BEDIENINGSPANEEL (afbeelding C)

- A. Aan / uit-knop AAN / UIT
 - B. Knop ventilatorsnelheid
 - C. Mode-knop
 - D. Timer / temperatuur omhoog-knop
 - E. Timer / temperatuur omlaag-knop
 - F. Lamp met lage snelheid
 - G. Hoge snelheidslamp
 - I. Slaapknop en kinderslot
 - J. Automatische modus
 - K. Koelmodus
 - L. Droge modus
 - M. Ventilatorstand
 - N. Timer-knop
- Oscillatieknop

AFSTANDBEDIENING - afbeelding D

De afstandsbediening zendt signalen naar het systeem.

Knop "A" - het apparaat wordt gestart wanneer het wordt geactiveerd of wordt gestopt wanneer het in werking is, als u op deze knop drukt.

Knop "B" - druk erop om de ventilatorsnelheid in volgorde te selecteren.

Knop "C" - druk erop om de bedieningsmodus te selecteren: "J", "K", "L" of "M".

Knop "D" / "E" - indrukken om de kamertemperatuur en de timer aan te passen.

Knop "I" - druk om de slaapmodus in te stellen of te annuleren.

Knop "N" - druk om de tijd van automatisch uitschakelen en automatisch inschakelen in te stellen.

Knop "O" - indrukken om de zwaai-modus van de lamellen in te stellen of te annuleren.

WERKING VAN HET BEDIENINGSPANEEL

AUTOMATISCH / KOEL / DROOG / VENTILATOR

1. Schakel het apparaat in.
 - a) Sluit het apparaat aan.

- b) Druk op de "A" -knop, het apparaat piept eenmaal en schakelt in.
- c) LED-diode geeft de kamertemperatuur weer en begint te werken in automatische modus.

2. Kies de bedieningsmodus

Druk op de "C" -knop om de gewenste werkingsmodus in volgorde te selecteren:

Automatische modus "J" -> Koelmodus "K" -> Droogmodus "L" -> Ventilatormodus "M."

3. Pas de temperatuur aan

De temperatuur kan worden ingesteld binnen een bereik van 15 ° -31 ° C. Druk op de knop "D" of "E" om de temperatuur met 1 ° C te verhogen of te verlagen door eenmaal te drukken. Het LED-paneel van het apparaat toont de gewenste temperatuur gedurende 5 seconden en geeft vervolgens de kamertemperatuur weer.

4. Pas de ventilatorsnelheid aan

Druk op de knop "B" om een gewenste ventilatorsnelheid te selecteren, weergegeven in volgorde:

Lage snelheid "F" -> Hoge snelheid G

5. Vermogen

Als u nogmaals op de "A" -knop drukt, zal het apparaat "di" laten klinken en stoppen met werken.

6. Druk op deze knop "I" om de slaapmodus van het apparaat te openen.

7. Druk op deze knop "N" om een getimed uitschakeling in te stellen.

Druk op deze knop "O" om de oscillatie van de luchtzwaai naar links-rechts in te stellen.

Werkingsprincipe van elke modus:

AUTO "J" -modus:

Zodra de "J", werking is geselecteerd, werkt de binnentemperatuursensor automatisch en selecteert hij een van de onderstaande werkingsmodi:

- Als de kamertemperatuur ≥ 24 °C zal het apparaat automatisch de koelmodus "K" -modus selecteren.

of

- Wanneer de kamertemperatuur < 24 °C is, zal het apparaat automatisch de modus voor hoge ventilatorsnelheid "M. ..." selecteren.

Droge "L" -modus:

1. De opwaartse centrifugaalventilator zal op lage snelheid draaien en de snelheid kan niet worden aangepast.

2. De compressor stopt na 8 minuten te hebben gedraaid, en gaat na 6 minuten weer draaien.

3. Het apparaat gebruikt een ontvochtigingsmodus met constante temperatuur en de aanpassing van de temperatuur is niet effectief.

COOL "K" -modus:

1. Als de kamertemperatuur hoger is dan de ingestelde temperatuur op het bedieningspaneel, begint de compressor te draaien.

2. Als de kamertemperatuur lager is dan de ingestelde temperatuur op het bedieningspaneel, stopt de compressor en werkt de bovenste ventilator op de oorspronkelijke ingestelde snelheid.

Ventilator "M." -modus.

1. De opwaartse centrifugaalventilator draait op de ingestelde snelheid en de compressor werkt niet.

2. Het aanpassen van de temperatuur is niet effectief.

Timerwerking "N":

1. Druk op de "N" -knop om de automatische uitschakeltijd in te stellen terwijl het apparaat in werking is.

2. Druk op de "N" -knop om de automatische inschakeltijd in te stellen terwijl het apparaat gereed is.

3. De tijd kan worden aangepast binnen een bereik van 1 uur tot 24 uur door op de knop "D" (+) of "E" (- te drukken.

Slaapmodus "I" -werking:

1. De slaapmodus werkt wanneer de unit in de koelmodus "K" staat.

2. Druk op de knop "I" in de koelmodus "K", de unit zal in de slaapmodus werken en de ventilator zal automatisch op lage snelheid draaien.

De ingestelde temperatuur wordt na één uur met 1 one verhoogd en na twee uur met 2 °C. Na zes uur stopt het apparaat met werken.

Kinderslot bediening:

1. Druk op de knop en houd "I" in koelmodus "K" gedurende 3 seconden ingedrukt om de status van het kinderslot te openen. Op het scherm wordt "LC" weergegeven nadat deze functie is geactiveerd.

2. Druk opnieuw op de knop en houd "I" in koelmodus "K" gedurende 3 seconden ingedrukt om de status van het kinderslot te krijgen. Op het scherm wordt de huidige kamertemperatuur weergegeven na het deactiveren van de kinderslotfunctie.

Swing "O" modus operatie:

Als het apparaat is ingeschakeld, drukt u op knop "O", de verticale lamel gaat aan of uit. Als het aan is, kan de jaloezie naar links en naar rechts draaien. Druk nogmaals op de knop "O", de jaloezie stopt met zwaaien.

Merk op:

De hoofdbesturingskaart heeft een geheugenfunctie, wanneer het apparaat klaar is om te werken maar in de stopstatus, kan de hoofdbesturingskaart de initialisatie van de werkmodus onthouden. Wanneer u het apparaat inschakelt, werkt het als dezelfde uitvoering van de werkmodus als de vorige keer, het is niet nodig om de werkmodus opnieuw te resetten.

AFSTANDBEDIENING

1. Schuif de achterklep open en verwijder de isolatiefilm van de batterijen.
 2. Plaats de batterijen in de sleuf, moet overeenkomen met de tekens "+" en "-" op de afstandsbediening.
 3. Als u de batterijen lange tijd niet gebruikt, verwijdert u de batterijen.
 4. Om milieuvervuiling te voorkomen, verwijder de gebruikte batterijen en voer ze op een veilige en gepaste manier af.
- Richt de afstandsbediening (4) op de signaalontvanger (3) om het apparaat te bedienen. De afstandsbediening zal het apparaat bedienen op een afstand van 5 meter wanneer deze naar de signaalontvanger van het apparaat wijst.

BESCHERMENDE APPARATEN

De beschermingsinrichting kan in de onderstaande gevallen struikelen en het apparaat stoppen:

1. in koelmodus: binnenluchttemperatuur is hoger dan 43 ° C (109 ° F)
2. in koelmodus: kamertemperatuur is lager dan 15 ° C (59 ° F)
3. in de ontvochtigingsmodus: de kamertemperatuur is lager dan 15 ° C (59 ° F).

Als het apparaat in de koelmodus "K" of droge "L" -modus werkt met een deur of raam gedurende lange tijd geopend wanneer de relatieve vochtigheid hoger is dan 80%, kan er dauw uit de uitlaat druppelen.

Het beveiligingsapparaat werkt in de volgende gevallen:

1. Als u het apparaat onmiddellijk opnieuw opstart nadat u het werk hebt gestopt of de geselecteerde modus hebt gewijzigd terwijl u aan het werk bent, moet u 3 minuten wachten.
2. Als de stekker is verwijderd, keert het apparaat na het herstarten terug naar de oorspronkelijke modus. TIMER ON en TIMER OFF - moeten opnieuw worden ingesteld.

OPMERKING: er is condenswaterrecirculatie verborgen in dit apparaat. Het condenserende water wordt deels gerecirculeerd tussen de condensor en de watersproeiplaat gehouden. Wanneer het waterpeil naar het bovenste niveau stijgt, gaan de vlotterschakelaar en de indicator water vol (E4) branden om eraan te herinneren dat het water wordt afgetapt. Sluit de stroomtoevoer af, verplaats het apparaat naar een geschikte plaats, verwijder de aftapplug en laat het water volledig weglopen. Plaats na het aftappen de stekker weer terug, anders kan het apparaat gaan lekken en uw kamer nat maken.

Als het apparaat op een plaats is geplaatst waar water kan worden afgevoerd, kunt u het afvoergat ook aansluiten op de afvoeropening om het water af te voeren. Afvoerpijp is toegevoegd aan kit, met binnendiameter 9 mm, buitendiameter 12 mm, materiaal: PVC.

Probleemoplossen

1) Probleem: werk niet.

Analyse:

- a) misschien is de beschermer geactiveerd of is de zekering gesprongen, wacht alstublieft 3 minuten en begin opnieuw, het beschermingsapparaat kan verhinderen dat het apparaat werkt.
- c) misschien zijn de batterijen in de afstandsbediening leeg.
- d) misschien is de stekker niet goed ingestoken.

2) Probleem: werkt slechts korte tijd

Analyse:

- a) als de ingestelde temperatuur in de buurt van kamertemperatuur ligt, kunt u de ingestelde temperatuur verlagen.
- b) misschien is de luchtuitlaat geblokkeerd door een obstakel. Haal het obstakel weg.

3) Probleem: werkt maar koelt niet

Analyse:

- a) misschien staan de deur of het raam open.
- b) misschien is er op korte afstand een ander apparaat dat warm werkt, zoals een verwarming of lamp, enz.
- c) het luchtfilter is vuil, maak het schoon.
- d) luchtuitlaat of -inlaat is geblokkeerd.
- f) ingestelde temperatuur is te hoog.

4) Probleem: waterlekage tijdens het verplaatsen.

Analyse:

- a) laat het condensaat weglopen alvorens te verplaatsen.
- b) Om waterlekage te voorkomen, plaats het apparaat op een vlakke ondergrond.

5) Probleem: werk niet en water vol indicator "E4"

Analyse:

- a) trek de rubberen plug eruit om het water af te voeren.
- b) als het zich vaak in deze staat bevindt, neem dan contact op met gekwalificeerde servicetechnicus.
- 6) Probleem: apparaat start niet op.

Analyse:

- a) misschien niet aangesloten. Dus sluit hem aan.
- b) misschien beschadigde stekker of stopcontact. Vervangen door serviceprovider.
- c) misschien defecte zekering. Vervang de zekering door de serviceprovider (specificatie: 3,15A / 250VAC).
- 7) Probleem: apparaat stopt automatisch.

Analyse:

- a) timing uitgeschakeld of ingestelde temperatuur bereikt. Start het opnieuw of wacht op automatisch schakelen.
- 8) Probleem: geen koude lucht in de modus COOL "K".

Analyse:

- a) de kamertemperatuur is lager dan de ingestelde temperatuur. Het is een normaal verschijnsel, de machine zal automatisch schakelen als de kamertemperatuur hoger is dan de ingestelde temperatuur.

- b) Apparaat treedt in antivriesbeveiliging. Het apparaat zal automatisch schakelen nadat de antivriesbescherming voorbij is.

- 9) Probleem: LED geeft foutcode "E2" weer

Analyse:

- a) kamertemperatuursensor defect of beschadigd. Vervang de kamertemperatuursensor door de serviceprovider.

- 10) Probleem: LED geeft foutcode "E3" weer

Analyse:

- a) de sensor van de olieleiding van de verdampers defect of beschadigd. Vervang de buissensor van de verdampersbatterij door de serviceprovider.

- 11) Probleem: LED geeft foutcode "E4" weer

Analyse:

- a) waarschuwing voor vol water. Laat het water weglopen.

SCHOONMAAK EN ONDERHOUD

Apparaatonderhoud

1. Schakel het apparaat eerst uit voordat u de stekker uit het stopcontact haalt.
2. Veeg af met een zachte en droge doek. Gebruik lauw water onder de 40C om schoon te maken als het apparaat erg vuil is.
3. Gebruik nooit vluchtige stoffen zoals benzine of polijstpoeder om het apparaat te reinigen.

Onderhoud luchtfilter

Als het apparaat in een extreem stoffige omgeving wordt gebruikt, moet het luchtfilter elke 2 weken worden gereinigd. Reinig als volgt:

1. Stop eerst het apparaat, druk het luchtfilter omhoog (afbeelding F).
2. Maak het luchtfilter schoon en plaats het terug.
3. Als het vuil opvalt, was het dan met een oplossing van afwasmiddel in lauw water. Droog het na het schoonmaken op een schaduwrijke en koele plaats en installeer het opnieuw.

Onderhoud na gebruik

1. Als het apparaat lange tijd niet zal worden gebruikt, verwijder dan de rubberen plug uit het afvoergat (8) om het water af te voeren.
2. Laat het apparaat op een zonnige dag slechts een halve dag draaien met ventilator om het apparaat van binnen te drogen en schimmelvorming te voorkomen.
3. Stop het apparaat en trek de stekker van het netsnoer uit het stopcontact, verwijder vervolgens de batterijen van de afstandsbediening en berg het apparaat op de juiste manier op.
4. Maak het luchtfilter schoon en plaats het terug.
5. Verwijder de luchtslangen, berg ze op de juiste manier op en dek het gat goed af.

TECHNISCHE DATA:

Koelcapaciteit bij BTU: 12.000 BTU / uur

Koelvermogen in watt: 3500 W.

Energieverbruik (koelen) W: 1300 W.

Volume: <= 65dB

Luchtstroom: 450 m3 / uur

Energieklasse: A

Timer: 24 uur

Gewicht koelvloeistof R290: max. 210 gram

Capaciteit droogfunctie: 28 liter / dag

 We geven om het milieu. We vragen u om de kartonnen verpakkingen te storten bij het oud papier. Polyethyleen zakken (PE) storten in de container voor plastic. Versleten apparatuur afgeven bij het juiste verzamelpunt, als in het apparaat gevaarlijke elementen zitten kan dat een bedreiging zijn voor het milieu. Elektrisch apparaat moet worden gerecycleerd om het hergebruik te verminderen. Als in het apparaat batterijen zitten, horen die verwijderd te worden en apart af te worden gegeven bij het juiste verzamelpunt.



Let op, brandgevaar.

NIET doorboren of verbranden.

Houd er rekening mee dat het koelmiddel mogelijk geen geur bevat.

De maximale vuilhoeveelheid koelmiddel: 210 g.

ОПШТИ УСЛОВИ СИГУРНОСТИ
ВАЖНЕ БЕЗБЕДНОСНЕ УПУТЕ ПРОЧИТАЈТЕ УПОЗОРЕЊЕ И УШТЕДИТЕ
БУДУЋНОСТ

1. Пре употребе уређаја, прочитајте упутство за употребу и следите упутства која се налазе у њему. Произвођач није одговоран за штету насталу употребом уређаја супротно његовој предвиђеној намени или неправилном раду.
2. Уређај је намењен само за кућну употребу. Не употребљавајте у друге сврхе које нису предвиђене.
3. Уређај треба да буде повезан на наизменичну струју са уземљеним 220 240В ~ 50Хз. Да би се повећала оперативна сигурност, више електричних уређаја не би требало истовремено да буде повезано на један струјни круг.
4. Будите изузетно опрезни када користите уређај када су деца у близини. Не дозволите деци да се играју са уређајем, не дозволите деци или особама које нису упознате са уређајем да га користе.
5. УПОЗОРЕЊЕ: Ову опрему могу користити деца старија од 8 година и особе ограничене физичке, сензорне или менталне способности, или људи који немају искуства или знање о опреми, ако се то ради под надзором одговорне особе ради њихове сигурности или су им одобрени подаци о сигурној употреби уређаја и свесни су опасности употребе уређаја. Деца се не смеју играти са опремом. Чишћење и одржавање уређаја не би требало да раде деца, осим ако су старија од 8 година и ове активности се изводе под надзором.
6. Увек искључите утикач држећи утичницу руком након употребе. НЕ повлачите кабл за напајање.
7. Не урањајте кабл, утикач и цео уређај у воду или било коју другу течност. Не излажите уређај атмосферским условима (киша, сунце итд.) И не користите у условима високе влажности (купатила, влажне мобилне кућице).
8. Повремено проверите стање кабла за напајање. Ако је кабл за напајање оштећен, замените га у специјалном сервису да бисте избегли опасност.
9. Не користите уређај са оштећеним каблом за напајање или ако је пао или оштећен на било који други начин или ако не ради исправно. Не поправљајте уређај сами јер постоји опасност од електричног удара. Оштећени уређај однесите у одговарајући сервисни центар ради провере или поправке. Све поправке смеју обављати само овлашћени сервиси. Неправилно извршени поправци могу озбиљно опасити за корисника.
10. Уређај поставите на хладну и стабилну површину, даље од врућих кухињских уређаја као што су: електрични шпорет, плински горионик итд.
11. Пазите да ништа не блокира довод и излаз ваздуха уређаја
12. Користите уређај само на равној површини како бисте спречили да се кондензат пролије

13. Да бисте обезбедили додатну заштиту, препоручљиво је да у електрични круг инсталирате уређај за заосталу струју (РЦД) са називно заосталом струјом која не прелази 30mA. Питајте за то електричара.
14. Редовно чистите ваздушни филтер. Учесталост чишћења зависи од чистоће ваздуха.
15. Након што искључите машину, сачекајте најмање 5 минута пре него што је поново укључите.
16. Не користите уређај на сунчаним местима. Када се уређај прегреје, укључиће се заштита од прегревања.
17. Да би се осигурало ефикасно хлађење, између бочних зидова уређаја и зида или намештаја или завеса треба да се задржи најмање 60 цм.
18. Због ограничених перформанси уређаја, ако је разлика између циљне температуре и температуре околине превелика, циљна температура можда неће бити достигнута.
19. Да бисте смањили ризик од пожара, струјног удара или повреда приликом коришћења клима уређаја, придржавајте се следећих основних мера предострожности:
 - а) Спојите на уземљену утичницу са 3 пина.
 - б) Не уклањајте уземљење.
 - ц) Не користите адаптер.
 - д) Не користите продужни кабел.
 - е) Искључите клима уређај прије сервисирања.
 - ф) Користите две или више особа за померање и инсталирање клима уређаја.
20. Не користите средства која убрзавају процес одмрзавања или чишћења другачија од оних које препоручује произвођач.
21. Уређај треба складиштити у просторији без стално делујућих извора паљења, на пример: отворена ватра, гасни уређаји или електрични грејачи.

ПРИЈЕ ПРВЕ УПОТРЕБЕ - (слика Е)

Спојите конекторе на одводни канал за ваздух на следећи начин:

1. Продужите одводни канал за ваздух (9) извлачењем два краја канала.
2. Заврните одводни канал за ваздух (9) у конектор одводног канала (10).
3. Спојите издувни канал за ваздух (9) директно на уређај.

НАПОМЕНЕ:

1. Држите уређај најмање 1 метар од ТВ-а или радија како бисте избегли електромагнетне сметње.
 2. Не излажите јединицу директном сунчевом светлу како бисте избегли блеђење боје површине.
 3. Немојте нагињати уређај за више од 35 ° или наопако током транспорта. Ако је уређај преврнут током транспорта, одложите га правилно и сачекајте 2-4 сата пре него што га покренете.
 4. Поставите јединицу на равну површину са нагибом мањим од 5 °.
 5. Јединица ефикасније ради на одређеним локацијама у соби, одаберите најбољу локацију:
 - Поред прозора, врата или француског прозора.
 - Држите потребно растојање од излаза повратног ваздуха до зида или других препрека најмање 60 цм.
 - Продужите ваздушно црево како бисте осигурали да други крај ваздушног црева има размак између врата прозора, француског прозора или рупе на зиду.
 - Излаз или усис ваздуха не могу бити блокирани заштитном мрежом или било којом препреком.
- Да бисте продужили век трајања јединице, испразните кондензовану воду из доњих одводних рупа (8) пре него што ставите јединицу у складиште на крају сезоне.

ОПИС УРЕЂАЈА: ЛОКАЛНИ КЛИМА УРЕЂАЈА (слике А и Б)

1. Контролна табла
2. Излаз хладног ваздуха

3. Сигнални рецептор
4. Даљински регулатор
5. Транспортна ручка
6. Издувни канал
7. довод испаривача
8. Пролаз за одвод хладњака доле
9. Цев за одвод ваздуха
10. Адаптер за издувне прозоре

КОНТРОЛА ПАНЕЛ (слика Ц)

- А. Тастер за укључивање / искључивање
- Б. Дугме за брзину вентилатора
- Ц. Дугме режима
- Д. Тастер за подешавање времена / температуре
- Е. Тастер за искључивање тајмера / температуре
- Ф. Лампа мале брзине
- Г. Лампа велике брзине
- И. Дугме за спавање и закључавање за децу
- Ј. Аутоматски режим
- К. Цоол моде
- Л. суви режим
- М. Режим вентилатора
- Н. Дугме тајмера
- О. Дугме за осцилацију

ДАЉИНСКИ УПРАВЉАЧ - слика Д

Даљински регулатор шаље сигнале систему.

Дугме "А" - апарат ће се покренути када је под напоном или ће се зауставити током рада, ако притиснете ово дугме.

Дугме "Б" - притисните да бисте одабрали брзину вентилатора у низу.

Дугме "Ц" - притисните да бисте изабрали режим рада: "Ј", "К", "Л" или "М".

Дугме "Д" / "Е" - притисните да подесите температуру у соби и тајмер.

Тастер „И“ - притисните да подесите или откажете режим спавања.

Тастер „Н“ - притисните да подесите време аутоматског искључивања и аутоматског укључивања.

Тастер „О“ - притисните да бисте подесили или отказали режим љуљања решетки.

УПРАВЉАЊЕ ПАНЕЛОМ ЗА УПРАВУ

АУТОМАТСКИ / ХЛАЂЕНИ / СУШИ / Вентилатор

1. Укључите уређај.

а) Повежите уређај.

б) Притисните дугме "А", а затим уређај једном писка и укључите.

ц) ЛЕД диода приказује собну температуру и почиње да ради у аутоматском режиму.

2. Одаберите режим рада

Притисните дугме "Ц" да бисте одабрали жељени режим рада према редоследу:

Аутоматски режим "Ј" -> Режим хлађења "К" -> Режим сушења "Л" -> Начин вентилатора "М"

3. Подесите температуру

Температура се може подесити у распону од 15 ° -31 ° Ц. Притисните „Д“ или „Е“ дугме да бисте повећали или смањили температуру за 1 ° Ц једним притиском. ЛЕД панел на уређају приказује циљану температуру током 5 секунди, а затим приказује собну температуру.

4. Подесите брзину вентилатора

Притисните дугме "Б" да бисте одабрали жељену брзину вентилатора по редоследу:

Мала брзина "Ф" -> Велика брзина Г

5. Снага

Када поново притиснете тастер „А“, уређај ће се огласити „ди“ и престати да ради.

6. Притисните ово дугме „И“ да бисте ушли у режим спавања уређаја.

7. Притисните ово дугме "Н" да бисте поставили временско искључивање.

Притисните ово дугме "О" да подесите осцилацију замах ваздуха у смеру лево-десно.

Сваки принцип рада:

АУТО "Ј" мод:

Једном када је одабран "Ј", сензор температуре у затвореном простору аутоматски ради и одабере један од следећих режима рада:

- Када је собна температура ≥ 24 унит, уређај ће аутоматски одабрати кул режим „К“.

или

- Када је собна температура < 24 °C, уређај ће аутоматски одабрати режим велике брзине вентилатора „М ..“.

Суви режим „Л“:

1. Центрифугални вентилатор ће радити малим брзинама, а брзина се не може подесити.
2. Компресор ће се зауставити након рада 8 минута, а затим поново покренути након 6 минута.
3. Уређај прихвата режим константне одвлаживања температуре, а подешавање температуре није ефикасно.

ЦООЛ режим "К":

1. Када је собна температура виша од постављене на контролној табли, компресор почиње да ради.
2. Када је собна температура нижа од задате на контролној табли, заустављање компресора и горњи вентилатор раде почетном подешеном брзином.

Режим "М" вентилатора.

1. Горње центрифугални вентилатор ради постављеном брзином, а компресор не ради.
2. Подешавање температуре није ефикасно.

Рад тајмера "Н":

1. Притисните дугме „Н“ за подешавање времена аутоматског искључивања док јединица ради.
2. Притисните дугме „Н“ за подешавање Аутоматског укључивања у време док је јединица спремна.
3. Време се може подесити у распону од 1 сата до 24 сата притиском на дугме "Д" (+) или "Е" (-).

Рад „И“ мировања:

1. Начин спавања ради када се јединица хлади „К“ режимом.
2. Притисните тастер "И" у хладном режиму "К", тада ће јединица радити у стању мировања и вентилатор ће се аутоматски преbacити на малу брзину. Постављена температура ће се повећати за 1 °C након једног сата, а повећати за 2 °C након два сата. Након шест сати јединица ће престати радити.

Операција за закључавање детета:

1. Притисните тастер и држите "И" у хладном режиму "К" 3 секунде за улазак у стање детета закључавања. На екрану ће се приказати "ЛЦ" након активирања ове функције.
2. Поново притисните дугме и држите "И" у хладном режиму "К" 3 секунде да би постојало стање детета закључано. На екрану ће се приказати садашња температура у соби након деактивирања функције закључавања детета.

Рад у режиму љуљања "О":

Када је уређај укључен, притисните дугме "О", вертикална летва ће се укључити или искључити. Када је укључен, отвор се може љуљати са леве и десне стране. Поново притисните дугме "О", решетка ће се престати њихати.

Објава:

Главна контролна плоча има функцију меморије, када је уређај спреман да ради, али у статусу заустављања, главна управљачка плоча може упамтити покретање радног режима. Када укључите јединицу, она ће радити исто као и прошли пут, а нема потребе да се поново поставља режим рада.

ДАЉИНСКИ УПРАВЉАЧ

1. Повуците задњи поклопац да бисте га отворили и скините изолацијски филм на батерије.
 2. Ставите батерије унутар прореза, а морају одговарати знаковима "+" и "-" на даљинском управљачу.
 3. Извадите батерије дуго времена без употребе.
 4. Да бисте спречили загађење околине, извадите рабљене батерије и одложите безбедност на одговарајући начин.
- Да бисте управљали уређајем, усмјерите даљински управљач (4) на сигнални рецептор (3). Даљински управљач ће управљати уређајем на удаљености од 5 метара када ће усмераваати на сигнални рецептор уређаја.

ЗАШТИТНИ УРЕЂАЈИ

Заштитни уређај може угасити и зауставити апарат у доле наведеним случајевима:

1. при режиму хлађења: температура ваздуха у затвореном простору је преко 43 ° Ц (109 ° Ф)

2. у режиму хлађења: собна температура је испод 15 ° Ц (59 ° Ф)

3. у режиму одvlaживања ваздуха: собна температура је испод 15 ° Ц (59 ° Ф).

Ако уређај ради у режиму хлађења „К“ или сувом „Л“, са отвореним вратима или прозором, када је релативна влажност ваздуха изнад 80%, роса може капнути из утичнице.

Заштитни уређај ће радити у следећим случајевима:

1. Да бисте поново покренули уређај одмах након заустављања рада или промене изабраног режима током рада, морате сачекати 3 минута.
2. Ако је утикач уклоњен, након поновног покретања уређај ће се вратити у првобитни режим, ТИМЕР ОН и ТИМЕР ОФФ - поново морају бити постављени.

НАПОМЕНА: постоји рециклирање воде кондензоване воде скривене унутар ове јединице. Вода за кондензацију делимично се наставља рециклирати између кондензатора и водене плоче. Када ниво воде порасте на горњи ниво, лампица пловка и индикатор пуне воде (Е4) се пале да би подсетили на одвод воде. Прекините напајање, пребаците уређај на одговарајуће место, извадите чеп за одвод, потпуно исцедите воду. Након одвода поново поставите утикач или ће апарат процурити и учинити да је ваша соба мокра.

Ако је апарат постављен у положај да допушта дренажну воду, такође можете да повежете отвор за испуштање на одводни отвор да бисте одводили воду. Одводна цев се додаје у комплет, са унутрашњим пречником 9 мм, спољним пречником 12 мм, материјал: ПВЦ.

Решавање проблема

1) Проблем: Не радите.

Анализа:

- а) можда се поквари заштитни заштитник или осигурач, причекајте 3 минуте и покрените поново, уређај заштитника можда спречава рад уређаја.
- ц) можда су истрошене батерије на даљинском управљачу.
- д) можда утикач није исправно прикључен.

2) Проблем: ради само кратко време

Анализа:

- а) ако је постављена температура близу собне температуре, можете снизити постављену температуру.
- б) можда је излаз ваздуха блокиран препреком. Отклоните препреку.

3) Проблем: Ради, али не хлади

Анализа:

- а) можда су врата или прозор отворени.
 - б) можда се у блиској удаљености налази још један апарат који топлотно ради попут грејача или лампе, итд.
 - ц) филтер за ваздух је прљав, очистите га.
 - д) излаз или довод ваздуха је блокиран.
 - ф) подешена температура је превисока
- 4) Проблем: цурење воде током кретања.

Анализа:

- а) испразните кондензат пре померања.
 - б) да бисте избегли цурење воде, лоцирајте уређај на равном терену.
- 5) Проблем: Не радите и показивач пуне воде "Е4"

Анализа:

- а) извуците гумени чеп за испуштање воде.
 - б) ако је често у овом стању, обратите се квалификованом техничком сервису.
- 6) Проблем: Уређај се не покреће.

Анализа:

- а) можда није прикључен на струју. Дакле, прикључите га.
 - б) можда оштећења утикача или утичнице. Замена провајдера.
 - ц) можда је осигурач покварен. Замените осигурач од стране пружаоца услуге (спецификација: 3,15А / 250ВАЦ).
- 7) Проблем: Уређај се аутоматски зауставља.

Анализа:

- а) искључивање времена или подешена температура. Поново га покрените или причекајте аутоматско пребацавање.
- 8) Проблем: нема хладног ваздуха у режиму ЦООЛ "К".

Анализа:

- а) собна температура је нижа од постављене. То је нормална појава, машина ће се аутоматски пребацити док је собна температура виша од постављене.
 - б) Уређај улази у заштиту од смрзавања. Уређај ће се аутоматски пребацити након завршетка заштите од смрзавања.
- 9) Проблем: ЛЕД приказује код кvara "Е2"

Анализа:

- а) сензор собне температуре не ради или се оштети. Замените сензор температуре собне температуре од стране добављача услуге.

10) Проблем: ЛЕД приказује код грешке „Е3“

Анализа:

а) сензор цијеви уља испаривача не ради или се оштети. Замените сензор цеви за намотавање испаривача од стране пружаоца услуга.

11) Проблем: ЛЕД приказује код грешке „Е4“

Анализа:

а) упозорење за пуне воде Испустите воду.

ЧИШЋЕЊЕ И ОДРЖАВАЊЕ

Одржавање уређаја

1. Пре искључења из напајања искључите уређај.

2. Обришите меком и сувом крпом. За чишћење ако је уређај веома прљав, користите млаку воду испод 40Ц.

3. За чишћење уређаја никада не користите испарљиве материје као што су бензин или прах за полирање.

Одржавање филтера за ваздух

Потребно је чистити ваздушни филтер сваке две недеље ако уређај ради у изузетно прашњавом окружењу. Очистите на следећи начин:

1. Прво зауставите уређај, гурните филтер за ваздух (Слика Ф).

2. Очистите и вратите филтер за ваздух.

3. Ако је прљавштина упадљива, оперите је раствором детерџента у млакој води. Након чишћења осушите је на хлађеном и хладном месту, а затим је поново поставите.

Одржавање после употребе

1. Ако се уређај неће дуго користити, извадите гумени чеп из отвора за одвод (8) за испуштање воде.

2. Уређај држите са вентилатором само пола дана током сунчаног дана како бисте апарат осушили унутра и спречили да се плијесни.

3. Зауставите уређај и извучите утикач, затим извадите батерије даљинског управљача и правилно складиштите уређај.

4. Очистите филтер за ваздух и поново га ставите.

5. Извадите црева за ваздух и правилно их одложите, а рупу чврсто покријте.

ТЕХНИЧКИ ПОДАЦИ:

Капацитет хлађења на БТУ: 12.000 БТУ / сат

Капацитет хлађења у ватима: 3500 В

Потрошња енергије (хлађење) В: 1300 В

Запремина: <= 65дБ

Проток ваздуха: 450 м3 / сат

Енергетски разред: А

Тајмер: 24 сата

Тежина Р290 расхладне течности: макс. 210 грама

Капацитет функције сушења: 28 литара дневно



Опрез, опасност од пожара

НЕ бушите и не палите.

Имајте на уму да расхладно средство можда не садржи мирис.

Максимална количина пуњења расхладног средства: 210г.



За заштиту животне средине: молимо вас да одвојите картонске кутије и пластичне кесе и одложите их у одговарајуће канте за смеће. Коришћени уређај треба да буде испоручен на наменске сакупљане тачке због оштрих компоненти, што може утицати на животну средину. Немојте одлагати овај уређај у заједничку корпу за отпатке.

SVENSKA

ALLMÄNNA SÄKERHETSVILLKOR

VIKTIGA SÄKERHETSINSTRUKTIONER LÄS NU OCH SPARA FÖR FRAMTID

1. Läs bruksanvisningen innan du använder enheten och följ instruktionerna i den.

Tillverkaren ansvarar inte för skador orsakade av att använda enheten i strid med dess avsedda syfte eller felaktig användning.

2. Enheten är endast avsedd för hemmabruk. Använd inte för andra ändamål som inte är avsedda för det.

3. Enheten ska endast anslutas till ett vägguttag med ett jordat 220 240V ~ 50Hz. För att öka driftsäkerheten bör flera elektriska enheter inte anslutas till en strömkrets samtidigt.

4. Var försiktig när du använder enheten när barn är i närheten. Låt inte barn leka med enheten, låt inte barn eller personer som inte känner till enheten använda den.

5. **WARNING:** Denna utrustning får användas av barn över 8 år och personer med begränsad fysisk, sensorisk eller mental förmåga, eller personer som inte har erfarenhet eller kunskap om utrustningen, om detta görs under övervakning av en ansvarig person för deras säkerhet eller har fått dem information om säker användning av enheten och är medvetna om farorna med att använda den. Barn ska inte leka med utrustningen. Rengöring och underhåll av enheten bör inte utföras av barn, såvida de inte är över 8 år gamla och dessa aktiviteter utförs under övervakning.
6. Koppla alltid ur nätkontakten genom att hålla uttaget med handen efter användning. Dra inte i nätsladden.
7. Sänk inte ned kabeln, kontakten och hela enheten i vatten eller någon annan vätska. Utsätt inte enheten för atmosfäriska förhållanden (regn, sol, etc.) eller användning vid förhållanden med hög luftfuktighet (badrum, fuktiga husbilar).
8. Kontrollera regelbundet nätkabelns tillstånd. Om nätsladden är skadad bör den bytas ut av en specialistverkstad för att undvika fara.
9. Använd inte apparaten med en skadad nätsladd eller om den har tappats eller skadats på något annat sätt eller om den inte fungerar korrekt. Reparera inte enheten själv eftersom det finns risk för elektrisk stöt. Ta den skadade enheten till ett lämpligt servicecenter för kontroll eller reparation. Alla reparationer får endast utföras av auktoriserade servicepunkter. Felaktigt utförda reparationer kan orsaka allvarig fara för användaren.
10. Placera enheten på en sval, stabil yta, borta från heta köksapparater som: elektrisk spis, gasbrännare, etc.
11. Se till att ingenting blockerar luftinloppet och utloppet på enheten
12. Använd enheten endast på en jämn yta för att förhindra att kondensen spinner ut
13. För att ge ytterligare skydd rekommenderas det att installera en restströmsenhet (RCD) i den elektriska kretsen med en nominell restström som inte överstiger 30 mA. Fråga en elektriker för detta.
14. Rengör luftfiltret regelbundet. Rengöringsfrekvensen beror på luftens renhet.
15. När du har stängt av maskinen, vänta minst 5 minuter innan du slår på den igen.
16. Använd inte enheten på soliga platser. När enheten överhettas tänds överhettningsskyddet på enheten.
17. För att säkerställa effektiv kylning bör ett avstånd på minst 60 cm hållas mellan enhetens sidoväggar och väggen eller möbler eller gardiner.
18. På grund av anordningens begränsade prestanda, om skillnaden mellan måltemperaturen och omgivningstemperaturen är för stor, kanske måltemperaturen inte uppnås.
19. Följ följande grundläggande försiktighetsåtgärder för att minska risken för brand, elektrisk stöt eller personskador vid användning av luftkonditioneringsapparaten:
 - a) Anslut till ett jordat uttag med 3 stift.
 - b) Ta inte bort jordningsspetsen.
 - c) Använd inte adaptern.
 - d) Använd inte en förlängningssladd.

e) Koppla bort luftkonditioneringsapparaten innan service.

f) Använd två eller flera personer för att flytta och installera luftkonditioneringsapparaten.

20. Använd inte andra medel som påskyndar avfrostnings- eller rengöringsprocessen än de som rekommenderas av tillverkaren.

21. Enheten ska förvaras i ett rum utan att ständigt använda antändningskällor, till exempel: öppen eld, gasapparater eller elektriska värmare.

FÖRE FÖRSTA ANVÄNDNINGEN - (bild E)

Anslut kontakterna till luftavluftningskanalen enligt följande:

1. Förläng luftavluftningskanalen (9) genom att dra ut de två ändarna på kanalen.
2. Skruva in luftavluftningskanalen (9) i anslutningen till luftavluftningskanalen (10).
3. Anslut luftavgaskkanalen (9) direkt till enheten.

ANMÄRKNINGAR:

1. Håll enheten minst 1 meter från TV eller radio för att undvika elektromagnetisk störning.
 2. Utsätt inte enheten för direkt solljus för att undvika att ytfärgen bleknar.
 3. Luta inte enheten mer än 35 ° eller upp och ner under transport. Om enheten har vänds under transport, lägg ner den korrekt och vänta 2-4 timmar innan du startar den.
 4. Placera enheten på en plan yta med mindre än 5 ° lutning.
 5. Enheten fungerar mer effektivt på vissa rumslokaler, välj den bästa platsen:
 - Bredvid ett fönster, en dörr eller ett franskt fönster.
 - Håll det avstånd som krävs från returluftutloppet till väggen eller andra hinder minst 60 cm.
 - Förläng luftslangen för att säkerställa att den andra änden av luftslangen har mellanrum mellan fönsterluckan eller det franska fönstret eller vägghålet.
 - Luftutlopp eller luftintag kan inte blockeras av skyddsgaller eller något hinder.
- För att förlänga enhetens livslängd dränerar du kondensvattnet från de nedre avloppshålen (8) innan du lagrar enheten i slutet av säsongen.

ENHETS BESKRIVNING: LOCAL AIR CONDITIONER (bilder A och B)

1. Kontrollpanelen
2. Kylluftsuttag
3. Signalreceptor
4. Fjärrkontroll
5. Transporthandtag
6. Avgasrör
7. Förångarinlopp
8. Neckylare Avtappningshål
9. Luftutloppskanal
10. Fönsteravgasadapter

KONTROLLPANEL (bild C)

- A. Strömbrytare PÅ / AV
- B. Fläkthastighetsknapp
- C. Mode-knapp
- D. Timer / temperatur upp-knapp
- E. Timer / temperatur ned-knapp
- F. Låg hastighetslampa
- G. Höghastighetslampa
- I. Sovknapp och barnlås
- J. Automatisk läge
- K. Kallt läge
- L. Torrt läge
- M. Fläktläge
- N. Timer-knapp
- O. Oscillationsknapp

REMOTE CONTROLLER - bild D

Fjärrkontrollen sänder signaler till systemet.

Knapp "A" - apparaten startas när den är påslagen eller stoppas när den är i drift, om du trycker på den här knappen.

Knapp "B" - tryck på den för att välja fläkthastighet i följd.

Knappen "C" - tryck på den för att välja driftläge: "J", "K", "L" eller "M".

Knapp "D" / "E" - tryck för att justera rumstemperaturen och timern.

Knapp "I" - tryck för att ställa in eller avbryta viloläge.

Knapp "N" - tryck för att ställa in tiden för automatisk av och automatiskt på.

Knapp "O" - tryck för att ställa in eller avbryta svängningsläge för lameller.

DRIFT AV KONTROLLPANELEN

AUTOMATISK / KYL / Tork / ventilator

1. Slå på enheten.

a) Anslut enheten.

b) Tryck på "A" -knappen, sedan piper enheten en gång och slås på.

c) LED-diod visar rumstemperatur och börjar arbeta i automatiskt läge.

2. Välj driftsläge

Tryck på "C" -knappen för att välja önskat driftsläge efter sekvens:

Automatiskt läge "J" -> Kylsläge "K" -> Torksläge "L" -> Fläktläge "M."

3. Justera temperaturen

Temperaturen kan ställas in inom intervallet 15 ° -31 ° C. Tryck på "D" eller "E" -knappen för att öka eller sänka temperaturen med 1 ° C genom att trycka en gång. Enhetens LED-panel visar måttemperaturen i 5 sekunder och visar sedan rumstemperaturen.

4. Justera fläkthastigheten

Tryck på knappen "B" för att välja önskad fläkthastighet visas efter sekvens:

Låg hastighet "F" -> Hög hastighet G

5. Kraft

När du trycker på "A" -knappen igen, kommer enheten att låta "di" och sluta fungera.

6. Tryck på den här knappen "I" för att gå till enhetens viloläge.

7. Tryck på denna knapp "N" för att ställa in en tidsinställd avstängning.

Tryck på denna knapp "O" för att ställa in svängning i luftsving i vänster-höger riktning.

Varje läge arbetsprincip:

AUTO "J" -läge:

När funktionen "J" har valts fungerar inomhustemperaturgivaren automatiskt och den väljer ett av driftslägen nedan:

- När rumstemperaturen ≥ 24 °C väljer enheten automatiskt kylsläget "K" -läge.

eller

- När rumstemperaturen < 24 °C väljer enheten automatiskt hög fläkthastighetsläge "M. ..".

Torr "L" -läge:

1. Den upp centrifugala fläkten körs med låg hastighet och hastigheten kan inte justeras.

2. Kompressorn stannar efter att ha kört 8 minuter och kör sedan igen efter 6 minuter.

3. Enheten antar avfuktningläge för konstant temperatur och temperaturen är inte effektiv.

COOL "K" -läge:

1. När rumstemperaturen är högre än inställd temperatur på kontrollpanelen, börjar kompressorn att köras.

2. När rumstemperaturen är lägre än inställd temperatur på kontrollpanelen, arbetar kompressorstoppet och den övre fläkten med den ursprungliga inställda hastigheten.

Fläkt "M." -läge.

1. Den upp centrifugala fläkten går med inställd hastighet och kompressorn går inte.

2. Justeringen av temperaturen är inte effektiv.

Timeroperation "N":

1. Tryck på "N" -knappen för att ställa in automatisk avstängningstid medan enheten körs.

2. Tryck på "N" -knappen för att ställa in automatisk på-tid när enheten är klar.

3. Tiden kan justeras inom intervallet 1 timme till 24 timmar genom att trycka på knappen "D" (+) eller "E" (-).

Viloläge "I" -funktion:

1. Viloläget fungerar när enheten är under kylningsläget "K".

2. Tryck på knappen "I" i svalt läge "K", då fungerar enheten under viloläge och fläkten vänder automatiskt till låg hastighet. Den inställda temperaturen kommer att öka med 1 °C efter en timme och öka med 2 °C efter två timmar. Efter sex timmar slutar enheten att köra.

Child Lock-operation:

1. Tryck på knappen och håll "I" i svalt läge "K" i 3 sekunder för att gå in i barns låstillstånd. På skärmen visas "LC" efter att ha aktiverat den här funktionen.

2. Tryck igen på knappen och håll "I" i svalt läge "K" i 3 sekunder för att existera barnlåstillståndet. På skärmen visas aktuell rumstemperatur efter inaktivering av barnlåsfunktionen.

Vrid "O" -läge:

När enheten är på, tryck på knappen "O", den vertikala spjället slås på eller av. När den är på kan spjället svänga vänster och höger sida.

Tryck på knappen "O" igen så kommer spjället att sluta svänga.

Lägga märke till:

Huvudstyrkortet har minnesfunktion, när enheten är redo att köras men i stoppstatus kan huvudkontrollkortet memorera initieringen av arbetsläget. När du slår på enheten fungerar den som samma arbetsfunktion som förra gången, utan att behöva återställa arbetsläget igen.

FJÄRRKONTROLL

1. Skjut bakstycket för att öppna och ta av isoleringsfilmen på batterierna.

2. Sätt batterierna in i spåret, måste motsvara tecknen "+" och "-" på fjärrkontrollen.

3. Ta ut batterierna under lång tid utan användning.

4. För att förhindra miljöförorening, ta ut de använda batterierna och kassera säkerheten och på lämpligt ställe.

För att använda enheten, rikta fjärrkontrollen (4) mot signalreceptorn (3). Fjärrkontrollen kommer att använda enheten på avstånd 5 meter när den pekar på enhetens signalreceptor.

SKYDDANORDNINGAR

Skyddsanordningen kan lösa och stoppa apparaten i de fall som anges nedan:

1. vid kylningsläge: inomhustemperaturen är över 43 °C (109 °F)

2. vid kylningsläge: rumstemperatur är under 15 °C (59 °F)

3. vid avfuktningläge: rumstemperatur är under 15 °C (59 °F).

Om enheten körs i "K" eller torr "L" -läge med dörr eller fönster öppnat under lång tid när relativ luftfuktighet är över 80%, kan dagg droppa ner från uttaget.

Skyddsanordningen fungerar i följande fall:

1. Starta om enheten omedelbart efter att ha slutat arbetet eller ändrat det valda läget medan du arbetar, måste du vänta 3 minuter.

2. Om kontakten har tagits bort, kommer enheten efter omstart att återgå till det ursprungliga läget, TIMER ON och TIMER OFF - måste ställas in igen.

ANMÄRKNING: det finns kondensvattenåtervinning dold i denna enhet. Kondensvattnet hålls delvis återvinning mellan kondensorn och vattenplattan. När vattennivån stiger till den övre nivån tänds flottörromkopplaren och vattenindikatorn (E4) för att påminna om dränering.

Avbryt strömförsörjningen, flytta apparaten till ett lämpligt ställe, ta bort avtappningspluggen, töm vatten helt. Sätt tillbaka kontakten efter avtappningen, annars kan apparaten läcka och göra ditt rum vått.

Om apparaten placeras i ett läge som tillåter dräneringsvattnet, kan du också ansluta avloppshålet till dräneringsporten för att tappa vattnet. Avloppsrör läggs till i satsen, med innerdiameter 9 mm, yterdiameter 12 mm, material: PVC.

Felsökning

1) Problem: Fungerar inte.

Analys:

a) kanske skyddet utlöses eller säkringen blåses, vänta i 3 minuter och börja igen, skyddsanordningen kan förhindra att enheten fungerar.

c) kanske batterier i fjärrkontrollen är slut.

d) kanske är kontakten inte ordentligt ansluten.

2) Problem: fungerar bara en kort tid

Analys:

a) om den inställda temperaturen ligger nära rumstemperatur kan du sänka den inställda temperaturen.

b) kanske luftutloppet är blockerat av hinder. Ta bort hindret.

3) Problem: Fungerar men svalnar inte

Analys:

a) kanske dörr eller fönster är öppna.

b) kanske på nära avstånd finns det en annan apparat som värmearbetar som värmare eller lampa, etc.

c) luftfiltret är smutsigt, rengör det.

d) luftutloppet eller intaget är blockerat.

f) inställd temperatur är för hög.

4) Problem: Vattenläcka under rörelse.

Analys:

a) tappa kondensatet innan du flyttar.

b) För att undvika vattenläckage, placera enheten på plan mark.

5) Problem: Arbeta inte och vattenindikatorn "E4"

Analys:

a) dra ut gummipluggen för att tappa vatten.

b) Om det ofta är i detta tillstånd, vänligen kontakta kvalificerad serviceteknik.

6) Problem: Enheten kan inte startas.

Analys:

a) kanske inte är ansluten. Så anslut det.

b) kanske plugg- eller uttagskador. Byt ut av tjänsteleverantören.

c) kanske säkring trasig. Byt ut säkringen av tjänsteleverantören (specifikation: 3,15A / 250VAC).

7) Problem: Enheten stannar automatiskt.

Analys:

a) tidsinställning eller inställd temperatur uppnådd. Starta om den eller vänta på auto-switch.

8) Problem: ingen kall luft i COOL "K" -läget.

Analys:

a) rumstemperatur är lägre än inställd temperatur. Det är ett normalt fenomen, maskinen växlar automatiskt medan rumstemperaturen är högre än den inställda temperaturen.

b) Enheten ingår frostskydd. Enheten växlar automatiskt efter att frostskyddet är slut.

9) Problem: LED visar felkod "E2"

Analys:

a) sensorn i rumstemperatur misslyckas eller skadas. Byt ut rumstemperatursensorn av tjänsteleverantören.

10) Problem: LED visar felkod "E3"

Analys:

a) förångarens oljerörssensor misslyckas eller skadas. Byt ut förångarspolrörssensorn av tjänsteleverantören.

11) Problem: LED visar felkod "E4"

Analys:

a) full vattenvarning. Tappa ur vattnet.

STÄDNING OCH UNDERHÅLL

Enhetsunderhåll

1. Stäng av enheten först innan du kopplar ur strömförsörjningen.

2. Torka av med en mjuk och torr trasa. Använd ljummet vatten under 40C för att rengöra om apparaten är mycket smutsig.

3. Använd aldrig flyktiga ämnen som bensin eller poleringspulver för att rengöra enheten.

Luftfilterunderhåll

Det är nödvändigt att rengöra luftfiltret varannan vecka om enheten arbetar i en extremt dammig miljö. Rengör enligt följande:

1. Stoppa enheten först, tryck upp luftfiltret (Bild F).

2. Rengör och sätt tillbaka luftfiltret.

3. Om smuts är synlig, tvätta den med en lösning av tvättmedel i ljummet vatten. Torka det efter en rengöring på ett skuggat och svaltt ställe och sätt sedan tillbaka det.

Underhåll efter användning

1. Om enheten inte kommer att användas på länge, ta bort gummipluggen från dräneringshålet (8) för att tappa vattnet.

2. Håll apparaten igång med fläkten en halv dag under en solig dag för att torka apparaten inuti och förhindra att den blir mögelaktig.

3. Stoppa enheten och dra ut nätsladdkontakten, ta sedan ut batterierna på fjärrkontrollen och förvara enheten ordentligt.

4. Rengör luftfiltret och installera det igen.

5. Ta bort luftslangarna och förvara dem ordentligt och täck hålet ordentligt.

TEKNISK DATA:

Kylkapacitet vid BTU: 12.000 BTU / timme

Kylkapacitet i watt: 3500 W

Energiförbrukning (kylning) W: 1300 W

Volym: <= 65dB

Luftflöde: 450 m3 / timme

Energiklass: A

Timer: 24 timmar

Kylvätske R290: max. 210 gram

Torkfunktionens kapacitet: 28 liter / dag



Varning, risk för brand.

Gör INTE igenom eller bränna.

Var medveten om att köldmediet kanske inte innehåller en lukt.

Maximalt köldmediumsbelopp: 210 g.



Vi sköter om miljön. Överlämna förpackningar i kartong till pappersavfall. Polyetylsäckar (PE) slängs i avfallsbehållare för plast. Man bör lämna en gammal apparat till en riktig återvinningscentral, eftersom farliga komponenter i apparaten kan orsaka fara till miljön. En elektrisk apparat bör lämnas för att minska förnyad användning av denna. Om apparaten innehåller batterier, bör man ta bort dem och lämna dem separat till återvinningscentraler.

УКРАЇНСЬКА

ЗАГАЛЬНІ УМОВИ БЕЗПЕКИ

ВАЖЛИВІ ІНСТРУКЦІЇ З БЕЗКОШТОВНОСТІ ЧИТАЙТЕ ДУЖКО І ЗАБЕЗПЕЧЕННЯ ДЛЯ БУДУЩЕГО

1. Перш ніж користуватися пристроєм, прочитайте посібник з експлуатації та дотримуйтесь інструкцій, що містяться в ньому. Виробник не несе відповідальності за збитки, спричинені використанням пристрою всупереч його передбачуваному призначенню або неправильній експлуатації.
2. Пристрій призначений лише для домашнього використання. Не використовуйте для інших цілей, які не призначені за призначенням.
3. Пристрій слід підключати лише до розетки змінного струму із заземленим 220 240 В ~ 50 Гц. Для підвищення експлуатаційної безпеки кілька електричних пристроїв не повинні підключатися одночасно до одного ланцюга струму.
4. Будьте дуже обережні, коли користуєтесь пристроєм, коли діти поруч. Не дозволяйте дітям грати з пристроєм, не дозволяйте дітям або людям, незнайомим пристроєм, користуватися ним.
5. **ПОПЕРЕДЖЕННЯ:** Цим обладнанням можуть користуватися діти старше 8 років та люди з обмеженими фізичними, сенсорними або розумовими здібностями, або люди, які не мають досвіду чи знань щодо обладнання, якщо це робиться під наглядом відповідальної особи. Для їх безпеки або надано їм інформацію про безпечне користування пристроєм та знають про небезпеку його використання. Діти не повинні грати з обладнанням. Чищення та обслуговування приладу не повинно здійснюватися дітьми, якщо вони не перевищують 8 років і ці заходи проводяться під наглядом.
6. Завжди від'єднуйте шнур живлення, тримаючи розетку рукою після використання. НЕ тягніть за шнур живлення.
7. Не занурюйте кабель, вилку та весь пристрій у воду або будь-яку іншу рідину. Не піддавайте прилад атмосферним умовам (дощ, сонце тощо) і не використовуйте в умовах підвищеної вологості (ванні кімнати, вологі мобільні будинки).
8. Періодично перевіряйте стан шнура живлення. Якщо шнур живлення пошкоджений, його слід замінити в спеціалізованому ремонтному центрі, щоб уникнути небезпеки.
9. Не використовуйте прилад із пошкодженим шнуром живлення або якщо він був випав або пошкоджений будь-яким іншим способом або якщо він не працює належним чином. Не ремонтуйте пристрій самостійно, оскільки є ризик ураження електричним струмом. Віднесіть пошкоджений пристрій у відповідний сервісний центр для перевірки чи ремонту. Всі ремонти можуть проводити тільки авторизовані сервісні пункти. Неправильно виконаний ремонт може становити серйозну небезпеку для користувача.
10. Поставте прилад на прохолодну стійку поверхню, подалі від гарячих кухонних приладів, таких як: електрична плита, газовий конфорка тощо.

11. Переконайтесь, що ніщо не блокує вхід і вихід повітря в пристрій
12. Використовуйте пристрій лише на рівній поверхні, щоб запобігти розливу конденсату
13. Для забезпечення додаткового захисту доцільно встановити в електричному ланцюзі пристрій залишкового струму (RCD) з номінальним залишковим струмом, що не перевищує 30 мА. Запитайте про це електрика.
14. Регулярно чистіть повітряний фільтр. Частота очищення залежить від чистоти повітря.
15. Після вимкнення машини зачекайте принаймні 5 хвилин, перш ніж увімкнути її.
16. Не використовуйте прилад у сонячних місцях. Коли пристрій перегріється, захист від перегріву увімкнеться.
17. Для забезпечення ефективного охолодження слід зберігати відстань не менше 60 см між бічними стінками пристрою та стіною або меблями чи шторами.
18. Через обмежені показники роботи пристрою, якщо різниця між цільовою температурою та температурою навколишнього середовища занадто велика, цільова температура може бути досягнута.
19. Щоб зменшити ризик пожежі, ураження електричним струмом або травм при користуванні кондиціонером, дотримуйтесь таких основних заходів безпеки:
 - а) Підключіть до заземленої розетки за допомогою 3-х штифтів.
 - б) Не знімайте заземлюючий зубчик.
 - в) Не використовуйте адаптер.
 - г) Не використовуйте подовжувач.
 - д) Перед обслуговуванням відключіть кондиціонер.
 - ф) Використовуйте двох або більше людей для переміщення та встановлення кондиціонера.
20. Не використовуйте засоби, що прискорюють процес розморожування чи очищення, крім тих, які рекомендовані виробником.
21. Пристрій слід зберігати в приміщенні без постійно діючих джерел займання, наприклад: відкритого вогню, газових приладів або електричних нагрівачів.

ДО ПЕРШОГО ВИКОРИСТАННЯ - (малюнок Е)

Підключіть з'єднувачі до повітропроводу таким чином:

1. Витягніть повітровідвідний канал (9), витягнувши два кінці воздуховода.
2. Вкрутіть повітропровід (9) у з'єднувач повітропроводу (10).
3. Підключіть повітропровід для випуску повітря (9) безпосередньо до пристрою.

ПРИМІТКИ:

1. Тримайте пристрій принаймні на 1 метр від телевізора або радіо, щоб уникнути електромагнітних перешкод.
2. Не піддавайте пристрій прямому сонячному світлу, щоб уникнути вицвітання кольору поверхні.
3. Не нахилийте пристрій більше ніж на 35 ° або догори дном під час транспортування. Якщо пристрій було перевернуто під час транспортування, відкладіть його правильно і почекайте 2-4 години, перш ніж запускати.
4. Розмістіть пристрій на рівній поверхні з нахилом менше 5 °.
5. Пристрій працює ефективніше в певних приміщеннях, виберіть найкраще місце:
 - Біля вікна, дверей чи французького вікна.
 - Дотримуйтесь необхідної відстані від вихідного отвору повітря до стіни або інших перешкод щонайменше 60 см.
 - Витягніть повітряний шланг, щоб переконатися, що інший кінець повітряного шланга має зазор між дверцятами вікна, французьким вікном або отвором у стіні.

- Випуск повітря або забір повітря не може бути заблокований захисною сіткою або будь-якою перешкодою.
Щоб продовжити термін експлуатації агрегату, злийте конденсовану воду з зливних отворів (8), перш ніж зберігати пристрій на зберігання в кінці сезону. UKt

ОПИС ОБЛАДНАННЯ: МІСЦЕВИЙ КОНДИЦІОНЕР ВІТРІ (фотографії А та В)

1. Панель управління
2. Випуск холодного повітря
3. Сигнальний рецептор
4. Пульт дистанційного керування
5. Транспортна ручка
6. Витяжний канал
7. Вхід випарника
8. Зливний отвір для охолоджувача
9. Повітряний витяжний канал
10. Віконний перехідник

ПАНЕЛЬ КОНТРОЛЬ (малюнок С)

- А. Кнопка живлення ON / OFF
- В. Кнопка швидкості вентилятора
- С. Кнопка режиму
- Д. Кнопка таймера / підвищення температури
- Е. Кнопка зниження таймера / температури
- Ф. Лампа низької швидкості
- Г. Лампа високої швидкості
- І. Кнопка сну та блокування дитини
- Ж. Автоматичний режим
- К. Класний режим
- Л. Сухий режим
- М. Режим вентилятора
- Н. Кнопка таймера
- О. Кнопка коливань

ВИДАЛЕНО КОНТРОЛЕР - малюнок D

Віддалений контролер передає сигнали системі.

Кнопка "А" - прилад запуститься, коли він підключений до напруги або буде зупинений під час роботи, якщо натиснути цю кнопку.

Кнопка "В" - натисніть її, щоб вибрати послідовно швидкість вентилятора.

Кнопка "С" - натисніть її, щоб вибрати режим роботи: "Ж", "К", "Л" або "М".

Кнопка "Д" / "Е" - натисніть для регулювання температури в приміщенні та таймера.

Кнопка "Я" - натисніть, щоб встановити або скасувати режим сну.

Кнопка "N" - натисніть, щоб встановити час автоматичного вимкнення та автоматичного включення.

Кнопка "О" - натисніть, щоб встановити або скасувати режим розпалу жалюзі.

Експлуатація панелі управління

АВТОМАТИЧНІ / ОХЛАДНІ / СУХІ / Вентилятори

1. Увімкніть пристрій.
 - а) Підключіть пристрій.
 - б) Натисніть кнопку "А", після чого пристрій подає звуковий сигнал один раз і увімкніть.
 - в) Світлодіодний діод відображає кімнатну температуру і починає працювати в автоматичному режимі.

2. Виберіть режим роботи

Натисніть кнопку "С", щоб вибрати потрібний режим роботи за послідовністю:

Автоматичний режим "Ж" -> Режим охолодження "К" -> Режим сушіння "Л" -> Режим вентилятора "М."

3. Відрегулюйте температуру

Температуру можна встановити в межах 15 ° -31 ° С. Натисніть кнопку "Д" або "Е", щоб збільшити або зменшити температуру на 1 ° С, натиснувши один раз. Світлодіодна панель пристрою показує цільову температуру протягом 5 секунд, а потім відображає кімнатну температуру.

4. Відрегулюйте швидкість вентилятора

Натисніть кнопку "В", щоб вибрати потрібну швидкість випромінювання вентилятора за послідовністю:

Низька швидкість "F" -> Висока швидкість G

5. Потужність

При повторному натисканні кнопки «А» пристрій пролунає «ді» і перестане працювати.

6. Натисніть цю кнопку "Я", щоб увійти в режим сну пристрою.

7. Натисніть цю кнопку "N", щоб встановити тимчасове відключення.

Натисніть цю кнопку "O", щоб встановити коливання повітряного повороту в напрямку вліво-вправо.

Принцип роботи кожного режиму:

Автоматичний режим "J":

Після вибору операції "J" датчик температури в приміщенні працює автоматично і він вибирає один із режимів роботи нижче:

- Коли температура в приміщенні ≥ 24 °C, пристрій автоматично вибере режим прохолодного режиму "K".

або

- Коли температура в приміщенні < 24 °C, прилад автоматично вибере режим високої швидкості вентилятора "M. ..".

Сухий режим "L":

1. Верхній відцентровий вентилятор буде працювати з низькою швидкістю, і швидкість регулювати не можна.

2. Компресор зупиниться після роботи 8 хвилин, після чого знову запуститься через 6 хвилин.

3. Пристрій приймає режим постійної осушки температури, а регулювання температури не ефективно.

Режим COOL "K":

1. Коли температура в приміщенні вище встановленої температури на пульті управління, компресор починає працювати.

2. Коли температура в приміщенні нижча за встановлену температуру на панелі управління, зупинка компресора та верхній вентилятор працюють з початковою заданою швидкістю.

Режим вентилятора "M".

1. Встановлений відцентровий вентилятор працює з заданою швидкістю, а компресор не працює.

2. Регулювання температури не ефективно.

Операція таймера "N":

1. Натисніть кнопку "N", щоб встановити час автоматичного вимкнення під час роботи пристрою.

2. Натисніть кнопку "N", щоб встановити час автоматичного ввімкнення, поки пристрій готовий.

3. Час можна регулювати в межах від 1 години до 24 годин, натискаючи кнопку "D" (+) або "E" (-).

Режим сплячого режиму "Я":

1. Режим сну працює, коли пристрій знаходиться в режимі охолодження "K".

2. Натисніть кнопку «I» в прохолодному режимі «K», тоді прилад буде працювати в режимі сну, і вентилятор автоматично перейде на низьку швидкість. Встановлена температура зростає на 1 °C через одну годину, а на 2 increase через дві години. Через шість годин пристрій перестане працювати.

Операція "Блокування дітей":

1. Натисніть кнопку і утримуйте "I" в прохолодному режимі "K" протягом 3 секунд, щоб перейти в стан дочірнього блокування. На екрані буде показано "LC" після активації цієї функції.

2. Знову натисніть кнопку і утримуйте "I" в прохолодному режимі "K" протягом 3 секунд, щоб існувати стан дочірнього блокування. На екрані буде показана температура в приміщенні після відключення функції блокування дитини.

Робота в режимі "O":

Коли пристрій увімкнено, натисніть кнопку "O", вертикальний жалюзі увімкнеться або вимкнеться. Коли він увімкнений, жалюзі можуть розгойдувати ліву та праву сторони. Знову натисніть кнопку "O", жалюзі перестають розгойдуватися.

Зверніть увагу:

Основна плата управління має функцію пам'яті, коли пристрій готовий до запуску, але в стані зупинки, головна плата управління може запам'ятати ініціалізацію робочого режиму. Коли ви увімкнете пристрій, він буде працювати таким же чином, як і минулого разу, не потрібно знову скидати робочий режим.

ПУЛЬТ ДИСТАНЦІЙНОГО КЕРУВАННЯ

1. Відсуньте задню кришку, щоб відкрити та зніміть ізоляційну плівку на батареях.

2. Поставте акумулятори всередині гнізда, вони повинні відповідати знакам "+" і "-" на пульті дистанційного керування.

3. Тривалий час без використання виймайте акумулятори.

4. Щоб запобігти забрудненню навколишнього середовища, вийміть використані акумулятори та утилізуйте безпеку та належним чином.

Для управління пристроєм націліть пульт дистанційного керування (4) на рецептор сигналу (3). Пульт дистанційного керування буде керувати пристроєм на відстані 5 метрів при вказівці на рецептор сигналу пристрою.

ЗАХИСТОВІ ПРИСТРОЇ

Захисний пристрій може відключити і зупинити прилад у випадках, перелічених нижче:

1. при режимі охолодження: температура повітря в приміщенні перевищує 43 °C (109 °F)
2. при режимі охолодження: кімнатна температура нижче 15 °C (59 °F)
3. в режимі осушення повітря: кімнатна температура нижче 15 °C (59 °F).

Якщо пристрій працює в режимі охолодження «K» або в сухому режимі «L» з відкритими двері чи вікна протягом тривалого часу, коли відносна вологість повітря перевищує 80%, роса може стікати з розетки.

Захисний пристрій буде працювати в таких випадках:

1. Перезавантаживши пристрій відразу після припинення роботи або зміни вибраного режиму під час роботи, потрібно почекати 3 хвилини.
2. Якщо вилку було вилучено, після перезавантаження пристрій повернеться до початкового режиму, TIMER ON і TIMER OFF - потрібно встановити знову.

ЗАБЕЗПЕЧЕННЯ: в цьому приладі захована конденсація води конденсації. Вода, що конденсується, частково зберігається утилізацією між конденсатором і водою. Коли рівень води піднімається до верхнього рівня, вимикається поплавковий вимикач та індикатор повної води (E4), щоб нагадувати про злив води. Відключіть джерело живлення, перенесіть прилад у відповідне місце, вийміть зливу пробку, повністю злийте воду. Після зливу знову встановіть штепсельну вилку, інакше прилад може просочитися і зробити вашу кімнату мокрою.

Якщо прилад розміщений у положенні, що сприймає зливу воду, ви також можете підключити зливний отвір до зливного отвору для зливу води. У комплект додається водостічна труба, внутрішній діаметр 9 мм, зовнішній діаметр 12 мм, матеріал: ПВХ.

Вирішення проблем

1) Біда: не працює.

Аналіз:

а) можливо, захист відключений або запобіжник підірваний, зачекайте 3 хвилини і запустіть знову, пристрій протектора може перешкоджати роботі пристрою.

в) можливо батареї в пульті дистанційного керування вичерпані.

г) можливо, штепсель не підключений належним чином.

2) Проблема: працює лише короткий час

Аналіз:

а) якщо встановлена температура близька до кімнатної, ви можете знизити задану температуру.

б) можливо випуск повітря заблокований перешкодою. Зніміть перешкоду.

3) Біда: працює, але не охолоджує

Аналіз:

а) можливо, двері чи вікно відкриті.

б) можливо, на близькій відстані є інший прилад, що працює тепло, як нагрівач або лампа тощо.

в) повітряний фільтр забруднений, будь ласка, очистіть його.

г) випуск повітря або впуск заблокований.

ф) задана температура занадто висока.

4) Неприсмності: Витік води під час руху.

Аналіз:

а) злийте конденсат перед переміщенням.

б) щоб уникнути витоку води, будь ласка, розташуйте пристрій на рівній землі.

5) Проблема: не працюйте та наповнійте індикатор "E4"

Аналіз:

а) витягніть гумову пробку для зливу води.

б) якщо він часто знаходиться в такому стані, зверніться до кваліфікованого сервісного технічного персоналу.

6) Проблема: пристрій не запускається.

Аналіз:

а) може не підключено. Отже, підключіть до нього.

б) можливо пошкодження штекера або розетки. Замініть постачальника послуг.

в) можливо запобіжник зламаний. Замініть запобіжник постачальником послуг (специфікація: 3,15A / 250VAC).

7) Проблема: Пристрій автоматично зупиняється.

Аналіз:

а) час вимкнення або встановлена температура. Перезапустіть його або почекайте автоматичного перемикання.

8) Проблема: відсутність холодного повітря в режимі COOL "K".

Аналіз:

а) кімнатна температура нижче встановленої температури. Це нормальне явище, машина автоматично перемикається, коли температура в приміщенні буде вище встановленої температури.

б) Пристрій входить у захист від морозу. Пристрій автоматично перемикається після закінчення захисту від морозу.

9) Проблема: світлодіод відображає код відмови "E2"

Аналіз:

а) датчик температури кімнатної температури виходить з ладу або пошкоджується. Замініть датчик температури в приміщенні постачальником послуг.

10) Проблема: світлодіод відображає код відмови "E3"

Аналіз:

а) Датчик масляної труби випарника вийшов з ладу або пошкоджений. Замініть датчик трубки котушки випарника у постачальника послуг.

11) Проблема: світлодіод відображає код відмови "E4"

Аналіз:

а) попередження про повну воду Злийте воду.

ОЧИЩЕННЯ І ОБСЛУГОВУВАННЯ

Технічне обслуговування пристроїв

1. Перш ніж відключити живлення, вимкніть пристрій.

2. Протріть м'якою і сухою ганчіркою. Використовуйте теплу воду нижче 40С для очищення, якщо прилад дуже забруднений.

3. Ніколи не використовуйте для очищення пристрою летючу речовину, таку як бензин або полірувальний порошок.

Технічне обслуговування повітряного фільтра

Чистити повітряний фільтр потрібно кожні 2 тижні, якщо пристрій працює в надзвичайно запиленому середовищі. Очистіть так:

1. Спершу зупиніть пристрій, натисніть на повітряний фільтр (малюнок F).

2. Очистіть і встановіть наново повітряний фільтр.

3. Якщо бруд помітна, змийте її розчином миючого засобу в теплої води. Після очищення висушіть його в затіненому та прохолодному місці, а потім встановіть наново.

Технічне обслуговування після використання

1. Якщо пристрій довго не буде використовуватися, вийміть гумову пробку з зливної отвору (8) для зливу води.

2. Тримайте прилад, який працює з вентилятором лише півдня протягом сонячного дня, щоб висушити прилад всередині і не допустити появи цвілі.

3. Вимкніть пристрій і вийміть вилку шнура живлення, потім вийміть батарейки пульта дистанційного керування та зберігайте пристрій належним чином.

4. Очистіть повітряний фільтр і встановіть його наново.

5. Зніміть повітряні шланги і складіть їх належним чином, а отвір щільно закрийте.

ТЕХНІЧНІ ДАНІ:

Потужність охолодження в БТУ: 12 000 БТУ / годину

Потужність охолодження у ватах: 3500 Вт

Споживання енергії (охолодження) Вт: 1300 Вт

Об'єм: <= 65 дБ

Потік повітря: 450 м3 / годину

Енергетичний клас: А

Таймер: 24 години

Вага теплоносія R290: макс. 210 грам

Ємність функції сушіння: 28 літрів на добу



Обережність, небезпека пожежі.

НЕ проколюйте та не горіть.

Майте на увазі, що холодоагент може не містити запаху.

Максимальна кількість заряду холодоагенту: 210г.

У інтересах навколишнього середовища.



Будь ласка, віддайте картонну упаковку в місце збору мукулатури. Поліетиленові мішки (PE) викинути в смітник для пластику. Відпрацьований пристрій повинен бути відправлений у відповідну точку зберігання, тому що в пристрої є небезпечні інгредієнти, які можуть становити загрозу навколишньому середовищу. Електричний пристрій потрібно повернути так, щоб обмежити його повторне використання. Якщо у пристрої є батарейки, то потрібно їх витягнути і віддати до відповідного пункту.

македонски

ОПШТИ УСЛОВИ ЗА БЕЗБЕДНОСТ ВАНИ ИНСТРУКЦИИ ЗА БЕЗБЕДНОСТ ПРОЧИТАЈТЕ Внимателно и заштедете за ИДНИНА

1. Пред да го користите уредот, прочитајте го упатството за работа и следете ги

- упатствата содржани во него. Производителот не одговара за штети предизвикани од користење на уредот спротивно на наменетата намена или неправилно работење.
2. Уредот е само за домашна употреба. Не користете за други цели што не се за наменетата цел.
 3. Уредот треба да се поврзе само со штекер за напојување со заземјен 220 240V ~ 50Hz. За да се зголеми безбедноста во работењето, повеќе електрични уреди не треба да бидат поврзани со едно струјно коло во исто време.
 4. Користете голема претпазливост кога го користите уредот кога децата се во близина. Не дозволувајте децата да си играат со уредот, не дозволувајте деца или луѓе кои не се запознати со уредот да го користат.
 5. ПРЕДУПРЕДУВАЕ: Оваа опрема може да ја користат деца над 8 години и лица со ограничена физичка, сензорна или ментална способност, или луѓе кои немаат искуство или познавање на опремата, доколку тоа е направено под надзор на одговорно лице за нивната безбедност или им е дадена информација за безбедно користење на уредот и се свесни за опасностите од неговото користење. Децата не треба да си играат со опрема. Чистењето и одржувањето на уредот не треба да го вршат деца, освен ако не се над 8 години и овие активности се вршат под надзор.
 6. Секогаш исклучувајте го приклучокот за напојување со држење на штекерот со раката по употребата. НЕ влечете го кабелот за напојување.
 7. Не го потовајте кабелот, приклучокот и целиот уред во вода или друга течност. Не го изложувајте го уредот на атмосферски услови (дожд, сонце и слично) или користете во услови на висока влажност (бањи, влажни домови за мобилни телефони).
 8. Периодично проверувајте ја состојбата на кабелот за напојување. Ако кабелот за напојување е оштетен, тој треба да се замени со специјализирана продавница за поправка за да се избегне опасност.
 9. Не користете го апаратот со оштетен кабел за напојување или ако е испуштен или оштетен на кој било друг начин или ако не работи правилно. Не поправајте го уредот сами, бидејќи постои опасност од електричен удар. Понесете го оштетениот уред во соодветен сервисен центар за проверка или поправка. Сите поправки може да ги извршуваат само овластени сервисни точки. Неправилно извршените поправки можат да предизвикаат сериозна опасност за корисникот.
 10. Поставете го уредот на ладна, стабилна површина, подалеку од топли кујнски уреди како што се: електричен шпорет, горилник за гас, итн.
 11. Осигурете се дека ништо не го блокира влезот на воздухот и излезот на уредот
 12. Користете го уредот само на рамна површина за да спречите излевање на кондензацијата
 13. За да се обезбеди дополнителна заштита, препорачливо е да се инсталира уред за преостаната струја (RCD) во електричното коло со номинална преостаната струја што не надминува 30mA. За ова прашајте електричар.
 14. Редовно чистете го филтерот за воздух. Фреквенцијата на чистење зависи од чистотата на воздухот.
 15. Откако ќе ја исклучите машината, почекајте најмалку 5 минути пред да ја вклучите

повторно.

16. Не користете го уредот на сончеви места. Кога уредот се прегрее, заштитата од прегревање ќе се вклучи уредот.

17. За да се обезбеди ефикасно ладење, треба да се чува растојание од најмалку 60 см помеѓу страничните wallsидови на уредот и theидот или мебелот или завесите.

18. Поради ограничената изведба на уредот, ако разликата помеѓу целната температура и температурата на околината е премногу голема, не може да се постигне целта.

19. За да го намалите ризикот од пожар, електричен удар или повреда при употреба на климатик, почитувајте ги следниве основни мерки на претпазливост:

а) Поврзете се со заземјен штекер со 3 пина.

б) Не отстранувајте го заземјувачот.

в) Не користете го адаптерот.

г) Не користете продолжен кабел.

д) Исклучете го клима уредот пред сервисирање.

ѓ) Користете две или повеќе лица за да го преместите и инсталирате климатизерот.

20. Не користете средства што го забрзуваат процесот на одмрзнување или чистење, освен оние препорачани од производителот.

21. Уредот треба да се чува во просторија без постојано да работи извор на палење, на пример: отворен оган, гасни апарати или електрични грејачи.

ПРЕД ПРВА КОРИСТЕЕ - (слика Е)

Поврзете ги приклучоците со издувниот канал на воздухот како што следува:

1. Проширете го издувниот канал на воздухот (9) со извлекување на двата краја на каналот.
2. Заширајте го издувниот канал на воздухот (9) во приклучокот за издувниот канал на воздухот (10).
3. Поврзете го издувниот канал на воздухот (9) директно со уредот.

ЗАБЕЛЕШКИ:

1. Чувајте го уредот најмалку 1 метар подалеку од ТВ или радија за да избегнете електромагнетни пречки.
 2. Не изложувајте го уредот под директна сончева светлина за да избегнете бледнење на бојата на површината.
 3. Не ја навалувајте единицата подолго од 35 ° или наопаку за време на транспортот. Ако уредот е превртен за време на транспортот, ставете го правилно и почекајте 2-4 часа пред да го стартувате.
 4. Ставете го уредот на рамна површина со наклон помал од 5 °.
 5. Единицата работи поефикасно на одредени локации во просториите, изберете ја најдобрата локација:
 - Покрај прозорец, врата или француски прозорец.
 - Држете го потребното растојание од излезот на повратниот воздух до wallидот или другите пречки најмалку 60 см.
 - Продолжете го цревото за воздух за да се осигурате дека на другиот крај на цревето за воздух има дозвола помеѓу вратата на прозорецот, или францускиот прозорец или wallидната дупка.
 - Излезот или влезот на воздухот не можат да бидат блокирани со заштитна мрежа или со какви било пречки.
- За да го продолжите животниот век на единицата, исцедете ја кондензираната вода од дупките за одводнување (8) пред да ја ставите единицата во складште на крајот на сезоната.

ОПИС НА УРЕДОТ: КОНДИЦИОНЕР ЗА ЛОКАЛЕН воздух (слики А и Б)

1. Контролен панел
2. Извод за ладен воздух
3. Сигнал рецептор
4. Далечински управувач
5. Рачка за транспорт
6. Издувен канал
7. влез на испарувачот
8. Долу ладилник Дренажна дупка
9. Канал за издувни гасови на воздухот
10. Адаптер за издувни гасови на прозорецот

Контролен панел (слика Ц)

А. Копче за вклучување / исклучување

Копче за брзина на вентилаторот

Копче за режим

Г. Тајмер / копче за покачување на температурата

Е. копче за тајмер / температура надолу

Ф. Светилка со мала брзина

Г. светилка со голема брзина

И. Копче за спиење и заклучување на деца

Ј. Автоматски режим

К. режим на ладење

Л. режим на суво

Режим на вентилатор

Копче N. тајмер

Копче O. осцилација

ЗАБЕЛЕШКА КОНТРОЛЕЛЕР - слика Д

Далечинскиот управувач пренесува сигнали на системот.

Копче „А“ - апаратот ќе се стартува кога ќе се напојува или ќе се запре кога е во функција, ако го притиснете ова копче.

Копче "Б" - притиснете го за да ја изберете брзината на вентилаторот во низа.

Копче "С" - притиснете го за да изберете режим на работа: "Ј", "К", "Л" или "М".

Копче "Д" / "Е" - притиснете за да ја прилагодите температурата во просторијата и тајмерот.

Копче "Јас" - притиснете за да поставите или откажете режимот на спиење.

Копче "N" - притиснете за да го вклучите времето на автоматско исклучување и автоматско вклучување.

Копче "O" - притиснете за да поставите или откажете режимот за нишање на лаурите.

РАБОТЕ OFE НА КОНТРОЛА ПАНЕЛ

АВТОМАТИЧКО / СОВЕТ / ОСНОВО / ФАН

1. Вклучете го уредот.

а) Поврзете го уредот.

б) Притиснете го копчето "А", потоа уредот зачука еднаш и вклучете го.

в) LED диодата ја прикажува собната температура и започнува да работи во автоматски режим.

2. Изберете го режимот на работа

Притиснете го копчето "С" за да го изберете посакуваниот режим на работа по секвенца:

Автоматски режим "Ј" -> Режим на ладење "К" -> Режим на сушење "Л" -> Режим на вентилаторот "М."

3. Прилагодете ја температурата

Температурата може да се постави во опсег 15 ° -31 ° С. Притиснете го копчето "Д" или "Е" за да ја зголемите или намалите температурата за 1 ° С со притискање еднаш. LED панелот на уредот ја покажува целната температура 5 секунди и потоа ја прикажува собната температура.

4. Прилагодете ја брзината на вентилаторот

Притиснете го копчето "Б" за да изберете посакувана брзина на вентилаторот според низата:

Ниска брзина "F" -> Голема брзина G

5. моќност

Кога повторно ќе го притиснете копчето "А", уредот ќе се огласи "ди" и ќе престане да работи.

6. Притиснете го ова копче „Јас“ за да влезете во режимот на спиење на уредот.

7. Притиснете го ова копче "N" за да поставите временско исклучување.

Притиснете го ова копче „O“ за да поставите осцилација на замавувањето на воздухот во лево-десно насоки.

Секој принцип на работа на режимот:

АВТО режим „Ј“:

Штом ќе се избере „Ј“, работата е избрана, сензорот за внатрешна температура работи автоматски и одбира еден од подолу режимите на работа:

- Кога температурата во собата ≥ 24 °C единицата автоматски ќе избере режим на ладно режим "К".

или

- Кога температурата во собата < 24 , единицата автоматски ќе одбере режим со голема брзина на вентилаторот "M ..".

Сув режим "L":

1. Наголниот центрифугален вентилатор ќе работи со мала брзина и брзината не може да се прилагоди.
2. Компресорот ќе запре откако ќе работи 8 минути, а потоа повторно ќе работи по 6 минути.
3. Уредот усвојува постојан режим на дехидрирање на температурата и прилагодувањето на температурата не е ефикасно.

ПРЕДУПРЕДУВАЕ:

Кога ракувате со уредот во услови на различна влажност, дупката за одводнување на ладилникот (9) треба да биде постојано отворена и да обезбеди постојана дренажа на вода.

COOL режим "K":

1. Кога температурата во просторијата е поголема од поставената температура на контролниот панел, компресорот почнува да работи.
2. Кога температурата во просторијата е пониска од поставената температура на контролниот панел, компресорот застанува и горниот вентилатор работи со оригинална поставена брзина.

Режим на вентилаторот "M".

1. Центрифугалниот вентилатор нагоре работи со поставена брзина, а компресорот не работи.
2. Прилагодувањето на температурата не е ефикасно.

Тајмер операција "N":

1. Притиснете го копчето „N“ за да поставите автоматско исклучување на времето додека единицата работи.
2. Притиснете го копчето „N“ за да поставите автоматско навремено додека единицата е подготвена.
3. Времето може да се прилагоди во опсег од 1 час до 24 часа со притискање на копчето "D" +) или "E" - .

Операција за спиење „Jас“:

1. Режимот за спиење работи кога единицата е под режимот „K“ за ладење.
2. Притиснете го копчето „Jас“ во режим на ладно "K", тогаш единицата ќе работи под режим на спиење и вентилаторот автоматски се свртува кон мала брзина. Поставената температура ќе се зголеми за 1 °C по еден час, а ќе се зголеми за 2 °C по два часа. По шест часа единицата ќе престане да работи.

Операција за заклучување на децата:

1. Притиснете го копчето и држете го „I“ во режимот на ладно „K“ 3 секунди за да влезете во состојба на заклучување на децата. На екранот ќе се прикаже „LC“ по активирање на оваа функција.
2. Повторно притиснете го копчето и држете го „I“ во режимот на ладно „K“ 3 секунди за да постои состојба на заклучување на децата. На екранот ќе биде прикажана присутна температура во просторијата по деактивирање на функцијата за заклучување на децата.

Заматете ја работата "O" на владата:

Кога уредот е вклучен, притиснете го копчето "O", вертикалната обвивка ќе се вклучи или исклучи. Кога е вклучен, лувр може да ги замиши левата и десната страна. Повторно притиснете го копчето "O", луверот ќе престане да лула.

Известување:

Главната контролна табла има мемориска функција, кога уредот е подготвен да работи, но во статус на стоп, главната контролна табла може да ја запамети иницијализацијата на режимот на работа. Кога ќе ја вклучите единицата, таа ќе работи како истото донесување на режимот на работа како и минатиот пат, нема потреба повторно да го ресетираме работниот режим.

ДАЛЕЧИНСКИ УПРАВУВАЧ

1. Лизгајте го задниот капак за да се отвори и полетува изолациониот филм на батериите.
 2. Ставете ги батериите во слотот, мора да одговараат на знаците на "+" и "-" на далечинскиот управувач.
 3. Подолго време без употреба, извадете ги батериите.
 4. За да спречите загадување на животната средина, извадете ги користените батерии и фрлајте ја безбедноста и соодветно.
- За ракување со уредот, насочете го далечинскиот управувач (4) на рецепторот на сигналот (3). Далечинскиот управувач ќе управува со уредот на растојание од 5 метри кога покажувате на рецепторот за сигнал на уредот.

ЗАШТИТА ДЕВИЗИЦИ

Заштитниот уред може да патува и да го запре апаратот во случаите наведени подолу:

1. во режим на ладење: температурата на воздухот во затворен простор е над 43 °C (109 °F)
2. во режим на ладење: собната температура е под 15 °C (59 °F)
3. во режим на дехидрирање: собната температура е под 15 °C (59 °F).

Ако уредот работи во ладење режим „K“ или суво „L“ режим со врата или прозорец отворен подолго време кога релативната влажност е над 80%, росата може да се спушти од излезот.

Заштитниот уред ќе работи во следниве случаи:

1. Повторното вклучување на уредот веднаш по прекинување на работата или промена на избраниот режим додека работите, мора да почекате 3 минути.
2. Ако приклучокот е отстранет, по рестартирањето на уредот ќе се врати во оригиналниот режим, TIMER ON и TIMER OFF - мора повторно да бидат поставени.

ЗАБЕЛЕШКА: има рециклирање на вода за кондензирање скриено во оваа единица. Кондензационата вода делумно се одржува рециклирање помеѓу кондензаторот и плочата за вода. Кога нивото на водата се искачува на горното ниво, се палат прекинувачот за пловци и индикаторот за полн вода (E4) за да потсетат вода за одвод. Ве молиме, прекинете го напојувањето, преместете го апаратот на соодветно место, извадете го приклучокот за одвод, исцедете ја водата целосно. По одводот, повторно инсталирајте го приклучокот или апаратот може да истече и да ја направи вашата просторија влажна.

Ако апаратот е поставен во позиција да прифати вода за одвод, исто така можете да ја поврзете дупката за одвод на одводната порта за да ја исцедите водата. Во комплетот се додава цевка за одвод, со внатрешен дијаметар 9мм, надворешен дијаметар 12мм, материјал: ПВЦ.

Смена на проблеми

1) Проблеми: Не работи.

Анализа:

a) можеби заштитното патување или осигурувачот е разнесено, ве молиме почekaјте 3 минути и повторно започнете, заштитниот уред може да го спречи работењето на уредот.

в) можеби батериите во далечинскиот управувач се исцрпени.

г) можеби приклучокот не е правилно вклучен.

2) Проблеми: работи само за кратко време

Анализа:

a) ако поставената температура е близу до собна температура, можете да ја намалите поставената температура.

б) можеби излезот на воздухот е блокиран од пречка. Однесете ја пречката.

3) Проблеми: работи, но не се лади

Анализа:

a) можеби вратата или прозорецот се отворени.

б) можеби во блиска далечина има друг апарат што работи како грејач или ламба, итн.

в) филтерот за воздух е валкан, исчистете го.

г) излез на воздух или влез е блокиран.

д) поставената температура е превисока.

4) Проблем: Истекување на вода при движење.

Анализа:

a) исцедете го кондензатот пред да се движите.

б) за да избегнете истекување на вода, ве молиме лоцирајте го уредот на рамно тло.

5) Проблеми: Не работи и индикатор за полн вода „E4“

Анализа:

a) извлечете гумен приклучок за да исцеди вода.

б) ако е често во оваа состојба, контактирајте со квалификуван технички сервис.

6) Проблем: Уредот не успева да се активира.

Анализа:

a) можеби не е вклучен. Значи, приклучете го.

б) можеби штети од приклучок или штекер. Заменете со давателот на услугата.

в) можеби осигурувачот скршен. Заменете го осигурувачот според давателот на услугата (спецификација: 3,15A / 250VAC).

7) Проблем: Уредот автоматски запира.

Анализа:

a) тајмингот е исклучен или поставената достигната температура. Рестартирајте го или почekaјте автоматско прекинување.

8) Проблеми: нема студен воздух под режимот COOL "K".

Анализа:

a) собна температура е пониска од поставената температура. Тоа е нормален феномен, машината автоматски се префрлува додека собната температура е повисока од поставената температура.

б) Уредот влегува во заштита од мраз. Уредот автоматски ќе се префрли откако ќе заврши заштитата против мраз.

9) Проблеми: ЛЕР прикажува код за дефект "E2"

Анализа:

a) сензорот за температура во просторијата не успее или оштетува. Заменете го сензорот за температура во просторијата според давателот на услугата.

10) Проблеми: ЛЕР прикажува код за дефект "E3"

Анализа:

a) сензорот на цевката за масло од испарувачот не успее или оштети. Заменете го сензорот за цевки на серпентина на испарувачот од страна на давателот на услугата.

11) Проблеми: ЛЕР прикажува код за дефект "E4"

Анализа:

а) предупредување полно со вода. Исцедете ја водата.

ЧИСТЕЕ И ОДРУВАЕ

Одржување на уредот

1. Исклучете го уредот прво пред да се исклучите од напојувањето.
2. Избришете ја со мека и сува крпа. Користете млака вода под 40С за чистење ако уредот е многу валкан.
3. Никогаш не користете испарлива супстанција, како што се бензин или прав за полирање, за чистење на уредот.

Одржување на филтер за воздух

Неопходно е да се исчисти филтерот за воздух на секои 2 недели ако уредот работи во исклучително правлива околина. Чистете на следниов начин:

1. Запрете го уредот прво, притиснете го филтерот за воздух (Слика F).
2. Исчистете го и повторно инсталирајте го филтерот за воздух.
3. Ако нечистотијата е видлива, измијте ја со раствор на детергент во млака вода. По чистењето исушете го на засенчено и ладно место, а потоа повторно инсталирајте го.

Одржување по употреба

1. Ако уредот не се користи долго време, извадете го гумениот приклучок од дупката за одвод (8) за да ја исцеди водата.
2. Одржувајте го уредот да работи со вентилаторот само половина ден во текот на еден сончев ден за да го исушите апаратот однатре и да спречите одвлажнување.
3. Запрете го уредот и извлечете го приклучокот за кабелот за напојување, потоа извадете ги батериите на далечинскиот управувач и чувајте го уредот правилно.
4. Исчистете го филтерот за воздух и повторно инсталирајте го.
5. Извадете ги цревата за воздух и чувајте ги правилно, и цврсто покријте ја дупката.

ТЕХНИЧКИ ПОДАТОЦИ:

Капацитет на ладење на ОТУ: 12.000 BTU / час

Капацитет на ладење во вати: 3500 W

Потрошувачка на енергија (ладење) W: 1300 W

Обем: <= 65dB

Проток на воздух: 450 м³ / час

Класа на енергија: A

Тајмер: 24 часа

Тежина на течноста за ладење R290: макс. 210 грама



Внимание, ризик од пожар.

НЕ пирснувајте или изгорувајте.

Бидете свесни дека ладилното средство може да не содржи мирис.

Максимална количина на полнење за ладење: 210g.



Се грижиме за природната средина. Картонските паковки молиме да се наменат за рециклирање. Полиетиленовите кеси (PE) да се фрлат во контејнер за пластика. Искористениот уред треба да се предаде во соодветниот складирачки пункт, бидејќи небезбедните состојки кои се наоѓаат во уредот можат да бидат загрозување за средината. Електричниот уред треба да се предаде на начин кој ќе оневозможи негова повторна употреба и искористување. Доколку во уредот има батерии, треба да се извадат и посебно да се предадат во складирачкиот пункт.

SLOVENSKY

VŠEOBECNÉ BEZPEČNOSTNÉ PODMIENKY DÔLEŽITÉ BEZPEČNOSTNÉ POKYNY ČÍTAJTE POZORNE A ULOŽTE DO BUDÚCNOSTI

1. Pred použitím zariadenia si prečítajte návod na obsluhu a postupujte podľa pokynov v ňom uvedených. Výrobca nezodpovedá za škody spôsobené používaním zariadenia v rozpore s jeho určeným účelom alebo nesprávnou obsluhou.
2. Zariadenie je určené iba na domáce použitie. Nepoužívajte na iné účely, než na ktoré sú určené.
3. Zariadenie by malo byť pripojené iba k sieťovej zásuvke s uzemneným 220 240 V ~ 50 Hz. Z dôvodu zvýšenia prevádzkovej bezpečnosti by viac elektrických zariadení nemalo byť pripojené k jednému prúdovému obvodu súčasne.
4. Pri používaní zariadenia, keď sú deti v blízkosti, buďte veľmi opatrní. Nedovoľte deťom

hrať sa so zariadením, nedovoľte deťom ani osobám oboznámeným so zariadením používať.

5. **VÝSTRAHA:** Toto zariadenie môžu používať deti staršie ako 8 rokov a ľudia s obmedzenými fyzickými, zmyslovými alebo mentálnymi schopnosťami alebo ľudia, ktorí nemajú skúsenosti s týmto vybavením, ak sa to deje pod dohľadom zodpovednej osoby. pre svoju bezpečnosť alebo im boli poskytnuté informácie o bezpečnom používaní pomôcky a sú si vedomí nebezpečenstva pri jej používaní. Deti by sa s týmto zariadením nemali hrať. Čistenie a údržba prístroja by nemali vykonávať deti, pokiaľ nie sú staršie ako 8 rokov a tieto činnosti sa vykonávajú pod dohľadom.

6. Po použití vždy odpojte sieťovú zástrčku tak, že budete držať zásuvku rukou.

NEVYŤAHUJTE napájací kábel.

7. Kábel, zástrčku a celé zariadenie neponárajte do vody ani inej kvapaliny. Nevystavujte zariadenie poveternostným vplyvom (dážď, slnko atď.) Ani ho nepoužívajte v podmienkach vysokej vlhkosti (kúpeľne, vlhké mobilné domy).

8. Pravidelne kontrolujte stav napájacieho kábla. Ak je napájací kábel poškodený, mal by sa vymeniť v odbornom servise, aby sa predišlo nebezpečenstvu.

9. Nepoužívajte spotrebič s poškodeným napájacím káblom alebo ak spadol alebo je poškodený iným spôsobom alebo ak nefunguje správne. Neopravujte prístroj sami, mohlo by dôjsť k úrazu elektrickým prúdom. Poškodené zariadenie odneste na kontrolu alebo opravu do príslušného servisného strediska. Všetky opravy smie vykonávať iba autorizovaný servis. Nesprávne vykonané opravy môžu pre používateľa predstavovať vážne nebezpečenstvo.

10. Zariadenie umiestnite na chladný a stabilný povrch, mimo dosahu horúcich kuchynských spotrebičov, ako sú: elektrický sporák, plynový horák atď.

11. Skontrolujte, či nič neblokuje vstup a výstup vzduchu zo zariadenia

12. Používajte zariadenie iba na rovnom povrchu, aby sa zabránilo vyliatiu kondenzátu

13. Na zabezpečenie dodatočnej ochrany sa odporúča nainštalovať do elektrického obvodu zariadenie na zvyškový prúd (RCD) s menovitým zvyškovým prúdom nepresahujúcim 30 mA. Požiadajte o to elektrikára.

14. Pravidelne čistite vzduchový filter. Frekvencia čistenia závisí od čistoty vzduchu.

15. Po vypnutí stroja počkajte aspoň 5 minút, kým ho znova zapnete.

16. Nepoužívajte zariadenie na slnečných miestach. Keď sa zariadenie prehrieva, zapne sa ochrana pred prehriatím.

17. Na zabezpečenie účinného chladenia by sa medzi bočnými stenami zariadenia a stenou alebo nábytkom alebo záclonami mala udržiavať vzdialenosť najmenej 60 cm.

18. Vzhľadom na obmedzený výkon zariadenia, ak je rozdiel medzi cieľovou teplotou a okolitou teplotou príliš veľký, cieľová teplota sa nemusí dosiahnuť.

19. Aby ste znížili riziko požiaru, úrazu elektrickým prúdom alebo zranenia pri používaní klimatizácie, dodržiavajte tieto základné bezpečnostné opatrenia:

a) Pripojte k uzemnenej zásuvke pomocou 3 pinov.

b) Nevyberajte uzemňovací kolík.

c) Nepoužívajte adaptér.

d) Nepoužívajte predlžovací kábel.

e) Pred servisom odpojte klimatizačnú jednotku.

f) Na premiestnenie a inštaláciu klimatizácie použite dve alebo viac osôb.

20. Nepoužívajte iné prostriedky, ktoré urýchľujú proces rozmrazovania alebo čistenia, iné ako tie, ktoré odporúča výrobca.

21. Zariadenie by sa malo skladovať v miestnosti bez neustáleho fungovania zdrojov zapálenia, napríklad: otvorený oheň, plynové spotrebiče alebo elektrické ohrievače.

PRED PRVÝM POUŽITÍM - (obrázok E)

Pripojte konektory k potrubiu na odvádzanie vzduchu nasledovne:

1. Vytiahnite vzduchové potrubie (9) vytiahnutím za dva konce potrubia.
2. Zaskrutkujte potrubie na odvádzanie vzduchu (9) do konektora potrubia na odvádzanie vzduchu (10).
3. Pripojte odtahové potrubie vzduchu (9) priamo k prístroju.

KOMENTÁR:

1. Udržujte jednotku vo vzdialenosti najmenej 1 meter od televízora alebo rádia, aby ste predišli elektromagnetickému rušeniu.
 2. Nevystavujte prístroj priamemu slnečnému svetlu, aby nedošlo k vyblednutiu farby povrchu.
 3. Počas prepravy nenakláňajte jednotku o viac ako 35 ° alebo hore dnom. Ak bolo zariadenie počas prepravy prevrátené, odložte ho správne a počkajte 2 až 4 hodiny, kým ho spustíte.
 4. Umiestnite jednotku na rovný povrch so sklonom menej ako 5 °.
 5. Jednotka pracuje efektívnejšie v určitých umiestneniach miestností, vyberte najlepšie umiestnenie:
 - Vedľa okna, dverí alebo francúzskeho okna.
 - Dodržiavajte požadovanú vzdialenosť od výstupu spätného vzduchu k stene alebo iným prekážkam najmenej 60 cm.
 - Vytiahnite vzduchovú hadicu tak, aby bol druhý koniec vzduchovej hadice voľný medzi okennými dverami alebo francúzskym oknom alebo otvorom v stene.
 - Výstup alebo nasávanie vzduchu nemožno blokovať ochrannou mriežkou alebo prekážkou.
- Na predĺženie životnosti jednotky vypustíte kondenzovanú vodu z dolných odtokových otvorov (8) pred tým, ako ju na konci sezóny uskladníte. Ukt

POPIS ZARIADENIA: MIESTNA KLIMATIZÁCIA (obrázky A a B)

1. Ovládací panel
2. Výstup studeného vzduchu
3. Signálny receptor
4. Diaľkový ovládač
5. Transportná rukoväť
6. Výfukové potrubie
7. Vstup výparníka
8. Vypúšťací otvor dolu chladiča
9. Vzduchový výfukový kanál
10. Adaptér na odsávanie okien

OVĽADACÍ PANEL (obrázok C)

- A. Vypínač ON / OFF
- B. Tlačidlo rýchlosti ventilátora
- C. Tlačidlo režimu
- D. Tlačidlo časovača / zvýšenia teploty
- E. Tlačidlo zníženia času / teploty
- F. Kontrolka nízkej rýchlosti
- G. Vysokorýchlostné svetlo
- I. Spánok a detská poistka
- J. Automatický režim
- K. Chladný režim
- L. Režim sušenia
- M. Režim ventilátora
- N. Tlačidlo časovača
- O. Tlačidlo oscilácie

DIAĽKOVÝ OVLÁDAČ - obrázok D

Diaľkový ovládač prenáša signály do systému.

Tlačidlo „A“ - po stlačení tohto tlačidla sa spotrebič spustí, keď je pod napätím alebo sa zastaví, keď je v prevádzke.

Tlačidlo "B" - stlačte, aby ste postupne nastavili rýchlosť ventilátora.

Tlačidlo "C" - stlačením zvolíte druh prevádzky: "J", "K", "L" alebo "M".

Tlačidlo "D" / "E" - stlačením nastavíte teplotu miestnosti a časovač.

Tlačidlo "I" - stlačením nastavíte alebo zrušíte režim spánku.

Tlačidlo "N" - stlačením nastavíte čas automatického vypnutia a automatického zapnutia.

Tlačidlo "O" - stlačením nastavíte alebo zrušíte režim výkyvov žalúzií.

PREVÁDZKA OVLÁDACIEHO PANELU

AUTOMATICKÝ / COOL / SUCHÝ / VENTILÁTOR

1. Zapnite zariadenie.

a) Pripojte zariadenie.

b) Stlačte tlačidlo „A“, potom zariadenie raz zapípa a zapne sa.

c) LED dióda zobrazuje teplotu miestnosti a začína pracovať v automatickom režime.

2. Vyberte prevádzkový režim

Stlačte tlačidlo "C" a zvolte požadovaný režim činnosti podľa poradia:

Automatický režim "J" -> Režim chladenia "K" -> Režim sušenia "L" -> Režim ventilátora "M."

3. Upravte teplotu

Teplota môže byť nastavená v rozmedzí 15 ° - 31 ° C. Stlačením tlačidla „D“ alebo „E“ zvýšite alebo znížite teplotu o 1 ° C jedným stlačením. LED panel zariadenia zobrazuje cieľovú teplotu po dobu 5 sekúnd a potom zobrazuje teplotu miestnosti.

4. Nastavte rýchlosť ventilátora

Stlačením tlačidla „B“ vyberte požadovanú rýchlosť ventilátora podľa poradia:

Nízka rýchlosť "F" -> Vysoká rýchlosť G

5. Napájanie

Po opätovnom stlačení tlačidla „A“ zaznie zariadenie „di“ a prestane pracovať.

6. Stlačením tohto tlačidla „I“ vstúpíte do režimu spánku zariadenia.

7. Stlačením tohto tlačidla „N“ nastavíte časované vypnutie.

Stlačením tohto tlačidla „O“ nastavíte osciláciu výkyvov vzduchu vľavo-vpravo.

Princíp fungovania každého režimu:

Režim AUTO "J":

Keď je zvolená prevádzka „J“, snímač vnútornej teploty pracuje automaticky a vyberie jeden z nižšie uvedených prevádzkových režimov:

- Ak je teplota v miestnosti ≥ 24 °C, prístroj automaticky vyberie režim chladenia „K“.

alebo

- Pri izbovej teplote < 24 °C jednotka automaticky zvolí režim vysokej rýchlosti ventilátora „M...“.

Suchý režim "L":

1. Radiálny ventilátor hore bude pracovať pri nízkych otáčkach a rýchlosť sa nedá nastaviť.

2. Kompresor sa zastaví po 8 minútach chodu a potom po 6 minútach znova beží.

3. Zariadenie používa režim odvlhčovania konštantnou teplotou a nastavenie teploty nie je účinné.

Režim COOL „K“:

1. Ak je teplota v miestnosti vyššia ako nastavená teplota na ovládacom paneli, kompresor sa spustí.

2. Ak je teplota v miestnosti nižšia ako nastavená teplota na ovládacom paneli, kompresor sa zastaví a horný ventilátor pracuje s pôvodnou nastavenou rýchlosťou.

Režim ventilátora „M.“.

1. Odstredivý ventilátor beží hore pri nastavenej rýchlosti a kompresor nebeží.

2. Nastavenie teploty nie je účinné.

Prevádzka časovača „N“:

1. Stlačením tlačidla „N“ nastavíte čas automatického vypnutia, keď je jednotka v prevádzke.

2. Stlačením tlačidla „N“ nastavíte čas automatického zapnutia, keď je jednotka pripravená.

3. Stlačením tlačidla „D“ (+) alebo „E“ (-) môžete čas nastaviť v rozmedzí od 1 hodiny do 24 hodín.

Prevádzka režimu „I“ v režime spánku:

1. Režim spánku funguje, keď je jednotka v režime chladenia „K“.

2. Stlačte tlačidlo "I" v chladnom režime "K", potom jednotka bude pracovať v režime spánku a ventilátor sa automaticky otočí na nízku rýchlosť. Nastavená teplota sa po jednej hodine zvýši o 1, a po dvoch hodinách sa zvýši o 2.. Po šiestich hodinách sa jednotka zastaví.

Prevádzka detskej zámky:

1. Stlačením a pridržaním „I“ v chladnom režime „K“ na 3 sekundy prejdete do stavu detskej zámky. Po aktivácii tejto funkcie sa na obrazovke zobrazí „LC“.
2. Opäť stlačte tlačidlo a podržte stlačené „I“ v chladnom režime „K“ na 3 sekundy, aby ste dosiahli stav detskej zámky. Po deaktivácii funkcie detskej zámky sa na obrazovke zobrazí aktuálna teplota v miestnosti.

Prepínanie režimu "O":

Keď je zariadenie zapnuté, stlačte tlačidlo „O“, vertikálna mriežka sa zapne alebo vypne. Keď je zapnutá, mriežka sa môže otáčať ľavou a pravou stranou. Opätovným stlačením tlačidla „O“ žalúzia prestane kývať.

upozornenie:

Hlavná riadiaca doska má funkciu pamäte, keď je zariadenie pripravené na prevádzku, ale v stave zastavenia si môže hlavná riadiaca doska zapamätáť inicializáciu pracovného režimu. Keď zapnete jednotku, bude fungovať rovnako ako pracovný režim ako minule, nie je potrebné znova nastavovať pracovný režim.

DIALKOVÝ OVLÁDAČ

1. Posunutím zadného krytu otvorte a zložte izolačný film z batérií.
2. Vložte batérie do otvoru tak, aby zodpovedali znakom „+“ a „-“ na diaľkovom ovládači.
3. Po dlhom nepoužívaní vyberte batérie.
4. Aby ste predišli znečisteniu životného prostredia, vyberte použité batérie a bezpečne a náležite zlikvidujte ich.

Na ovládanie zariadenia namierte diaľkový ovládač (4) na signálny receptor (3). Diaľkový ovládač bude pri smerovaní na signálny receptor zariadenia pracovať vo vzdialenosti 5 metrov.

OCHRANNÉ ZARIADENIA

Ochranné zariadenie môže vypnúť a zastaviť spotrebič v nižšie uvedených prípadoch:

1. v režime chladenia: teplota vzduchu v miestnosti je vyššia ako 43 ° C (109 ° F)
2. v režime chladenia: teplota miestnosti je nižšia ako 15 ° C (59 ° F)
3. v režime odvlhčovania: teplota miestnosti je pod 15 ° C (59 ° F).

Ak zariadenie beží v režime chladenia „K“ alebo suchého „L“ s otvorenými dvierkami alebo oknami po dlhú dobu, keď je relatívna vlhkosť vzduchu nad 80%, z výstupu môže kvapkať rosa.

Ochranné zariadenie bude fungovať v nasledujúcich prípadoch:

1. Reštartujte zariadenie ihneď po ukončení práce alebo po zmene vybraného režimu počas práce, musíte počkať 3 minúty.
2. Ak je zástrčka odpojená, po reštartovaní sa zariadenie vráti do pôvodného režimu, TIMER ON a TIMER OFF - sa musia znova nastaviť.

POZNÁMKA: V tomto prístroji je skrytá recyklácia kondenzovanej vody. Kondenzujúca voda sa čiastočne recykluje medzi kondenzátorom a vodnou doskou. Keď hladina vody stúpne na hornú úroveň, zapne sa plávajúci spínač a indikátor naplnenia vody (E4), ktorý pripomína vypustenie vody. Prerušte prívod energie, premiestnite spotrebič na vhodné miesto, vyberte vypúšťaciu zátku, úplne vypustite vodu. Po vypustení znova nainštalujte zástrčku, inak môže prístroj unikať a miestnosť zvlhčiť.

Ak je spotrebič umiestnený v polohe umožňujúcej vypustenie vody, môžete tiež vypustiť vodu z výpustného otvoru a vyprázdniť ho.

Do súpravy je pridaná odtoková rúrka s vnútorným priemerom 9 mm, vonkajším priemerom 12 mm a materiálom: PVC.

Riešenie problémov

1) Problémy: Nepracuje.

analýza:

- a) Možno je vypnutá ochrana alebo poistka, počkajte 3 minúty a začnite znova, ochranné zariadenie môže brániť zariadeniu v činnosti.
- c) Možno sú batérie v diaľkovom ovládači vybité.
- d) možno zástrčka nie je správne zapojená.

2) Problémy: funguje iba na krátky čas

analýza:

- a) ak je nastavená teplota blízka izbovej teplote, môžete ju znížiť.
- b) je možné, že je výstup vzduchu blokovaný prekážkou. Odstráňte prekážku.

3) Problémy: Funguje, ale nie ochladzuje

analýza:

- a) možno sú otvorené dvere alebo okno.
- b) možno v tesnej blízkosti je iný tepelne pracujúci spotrebič, ako je ohrievač alebo lampa atď.
- c) vzduchový filter je znečistený, vyčistite ho.
- d) je zablokovaný výstup alebo prívod vzduchu.
- f) nastavená teplota je príliš vysoká.

4) Problém: Únik vody počas pohybu.

analýza:

- a) pred presunom vypustíte kondenzát.
- b) Aby ste predišli úniku vody, umiestnite zariadenie na rovnú zem.
- 5) Problém: Nepracuje a ukazovateľ naplnenia vodou „E4“

analýza:

- a) vytiahnite gumovú zátku na vypustenie vody.
- b) ak je často v tomto stave, kontaktujte kvalifikovanú servisnú technickú službu.
- 6) Problém: Zariadenie sa nenašartuje.

analýza:

- a) možno nie je zapojený. Pripojte to.
- b) možno poškodenie zástrčky alebo zásuvky. Nahradiť poskytovateľom služieb.
- c) možno rozbitá poistka. Vymeňte poistku poskytovateľom služieb (špecifikácia: 3,15 A / 250 VAC).
- 7) Problém: Zariadenie sa automaticky zastaví.

analýza:

- a) časovanie sa vypne alebo sa dosiahne nastavená teplota. Reštartujte počítač alebo počkajte na automatické prepnutie.
- 8) Problémy: v režime COOL „K“ nie je studený vzduch.

analýza:

- a) izbová teplota je nižšia ako nastavená teplota. Je to normálny jav, stroj sa automaticky prepne, keď je teplota v miestnosti vyššia ako nastavená teplota.
- b) Zariadenie vstupuje do ochrany proti mrazu. Po ukončení protimrazovej ochrany sa zariadenie automaticky prepne.
- 9) Problém: LED dióda zobrazuje chybový kód „E2“

analýza:

- a) Porucha alebo poškodenie snímača teploty miestnosti. Vymeňte snímač teploty miestnosti od poskytovateľa služieb.
- 10) Problém: LED dióda zobrazuje chybový kód „E3“

analýza:

- a) snímač potrubia oleja výparníka zlyhal alebo bol poškodený. Vymeňte snímač potrubia špirály výparníka poskytovateľom servisu.
- 11) Problém: LED dióda zobrazuje chybový kód „E4“

analýza:

- a) varovanie naplnené vodou. Vypustíte vodu.

ČISTENIE A ÚDRŽBA

Údržba zariadenia

1. Pred odpojením od napájania zariadenie najskôr vypnite.
2. Utrite mäkkou a suchou handričkou. Ak je zariadenie veľmi znečistené, použite vlažnú vodu pod 40 ° C.
3. Na čistenie zariadenia nikdy nepoužívajte prchavé látky, ako je benzín alebo leštiaci prášok.

Údržba vzduchového filtra

Vzduchový filter je potrebné čistiť každé 2 týždne, ak zariadenie pracuje v mimoriadne prašnom prostredí. Čistíte nasledovne:

1. Najskôr zastavte zariadenie a zatlačte vzduchový filter (obrázok F).
2. Vyčistíte a znovu namontujete vzduchový filter.
3. Ak je špina nápadná, umyte ju roztokom vlažnej vody. Po vyčistení vysušte na tienistom a chladnom mieste, potom ho znova nainštalujte.

Údržba po použití

1. Ak sa zariadenie nebude dlhší čas používať, odstráňte gumovú zátku z vypúšťacieho otvoru (8), aby ste vypustili vodu.
2. Prístroj udržiavajte v chode s ventilátorom iba pol dňa počas snečného dňa, aby ste ho vo vnútri vysušili a zabránili plesniam.
3. Zastavte zariadenie a vytiahnite zástrčku napájacieho kábla, potom vyberte batérie diaľkového ovládača a správne uložte zariadenie.
4. Vyčistíte vzduchový filter a znova ho nainštalujte.
5. Odstráňte vzduchové hadice a riadne ich uskladnite a pevne zakryte otvor.

TECHNICKÉ DÁTA:

Chladiaca kapacita pri BTU: 12 000 BTU / hod

Chladiaci výkon vo wattoch: 3500 W

Spotreba energie (chladenie) W: 1300 W

Objem: <= 65 dB

Prietok vzduchu: 450 m³ / hod

Energetická trieda: A

Časovač: 24 hodín

Hmotnosť chladiva R290: max. 210 gramov

Kapacita sušenia: 28 litrov / deň



Pozor, nebezpečenstvo požiaru.

NEPrepichujte ani nespáľujte.

Majte na pamäti, že chladivo nemusí obsahovať zápach.

Maximálne množstvo chladiva: 210 g.



Starostlivosť o životné prostredie. Kartónový obal odovzdajte do zberných surovín. Polyetylénové vrecká (PE) vyhodte do kontajnera na plast. Opotrebený spotrebič odovzdajte na príslušný zberný dvor, nebezpečné látky spotrebiča môžu predstavovať riziko pre životné prostredie. Elektrosprebič odstráňte tak, aby nedochádzalo k jeho ďalšiemu použitiu. Ak sa v spotrebiči nachádzajú batérie, vyberte ich a odovzdajte ich na zberné miesto osobitne. Spotrebič nevyhadzujte do kontajnera na komunálny odpad!

عربي (AR)

- شروط السلامة. تعليمات مهمة حول سلامة الاستخدام. يرجى القراءة بعناية والاحتفاظ بها كمرجع في المستقبل
- قبل استخدام الجهاز ، اقرأ دليل التشغيل واتبع التعليمات الواردة فيه. المصنّع غير مسؤول عن 1. الأضرار الناجمة عن استخدام الجهاز خلافاً للغرض المقصود منه أو التشغيل غير السليم.
2. الجهاز للاستخدام المنزلي فقط. لا تستخدمه لأغراض أخرى ليست للغرض المقصود منها.
3. يجب توصيل الجهاز بمأخذ تيار متردد فقط مع 220-240 فولت ~ 50 هرتز. لزيادة السلامة التشغيلية ، يجب عدم توصيل العديد من الأجهزة الكهربائية بدائرة تيار واحدة في نفس الوقت.
4. توخي الحذر الشديد عند استخدام الجهاز عندما يكون الأطفال في مكان قريب. لا تسمح للأطفال باللعب بالجهاز ، ولا تسمح للأطفال أو الأشخاص الذين ليسوا على دراية بالجهاز باستخدامه.
5. تحذير: يمكن استخدام هذه المعدات من قبل الأطفال الذين تزيد أعمارهم عن 8 سنوات والأشخاص ذوي القدرات البدنية أو الحسية أو العقلية المحدودة ، أو الأشخاص الذين ليس لديهم خبرة أو معرفة بالمعدات ، إذا تم ذلك تحت إشراف شخص مسؤول حفاظاً على سلامتهم أو منحهم معلومات عن الاستخدام الآمن للجهاز وإدراكهم لأخطار استخدامه. يجب ألا يلعب الأطفال بالمعدات. لا ينبغي أن يقوم الأطفال بتنظيف الجهاز وصيانته ، إلا إذا كان عمرهم أكثر من 8 سنوات ويتم تنفيذ هذه الأنشطة تحت إشراف.
6. افصل قابس الطاقة دائماً عن طريق إمسك المقبس بيدك بعد الاستخدام. لا تسحب سلك الطاقة.
7. لا تغمر الكابل والقابس والجهاز بالكامل في الماء أو أي سائل آخر. لا تعرض الجهاز للظروف الجوية (المطر ، الشمس ، إلخ) أو تستخدمه في ظروف الرطوبة العالية (الحمامات ، المنازل المتحركة الرطبة).
8. افحص بشكل دوري حالة سلك الطاقة. في حالة تلف سلك الطاقة ، يجب استبداله بمحل إصلاح متخصص لتجنب الخطر.
9. لا تستخدم الجهاز مع سلك طاقة تالف أو إذا سقط أو تعرض للتلف بأي طريقة أخرى أو إذا كان لا يعمل بشكل صحيح. لا تقم بإصلاح الجهاز بنفسك ، حيث يوجد خطر حدوث صدمة كهربائية. خذ الجهاز النالف إلى مركز خدمة مناسب لفحصه أو إصلاحه. لا يجوز إجراء جميع الإصلاحات إلا من خلال نقاط الخدمة المعتمدة. يمكن أن تتسبب الإصلاحات التي يتم إجراؤها بشكل غير صحيح في خطر كبير على المستخدم.
10. ضع الجهاز على سطح بارد وثابت ، بعيداً عن أجهزة المطبخ الساخنة مثل: الموقد الكهربائي ، وموقد الغاز ، وما إلى ذلك.
11. تأكد من عدم وجود أي شيء يسد مدخل ومخرج الهواء بالجهاز
12. استخدم الجهاز فقط على سطح مستو لمنع التكاثر من الانسكاب
13. لتوفير حماية إضافية ، يُنصح بتركيب جهاز التيار المتبقي (RCD) (3). مُقدر لا يتجاوز 30 مللي أمبير. اسأل كهربائياً عن هذا.
14. نظف مرشح الهواء بانتظام. يعتمد تكرار التنظيف على نظافة الهواء.
15. بعد إيقاف تشغيل الجهاز ، انتظر 5 دقائق على الأقل قبل إعادة تشغيله.
16. لا تستخدم الجهاز في الأماكن المشمسة. عندما ترتفع درجة حرارة الجهاز ، سيتم تشغيل الحماية من الحرارة الزائدة على الجهاز.
17. لضمان التبريد الفعال ، يجب إبقاء مسافة لا تقل عن 60 سم بين الجدران الجانبية للجهاز والحائط أو الأثاث أو الستائر.

18. نظرًا للأداء المحدود للجهاز ، إذا كان الفرق بين درجة الحرارة المستهدفة ودرجة الحرارة المحيطة كبيرًا جدًا ، فقد لا يتم الوصول إلى درجة الحرارة المستهدفة.
19. لتقليل مخاطر نشوب حريق أو صدمة كهربائية أو إصابة عند استخدام مكيف الهواء ، يجب مراعاة الاحتياطات الأساسية التالية:
- (أ) قم بالتوصيل بمخرج مؤرض بثلاثة دبابيس.
- (ب) لا تقم بإزالة سن التأسيس.
- (ج) لا تستخدم المحول.
- (د) لا تستخدم سلك تمديد.
- (هـ) افصل مكيف الهواء قبل الصيانة.
- (و) استخدام شخصين أو أكثر لتحريك وتركيب المكيف.
20. لا تستخدم عوامل تسرع من عملية إزالة الجليد أو التنظيف بخلاف تلك التي أوصت بها الشركة المصنعة.
21. يجب أن يتم تخزين الجهاز في غرفة دون تشغيل مصادر الاشتعال باستمرار ، على سبيل المثال: النار المفتوحة ، أجهزة الغاز أو السخانات الكهربائية.

قبل الاستخدام الأول - (الصورة هـ)

- قم بتوصيل الموصلات بجرى العادم كما يلي:
1. قم بتمديد أنبوب عادم الهواء (٩) عن طريق سحب طرفي القناة.
 2. اربط أنبوب عادم الهواء (٩) في موصل جري عادم الهواء (١٠).
 3. قم بتوصيل جري الهواء (٩) بالجهاز مباشرة.

ملاحظات:

1. احتفظ بالوحدة على بعد متر واحد على الأقل من التلفزيون أو أجهزة الراديو لتجنب التداخل الكهرومغناطيسي.
2. لا تعرض الوحدة تحت أشعة الشمس المباشرة لتجنب تلاشي لون السطح.
3. لا تقم بإزالة الوحدة لأكثر من ٣٥ درجة أو رأسًا على عقب أثناء النقل. إذا تم قلب الجهاز أثناء النقل ، فقم بإخراجه بشكل صحيح وانتظر ٤-٢ ساعات قبل بدء تشغيله.
4. ضع الوحدة على سطح مستو مع ميل أقل من ٥ درجات.
5. تعمل الوحدة بكفاءة أكبر في مواقع معينة من الغرف ، حدد أفضل مكان:
 - بجانب نافذة أو باب أو نافذة فرنسية.
 - حافظ على المسافة المطلوبة من مخرج الهواء الراجع إلى الحائط أو أي عوائق أخرى ٦٠ سم على الأقل.
6. قم بمد خرطوم الهواء للتأكد من أن الطرف الآخر من خرطوم الهواء به خلوص بين باب النافذة ، أو النافذة الفرنسية ، أو فتحة الحائط.
7. لا يمكن سد مخرج أو مدخل الهواء بشبكة واقية أو أي عائق.
8. لإطالة عمر الوحدة ، قم بتصريف المياه المكثفة من فتحات التصريف السفلية (٨) قبل وضع الوحدة في التخزين في نهاية الموسم.

وصف الجهاز: مكيف الهواء المحلي (الصور أ و ب)

1. لوحة التحكم
2. مخرج الهواء البارد
3. مستقبل الإشارة
4. تحكم عن بعد
5. مقبض النقل
6. أنبوب العادم
7. مدخل المبخر
8. أسفل فتحة استنزاف المبرد
9. جري الهواء العادم
10. محول عادم النافذة

لوحة التحكم (الصورة ج)

- A. ON / OFF زر التشغيل
- ب. زر سرعة المروحة
- ج. زر الوضع
- د. المؤقت / زر رفع درجة الحرارة
- هـ. زر المؤقت / خفض درجة الحرارة
- مصباح السرعة المنخفضة
- مصباح عالي السرعة

أولا زر النوم وقفل الأطفال

الوضع التلقائي J.

الوضع البارد K.

الوضع الجاف L.

وضع المروحة M.

زر الموقت N.

التذبذب O.

جهاز التحكم عن بعد - الصورة د

ترسل وحدة التحكم عن بعد إشارات إلى النظام.

الزر "A" - سيبدأ تشغيل الجهاز عند تنشيطه أو سيتم إيقافه عندما يكون قيد التشغيل ، إذا ضغطت على هذا الزر.

زر "B" - اضغط عليه لاختيار سرعة المروحة بالتسلسل.

"M" أو "L" أو "K" أو "A" لضغط عليه لتحديد وضع التشغيل: - "C" زر "

اضغط لضبط درجة حرارة الغرفة والموقت. - "E" / "D" زر "

اضغط لضبط أو إلغاء وضع السكون. - "ازر "

اضغط لضبط وقت الإيقاف التلقائي والتشغيل التلقائي. - "N" زر "

اضغط لضبط أو إلغاء وضع سوينغ كوات. - "O" زر "

تشغيل لوحة التحكم

أوتوماتيكي / بارد / جاف / مروحة

١. قم بتشغيل الجهاز.

أ) قم بتوصيل الجهاز.

ثم يصدر الجهاز صوتًا مرة واحدة ثم يتم تشغيله. ، "A" اضغط على الزر "

درجة حرارة الغرفة ويبدأ العمل في الوضع التلقائي. LED (ج) يعرض الصمام الثنائي

٢. اختر وضع التشغيل

لتحديد وضع التشغيل المطلوب بالتسلسل: "C" اضغط على الزر "

"M وضع المروحة " -> "L وضع التجميد " -> "K وضع التبريد " -> "الوضع التلقائي "

3. ضبط درجة الحرارة

زيادة أو خفض درجة الحرارة بمقدار ١ درجة مئوية عن "E" أو "D" يمكن ضبط درجة الحرارة في نطاق ١٥ درجة - ٣١ درجة مئوية. اضغط على الزر "

للجهاز درجة الحرارة المستهدفة لمدة ٥ ثوانٍ ثم تعرض درجة حرارة الغرفة. LED طريق الضغط مرة واحدة. تعرض لوحة

٤. ضبط سرعة المروحة

لاختيار سرعة المروحة المرغوبة التي تظهر بالتسلسل: "B" اضغط على الزر "

G سرعة عالية -> "F سرعة منخفضة "

5. القوة

ويتوقف عن العمل. "di مرة أخرى ، سيصدر الجهاز صوت "A" عندما تضغط على الزر "

للدخول إلى وضع السكون بالجهاز. "٦". اضغط على هذا الزر "

لضبط وقت إيقاف التشغيل. "٧N. اضغط على هذا الزر "

لضبط تآرجح الهواء في الاتجاهات اليمنى واليسرى. "O" اضغط على هذا الزر "

كل مبدأ عمل وضع:

"الوضع التلقائي:

يعمل مستشعر درجة الحرارة في الداخل تلقائيًا ويختار أحد أوضاع التشغيل التالية: ، "بالمجرد تحديد العملية "

"K- عندما تكون درجة حرارة الغرفة ٢٤ °C ستختار الوحدة تلقائيًا وضع التبريد "

أو

"M ..- عندما تكون درجة حرارة الغرفة ٢٤ °C ، ستختار الوحدة تلقائيًا وضع سرعة المروحة العالية "

"L الوضع الجاف:

مروحة الطرد المركزي ستعمل بسرعة منخفضة ، ولا يمكن تعديل السرعة. 1.

٢. سيتوقف الضاغط بعد التشغيل لمدة ٨ دقائق ، ثم يعمل مرة أخرى بعد ٦ دقائق.

٣. يعتمد الجهاز وضع إزالة الرطوبة بدرجة حرارة ثابتة ، وتعديل درجة الحرارة غير فعال..

وضع COOL "K":

عندما تكون درجة حرارة الغرفة أعلى من درجة الحرارة المحددة على لوحة التحكم ، يبدأ الضاغط في العمل. 1.

٢. عندما تكون درجة حرارة الغرفة أقل من درجة الحرارة المحددة على لوحة التحكم ، يتوقف الضاغط

وتعمل المروحة العلوية بالسرعة الأصلية المحددة.

"M مروحة وضع"

تعمل مروحة الطرد المركزي في السرعة المحددة ، ولا يعمل الضاغط .
1. تعمل مروحة الطرد المركزي في السرعة المحددة ، ولا يعمل الضاغط .
2. تعديل درجة الحرارة غير فعال.

"N عملية المؤقت"

لضبط وقت إيقاف التلقائي أثناء تشغيل الوحدة ، "N" اضغط على زر " " .
لضبط وقت التشغيل التلقائي عندما تكون الوحدة جاهزة. "N" 2. اضغط على زر " " .
- "E أو " + "D" 3. يمكن ضبط الوقت في نطاق من ساعة واحدة إلى ٢٤ ساعة عن طريق الضغط على زر " "

"I عملية وضع السكون"

"K يعمل وضع السكون عندما تكون الوحدة في وضع التبريد " .
1. ثم ستعمل الوحدة في وضع السكون وستتحول المروحة إلى السرعة المنخفضة تلقائيًا ستزداد درجة الحرارة ، "K في الوضع البارد " "I" اضغط على زر " " .
2. التي تم ضبطها بمقدار ١ درجة مئوية بعد ساعة واحدة ، وتزيد بمقدار ٢ درجة مئوية بعد ساعتين. بعد ست ساعات ستوقف الوحدة عن العمل.

عملية قفل الأطفال:

بعد تنشيط "LC المدة ٣ ثوانٍ للدخول إلى حالة قفل الأطفال. سيظهر على الشاشة " "K في الوضع البارد " "I" ١. اضغط على زر واستمر في الضغط على " " هذه الوظيفة.
لمدة ٣ ثوانٍ لتوجد حالة قفل الأطفال. ستظهر على الشاشة درجة حرارة "K في الوضع البارد " "I" ٢. اضغط مرة أخرى على زر واستمر في الضغط على " " الغرفة الحالية بعد إلغاء تنشيط وظيفة قفل الأطفال.

"O عملية وضع التراجع"

سيتم تشغيل الفتحة الرأسية أو إيقاف تشغيلها. عندما تكون الفتحة في وضع التشغيل ، يمكن أن ، "O" عندما يكون الجهاز قيد التشغيل ، اضغط على زر " " مرة أخرى ، ستوقف الفتحة عن التراجع. "O" تتأرجح إلى اليسار واليمين. اضغط على زر " "

تنويه:

تحتوي لوحة التحكم الرئيسية على وظيفة الذاكرة ، عندما يكون الجهاز جاهزًا للتشغيل ولكن في حالة التوقف ، يمكن للوحة التحكم الرئيسية حفظ تهيئة وضع العمل. عند تشغيل الوحدة ، فإنها ستعمل بنفس تفعيل وضع العمل كما في المرة السابقة ، ولا حاجة لإعادة ضبط وضع العمل مرة أخرى.

جهاز التحكم

١. حرك الغطاء الخلفي لفتحه وخلع فيلم العزل عن البطاريات.
٢. ضع البطاريات داخل الفتحة ، يجب أن تتوافق مع علامتي "+" و "-" على جهاز التحكم عن بعد.
٣. لوقت طويل لا فائدة ، أخرج البطاريات.
٤. لمنع التلوث البيئي ، قم بإخراج البطاريات المستعملة وتخلص منها بأمان وبشكل مناسب.
لتشغيل الجهاز ، وجه جهاز التحكم عن بعد (٤) نحو مستقبل الإشارة (٣). ستعمل وحدة التحكم عن بعد على تشغيل الجهاز على مسافة ٥ أمتار عند الإشارة إلى مستقبل إشارة الجهاز.

وسائل وقائية

قد يتعثر جهاز الحماية ويوقف الجهاز في الحالات المذكورة أدناه:
١. في وضع التبريد: درجة حرارة الهواء الداخلي تزيد عن ٤٣ درجة مئوية (١٠٩ درجة فهرنهايت)
٢. في وضع التبريد: درجة حرارة الغرفة أقل من ١٥ درجة مئوية (٥٩ درجة فهرنهايت)
٣. في وضع إزالة الرطوبة: درجة حرارة الغرفة أقل من ١٥ درجة مئوية (٥٩ درجة فهرنهايت).
الجاف مع فتح الباب أو النافذة لفترة طويلة عندما تكون الرطوبة النسبية أعلى من ٨٠٪ ، فقد يتساقط "L" أو وضع "K" إذا كان الجهاز يعمل في وضع التبريد " الندى من المخرج.

سيعمل جهاز الحماية في الحالات التالية:

١. إعادة تشغيل الجهاز فور توقف العمل أو تغيير الوضع المحدد أثناء العمل ، يجب الانتظار ٣ دقائق.
يجب ضبطهما مرة أخرى. - TIMER OFF و TIMER ON ٢. إذا تمت إزالة القابس ، بعد إعادة تشغيل الجهاز سيعود إلى الوضع الأصلي ،

ملاحظة: هناك إعادة تدوير لمياه التكثيف مخبأة داخل هذه الوحدة. يتم إعادة تدوير مياه التكثيف جزئيًا بين المكثف ووحدة الماء. عندما يرتفع مستوى الماء إلى لتذكير تصريف المياه. يرجى قطع التيار الكهربائي ، ونقل الجهاز إلى مكان مناسب ، (E4) المستوى الأعلى ، بضوء مفتاح العوامة ومؤشر امتلاء الماء وإزالة قابس التصريف ، وتصريف المياه تمامًا. بعد الصرف ، أعد تركيب القابس ، وإلا فقد يتسرب الجهاز ويجعل غرفتك رطبة. إذا تم وضع الجهاز في وضع يسمح بإدخال مياه الصرف ، يمكنك أيضًا توصيل فتحة التصريف بمنفذ الصرف لتصريف المياه. لا يضاف أنبوب التصريف إلى يضاف أنبوب الصرف إلى المجموعة ، بقطر داخلي ٩ ملم ، و قطر خارجي ١٢ ملم ، مادة: بولي كلوريد الفينيل.ال

استكشاف الأخطاء وإصلاحها

(١) مشكلة: لا تعمل.

تحليل:

(أ) ربما تم تفجير رحلة الحماية أو المصهر ، يرجى الانتظار لمدة ٣ دقائق والبدء مرة أخرى ، قد يمنع جهاز الحماية الجهاز من العمل.

(ج) ربما نفذت البطاريات الموجودة في جهاز التحكم عن بعد.

(د) ربما لم يتم توصيل القابس بشكل صحيح.

٢) مشكلة: تعمل لفترة قصيرة فقط

تحليل:

أ) إذا كانت درجة الحرارة المحددة قريبة من درجة حرارة الغرفة ، فيمكنك خفض درجة الحرارة المحددة.

ب) ربما يكون مخرج الهواء مسدودًا بعائق. تخلص من العقبة.

٣) مشكلة: يعمل ولكن لا يبرد

تحليل:

أ) ربما باب أو نافذة مفتوحة.

ب) ربما يوجد على مسافة قريبة جهاز آخر يعمل بالحرارة مثل السخان أو المصباح ، إلخ.

ج) مرشح الهواء متسخ ، يرجى تنظيفه.

د) يتم حظر مخرج الهواء أو السحب.

و) ضبط درجة الحرارة مرتفعة للغاية.

٤) مشكلة: تسرب المياه أثناء الحركة.

تحليل:

أ) قم بتصريف المكثف قبل التحرك.

ب) لتجنب تسرب المياه ، يرجى وضع الجهاز على أرض مستوية.

"E4" مشكلة: لا تعمل والمياه مؤشر كامل "

تحليل:

أ) اسحب السدادة المطاطية لتصريف المياه.

ب) إذا كان غالبًا في هذه الحالة ، فيرجى الاتصال بفني الخدمة المؤهل.

مشكلة: فشل الجهاز في بدء التشغيل. (6)

تحليل:

أ) ربما لا يسد. لذا ، قم بتوصيله.

ب) ربما أضرار القياس أو المقبس. استبدل بمقدم الخدمة.

٣،١٥ (ج) ربما كسر الصمامات. استبدل المصهر بمزود الخدمة.

مشكلة: الجهاز يتوقف تلقائيًا. (7)

تحليل:

أ) توقيت إغلاق أو ضبط درجة الحرارة وصلت. أعد تشغيله أو انتظر التبدل التلقائي.

"K" "COOL" مشكلة: لا يوجد هواء بارد في وضع

تحليل:

أ) درجة حرارة الغرفة أقل من درجة الحرارة المحددة. إنها ظاهرة طبيعية ، سيتم تبديل الجهاز تلقائيًا بينما تكون درجة حرارة الغرفة أعلى من درجة الحرارة

المحددة.

ب) يدخل الجهاز في الحماية ضد الصقيع. سيتحول الجهاز تلقائيًا بعد انتهاء الحماية من الصقيع.

"E2" يعرض رمز الفشل "LED" مشكلة: مؤشر

تحليل:

أ) فشل أو تلف جهاز استشعار درجة حرارة الغرفة. استبدل مستشعر درجة حرارة الغرفة بمقدم الخدمة.

"E3" يعرض رمز الفشل "LED" مشكلة: مؤشر

تحليل:

أ) جهاز استشعار أنبوب زيت المبخر عطل أو تالف. استبدل مستشعر أنبوب ملف المبخر بواسطة مزود الخدمة.

"E4" يعرض رمز الفشل "LED" مشكلة:

تحليل:

أ) تحذير الماء الكامل. صفي الماء.

التنظيف والصيانة

صيانة الجهاز

١. قم بإيقاف تشغيل الجهاز أولاً قبل فصله عن مصدر الطاقة.

٢. امسح بقطعة قماش ناعمة وجافة. استخدم الماء الفاتر تحت ٤٠ درجة مئوية للتنظيف إذا كان الجهاز متسخًا جدًا.

٣. لا تستخدم أبدًا مادة متطايرة مثل البنزين أو مسحوق التلميع لتنظيف الجهاز.

صيانة فلاتر الهواء

من الضروري تنظيف فلتر الهواء كل أسبوعين إذا كان الجهاز يعمل في بيئة متربة للغاية. نظف كما يلي:

(F الصورة) ١. أوقف الجهاز أولاً ، وادفع مرشح الهواء

قم بتنظيف مرشح الهواء وإعادة تركيبه. 2.

٣. إذا كانت الأوساخ ظاهرة ، اغسلها بمحلول منظف في ماء فاتر. بعد التنظيف جففها في مكان مظلل وبارد ، ثم أعد تركيبها.

الصيانة بعد الاستعمال

١. إذا كان الجهاز لن يتم استخدامه لفترة طويلة ، فقم بإزالة السدادة المطاطية من فتحة التصريف (A) لتصريف المياه.

٢. استمر في تشغيل الجهاز بالمروحة لمدة نصف يوم فقط خلال يوم مشمس لتجفيف الجهاز بالداخل ومنع التعفن.

٣. أوقف الجهاز واسحب قاييس سلك الطاقة ، ثم أخرج بطاريات جهاز التحكم عن بعد وقم بتخزين الجهاز بشكل صحيح.

٤. نظف مرشح الهواء وأعد ترتيبه.

٥. قم بإزالة خراطيم الهواء وقم بتخزينها بشكل صحيح ، وقم بتغطية الفتحة بإحكام. ١. إذا لم يتم استخدام الجهاز لفترة طويلة ، قم بإزالة السدادة المطاطية من

فتحة التصريف (A) لتصريف المياه.

معلومات تقنية:

وحدة حرارية بريطانية / الساعة BTU: 12.000سعة التبريد عند

قدرة التبريد بالواط: ٣٥٠٠ واط

استهلاك الطاقة (تبريد) وات: ١٢٠٠ وات

الحجم: => ٦٥ ديسيل

تدفق الهواء: ٤٥٠ م^٣ / ساعة

فئة الطاقة: أ

الموقت: ٢٤ ساعة

الحد الأقصى: ٢١٠ جرام R290وزن سائل التبريد

قدرة التجميد: ٢٨ لتر / يوم



الحذر من خطر نشوب حريق.

لا تخترق أو تحرق.

اعلم أن المبرد قد لا يحتوي على رائحة.

الحد الأقصى لمقدار شحن غاز التبريد: ٢١٠ جم.

يرجى نقل عبوات الورق المقوى إلى نفايات الورق. اسكب أكياس البولي إيثيلين في الحاوية البلاستيكية
يجب إعادة الجهاز البالي إلى نقطة تخزين مناسبة لأنه خطير في الجهاز

قد تشكل المكونات تهديداً للبيئة. يجب تسليم الجهاز الكهربائي للحد

فعليك إخراجها وإعطائها إلى النقطة المخزنة بشكل منفصل، إعادة استخدامها واستخدامها. إذا كان هناك بطاريات في الجهاز



KARTA GWARANCYJNA

WARUNKI GWARANCJI obowiązują na terenie Rzeczypospolitej Polskiej Adler Sp. z o.o. ul. Ordona 2a 01-237 Warszawa zapewnia Użytkownika o dobrej jakości sprzętu, na który wydana jest niniejsza karta gwarancyjna i udziela 24 miesięcznej gwarancji, która liczy się od daty zakupu sprzętu. Usługi gwarancyjne świadczone są po okazaniu prawidłowo wypełnionej karty gwarancyjnej. Wady lub uszkodzenia sprzętu ujawnione w okresie gwarancji usuwane będą bezpłatnie przez Serwis Centralny. W przypadku zakupu sprzętu przez przedsiębiorcę (faktura VAT) okres gwarancji wynosi 12 miesięcy. Powyższy zapis nie dotyczy jednoosobowych działalności gospodarczych, o ile rodzaj zakupionego sprzętu, nie jest związany z profilem prowadzonej działalności gospodarczej – weryfikacja w CEIDG.

W przypadku wymiany rzeczy na nową, albo po dokonaniu istotnej naprawy, okres gwarancji biegnie na nowo od chwili dostarczenia klientowi rzeczy wolnej od wad, lub zwrócenia rzeczy naprawionej. Jeżeli gwarant wymienił część rzeczy, przepis powyższy stosuje się odpowiednio do części wymienionej. Gwarant zobowiązuje się pokryć koszty dostarczenia rzeczy do serwisu na adres wskazany w karcie gwarancyjnej. Jednakże uprawniony z gwarancji powinien zachować rozsądek, wybierając środek transportu. Uprawnionemu z gwarancji nie przysługują od gwaranta zwrot kosztów dostarczenia towaru – rzeczy do naprawy gwarancyjnej, przekraczający ekonomicznie uzasadnione koszty przewozu.

UWAGA: Sprzęt przeznaczony jest wyłącznie do użytku domowego. Naprawami gwarancyjnymi nie są objęte czynności związane z odkamienianiem, konserwacją, czyszczeniem urządzenia oraz części i akcesoria ulegające zużyciu przy normalnym użytkowaniu. Gwarancja nie obejmuje mechanicznych uszkodzeń sprzętu oraz wad i uszkodzeń wynikłych wskutek:

- niewłaściwego lub niezgodnego z instrukcją użytkowania, przechowywania i konserwacji;
- ingerencji nieautoryzowanego serwisu, samowolnych napraw, przeróbek i zmian konstrukcyjnych;
- użycia niewłaściwych materiałów eksploatacyjnych.
- uszkodzeń mechanicznych, termicznych, chemicznych i powstałych na skutek przepięcia w sieci.
- karta gwarancyjna jest nieważna bez daty zakupu, pieczęci sprzedającego i kopii dokumentu zakupu.
- gwarancją nie są objęte elementy eksploatacyjne i akcesoria w tym: elementy szklane (np. dzbanki, talerze), sznury przyłączeniowe, sieciowe, żarówki, baterie, nożyki i folie do urządzeń tnących, nasadki miksujące, trzepaki, mieszaki, ssawkoszczotki, rury, węże, kubki miksujące, głowice tnące i sita.

Reklamowany sprzęt jest dostarczany do Serwisu Centralnego przez Klienta w stanie kompletnym i odpowiednio zabezpieczony na czas transportu. Po dokonanej naprawie reklamowany sprzęt odbierany jest z Serwisu Centralnego przez Klienta.

Termin usunięcia wady może zostać wydłużony o czas potrzebny do importu niezbędnych części, nie dłuższy niż 30 dni roboczych. W każdym takim przypadku warsztat serwisowy powiadomi klienta o wydłużeniu terminu naprawy gwarancyjnej. W związku z koniecznością sprowadzenia części zamiennych i poinformuje o nowym terminie usunięcia wady.

W przypadku stwierdzenia usterki należy ją zgłosić w punkcie sprzedaży lub w Serwisie Centralnym, ul. Ordona 2A, 01-237 Warszawa, tel. 728-595-006 lub e-mail: serwis@adler.com.pl.

W zgłoszeniu proszę podać swój adres, nr telefonu i opis usterki. Do reklamacji konieczne jest dołączenie kopii dokumentu zakupu.

Gwarancja nie wyłącza ani nie ogranicza oraz nie zawieszają uprawnień kupującego wynikających z przepisów o rękojmi za wady rzeczy sprzedanej.



adnotacje serwisu:

SERWIS CENTRALNY
01-237 Warszawa ul.Ordona 2A
tel. 728 - 595 - 006
serwis@adler.com.pl www.adler.com.pl

.....
(data sprzedaży)
.....
(pieczęć sklepu i podpis sprzedawcy)

W trosce o środowisko..

Opakowania kartonowe oraz worki polietylenowe (PE) należy wrzucać do odpowiednich pojemników przeznaczonych do selektywnej zbiórki odpadów komunalnych zgodnie z ich opisem. Jeżeli w urządzeniu znajdują się baterie, należy je wyjąć i osobno oddać do punktu zbierania i składowania. Zużyte urządzenia należy oddać do odpowiedniego punktu zbierania i składowania, gdyż znajdujące się w nim niebezpieczne substancje mogą stanowić zagrożenie dla zdrowia i środowiska. Oznaczenie umieszczone na produkcie wskazuje, że urządzenia nie należy wyrzucać do pojemnika z odpadami komunalnymi.

Zużyty sprzęt elektryczny, to odpady, które zawierają substancje szkodliwe dla ludzi, zwierząt i środowiska. Substancje te mogą doprowadzić do zanieczyszczenia gleby, wody lub powietrza, a poprzez to mogą się dostać do organizmu człowieka i doprowadzić do licznych dolegliwości zdrowotnych, takich jak: zaburzenia wzroku, słuchu, mowy, mogą również doprowadzić do uszkodzenia nerek, wątroby i serca, oraz wywołać choroby skóry. Substancje szkodliwe mogą mieć również niekorzystny wpływ na układ oddechowy i rozrodczy oraz doprowadzić do zamian nowotworowych. Spożycie roślin rosnących na skażonych glebach, oraz produktów powstałych z nich może grozić w/w skutkami zdrowotnymi.

Urządzenia nie wyrzucać do pojemnika na odpady komunalne !!!!

OGÓLNE WARUNKI BEZPIECZEŃSTWA
WAŻNE INSTRUKCJE DOTYCZĄCE BEZPIECZEŃSTWA UŻYTKOWANIA PRZECZYTAJ
UWAŻNIE I ZACHOWAJ NA PRZYSZŁOŚĆ

1. Przed rozpoczęciem użytkowania urządzenia należy przeczytać instrukcję obsługi i postępować według wskazówek w niej zawartych. Producent nie odpowiada za szkody spowodowane użytkowaniem urządzenia niezgodnie z jego przeznaczeniem lub niewłaściwą jego obsługą.
2. Urządzenie służy wyłącznie do użytku domowego. Nie używać do innych celów, niezgodnych z jego przeznaczeniem.
3. Urządzenie należy podłączyć wyłącznie do gniazdka prądu przemiennego z uziemieniem 220- 240V~50Hz. W celu zwiększenia bezpieczeństwa użytkownika do jednego obwodu prądu nie należy równocześnie włączać wielu urządzeń elektrycznych.
4. Należy zachować szczególną ostrożność podczas korzystania z urządzenia, gdy w pobliżu przebywają dzieci. Nie należy dopuszczać dzieci do zabawy urządzeniem nie pozwól dzieciom ani osobom nie zaznajomionym z urządzeniem na jego użytkowanie.
5. **OSTRZEŻENIE:** Niniejszy sprzęt może być użytkowany przez dzieci powyżej 8 roku życia oraz osoby o ograniczonej zdolności fizycznej, czuciowej lub psychicznej, lub osoby nie mające doświadczenia lub znajomości sprzętu, jeśli odbywa się to pod nadzorem osoby odpowiedzialnej za ich bezpieczeństwo lub zostały im udzielone wskazówki na temat bezpiecznego użytkowania urządzenia i mają świadomość niebezpieczeństwa związanego z jego użytkowaniem. Dzieci nie powinny bawić się sprzętem. Czyszczenie i konserwacja urządzenia nie powinna być wykonywana przez dzieci, chyba że są powyżej 8 roku życia a czynności te są wykonywane pod nadzorem.
6. Zawsze po zakończeniu używania, wyjmij wtyczkę z gniazda zasilającego poprzez przytrzymanie gniazdka ręką. **NIE** ciągnąć za sznur sieciowy.
7. Nie zanurzać kabla, wtyczki oraz całego urządzenia w wodzie lub innej cieczy. Nie wystawiaj urządzenia na działanie warunków atmosferycznych (deszczu, słońca, etc.) ani nie używaj w warunkach podwyższonej wilgotności (łazienki, wilgotne domki kempingowe).
8. Okresowo sprawdzaj stan przewodu zasilającego. Jeżeli przewód zasilający jest uszkodzony, to powinien on być wymieniony przez specjalistyczny zakład naprawczy w celu uniknięcia zagrożenia.
9. Nie używaj urządzenia z uszkodzonym przewodem zasilającym lub jeśli zostało upuszczone lub uszkodzone w jakikolwiek inny sposób lub nieprawidłowo pracuje. Nie naprawiaj urządzenia samodzielnie, gdyż grozi to porażeniem. Uszkodzone urządzenie oddaj do właściwego punktu serwisowego w celu sprawdzenia lub dokonania naprawy. Wszelkich napraw mogą dokonywać wyłącznie uprawnione punkty serwisowe. Nieprawidłowo wykonana naprawa może spowodować poważne zagrożenie dla użytkownika.
10. Należy stawiać urządzenie na chłodnej stabilnej, równej powierzchni, z dala od nagrzewających się urządzeń kuchennych jak: kuchenka elektryczna, palnik gazowy, itp.....
11. Upewnij się, że nic nie blokuje wlotu i wylotu powietrza do urządzenia
12. Używaj urządzenia tylko na równej poziomej powierzchni by zapobiec wylaniu się skroplonej wody

13. Do zapewnienia dodatkowej ochrony, wskazane jest zainstalowanie w obwodzie elektrycznym, urządzenia różnicowoprądowego (RCD) o znamionowym prądzie różnicowym nie przekraczającym 30mA. W tym zakresie należy zwrócić się do specjalisty elektryka.
14. Czyść regularnie filtr powietrza. Częstotliwość czyszczenia zależy od czystości powietrza.
15. Po wyłączeniu urządzenia odczekaj co najmniej 5 minut przed ponownym włączeniem.
16. Nie używaj urządzenia w nasłonecznionych miejscach. Kiedy urządzenie przegrzeje się, zabezpieczenie przed przegrzaniem włączy urządzenie.
17. Dla zapewnienia efektywnego chłodzenia należy zachować odstęp co najmniej 60 cm między ściankami bocznymi urządzenia, a ścianą bądź meblami czy zasłonami.
18. Ze względu na ograniczoną wydajność urządzenia, przy zbyt dużej różnicy między temperaturą docelową a temperaturą otoczenia, temperatura docelowa może nie zostać osiągnięta.
19. W celu zmniejszenia ryzyka pożaru, porażenia prądem lub obrażeń podczas korzystania z klimatyzatora, należy przestrzegać następujących podstawowych środków ostrożności:
 - a) Podłącz do uziemionego gniazdka z 3 bolcami.
 - b) Nie usuwaj bolca uziemienia.
 - c) Nie używaj adaptera.
 - d) Nie używaj przedłużacza.
 - e) Odłącz klimatyzator przed serwisowaniem.
 - f) Użyj dwóch lub więcej osób, aby przenieść i zainstalować klimatyzator.
20. Nie należy używać środków przyspieszających proces rozmrażania lub czyszczenia innych niż zalecane przez producenta.
21. Urządzenie należy przechowywać w pomieszczeniu bez stale działających źródeł zapłonu, na przykład: otwartego ognia, urządzeń gazowych lub grzejników elektrycznych.

PRZED PIERWSZYM UŻYCIEM - (zdjęcie E)

Podłącz złącza do kanału wywiewnego w następujący sposób:

1. Rozciągnij rurę wylotową powietrza (9), wyciągając dwa jej końce.
2. Przykręć rurę wylotową powietrza (9) do złącza kanału wylotowego powietrza (10).
3. Podłącz złącze kanału wylotowego powietrza (9) bezpośrednio do urządzenia.

UWAGI:

1. Ustaw urządzenie w odległości co najmniej 1 metra od telewizora lub radia, aby uniknąć zakłóceń elektromagnetycznych.
2. Nie wystawiaj urządzenia na bezpośrednie działanie promieni słonecznych, aby uniknąć blaknięcia kolorów powierzchni.
3. Podczas transportu nie przechylaj urządzenia o więcej niż 35 ° lub do góry nogami. Jeśli urządzenie zostało odwrócone podczas transportu, należy postawić urządzenia poprawnie i odczekać 2-4 godziny przed uruchomieniem.
4. Ustaw urządzenie na płaskiej powierzchni o nachyleniu mniejszym niż 5°.
5. Urządzenie działa wydajniej w niektórych lokalizacjach pomieszczenia, wybierz najlepszą lokalizację
 - Obok okna, drzwi lub okna francuskiego.
 - Zachowaj wymaganą odległość od wylotu powietrza powrotnego do ściany lub innych przeszkód co najmniej 60 cm.
 - Rozciągnij wąż powietrzny, aby upewnić się, że drugi koniec węża powietrznego ma wolną przestrzeń między drzwiami, oknem, francuskim oknem lub otworem w ścianie.
 - Wylot powietrza lub wlot nie mogą być blokowane przez kratkę ochronną lub inną przeszkodę.

Aby przedłużyć żywotność urządzenia opróżnij skondensowaną wodę z otworu spustowego (8) przed oddaniem urządzenia do przechowywania pod koniec sezonu.

OPIS URZĄDZENIA LOKALNY KLIMATYZATOR (Rysunki A i B)

- | | |
|----------------------------|------------------------------|
| 1. Panel sterowania | 2. Wylot zimnego powietrza |
| 3. Receptor sygnału | 4. Pilot zdalnego sterowania |
| 5. Uchwyt transportowy | 6. Przewód wylotowy |
| 7. Wlot parownika | 8. Otwór spustowy |
| 9. Rura wylotowa powietrza | 10. Adapter wyciągu do okna |

PANEL KONTROLNY (Rysunek C)

- | | |
|---|--|
| A. Przycisk zasilania ON / OFF | B. Przycisk prędkości wentylatora |
| C. Przycisk trybu | D. Przycisk zwiększania timera / temperatury |
| E. Przycisk obniżania czasu / temperatury | F. Lampka niskiej prędkości |
| G. Lampka wysokiej prędkości | H. Wskaźnik zasilania |
| I. Przycisk funkcji uspienia i blokady rodzicielskiej | J. Tryb automatyczny |
| K. Tryb chłodzenia | L. Tryb osuszania |
| M. Tryb wentylatora | N. Przycisk timera |
| O. Przycisk oscylacji | P. Zabezpieczenie przed dziećmi |

PILOT ZDALNEGO STEROWANIA – rysunek D

Pilot zdalnego sterowania przesyła sygnały do systemu.

Przycisk „A” - naciśnięcie tego przycisku spowoduje włączenie urządzenia pod napięciem lub zatrzymanie podczas pracy.

Przycisk „C” - naciśnij go, aby wybrać tryb pracy: „J”, „K”, „L” lub „M”.

Przycisk „B” - naciśnij go, aby kolejno wybrać prędkość wentylatora.

Przycisk „D” / „E” - naciśnij, aby ustawić temperaturę pokojową i timer.

Przycisk „I” - naciśnij, aby ustawić lub anulować tryb uspienia.

Przycisk „N” - naciśnij, aby ustawić czas automatycznego wyłączenia i automatycznego włączenia.

Przycisk „O” - naciśnij, aby ustawić lub anulować tryb wychylania żaluzji.

OBSŁUGA PANELU STERUJĄCEGO

AUTOMATYCZNY / CHŁODZENIE / OSUSZANIE / WENTYLATOR

1. Włącz urządzenie.

a) Podłącz urządzenie.

b) Naciśnij przycisk „A”, następnie urządzenie wyda jeden dźwięk i włączy się.

c) Dioda LED wyświetla temperaturę pokojową i zaczyna działać w trybie automatycznym.

2. Wybór trybu pracy

Naciśnij przycisk „C” aby wybrać pożądany tryb pracy według sekwencji:

Tryb automatyczny „J” -> Tryb chłodzenia „K” -> Tryb osuszania „L” -> Tryb wentylatora „M”

3. Wybór temperatury

Temperaturę można ustawić w zakresie 15–31 ° C. Naciśnij przycisk „D” lub „E”, aby zwiększyć lub zmniejszyć temperaturę o 1 ° C,

naciskając jeden raz. Panel LED urządzenia pokazuje temperaturę docelową przez 5 sekund, a następnie wyświetla temperaturę pokojową.

4. Wybór prędkość wentylatora

Naciśnij przycisk „B”, aby wybrać żądaną prędkość wentylatora według sekwencji:

powolna prędkość „F” -> szybka prędkość „G”

5. Moc

Po ponownym naciśnięciu przycisku „A” urządzenie wyda dźwięk „di” i przestanie działać.

6. Naciśnij ten przycisk „J”, aby przejść do trybu uśpienia urządzenia.

7. Naciśnij ten przycisk „N”, aby ustawić czasowe wyłączenie.

8. Naciśnij ten przycisk „O”, aby ustawić oscylację wahadłową powietrza w lewo i w prawo.

Zasada działania każdego trybu:

Tryb AUTO „J”

Po wybraniu trybu „J” czujnik temperatury wewnętrznej działa automatycznie i wybiera jeden z trybów pracy:

- Gdy temperatura w pomieszczeniu wynosi ≥ 24 °C, urządzenie automatycznie wybierze tryb chłodzenia „K”.

lub

- Gdy temperatura w pomieszczeniu > 24 °C, urządzenie automatycznie wybierze tryb wysokiej prędkości wentylatora „M”.

Tryb osuszania „L”

1. Górny wentylator odśrodkowy będzie pracował z niską prędkością, prędkości nie można regulować.
2. Sprężarka zatrzyma się po 8 minutach pracy, a następnie uruchomi się ponownie po 6 minutach
3. Urządzenie przyjmuje tryb stałej temperatury osuszania, a regulacja temperatury nie jest skuteczna.

Tryb CHŁODZENIA „K”

1. Gdy temperatura w pomieszczeniu jest wyższa niż temperatura ustawiona na panelu sterowania, sprężarka zaczyna pracować.
2. Gdy temperatura w pomieszczeniu jest niższa niż temperatura ustawiona na panelu sterowania, sprężarka zatrzymuje się, a górny wentylator pracuje z pierwotnie ustawioną prędkością.

Tryb wentylatora „M”.

1. Górny wentylator odśrodkowy pracuje z ustawioną prędkością, a sprężarka nie pracuje.
2. Regulacja temperatury nie jest skuteczna.

Działanie timera „N”

1. Naciśnij przycisk „N”, aby ustawić czas automatycznego wyłączenia podczas pracy urządzenia.
2. Naciśnij przycisk „N”, aby ustawić czas automatycznego włączenia, gdy urządzenie jest gotowe.
3. Czas można ustawić w zakresie od 1 godziny do 24 godzin, naciskając przycisk „D” (+) lub „E” (-) .

Tryb uśpienia „I”:

1. Tryb uśpienia działa, gdy urządzenie znajduje się w trybie chłodzenia „K”.
2. Naciśnij przycisk „I” w trybie chłodzenia „K”, wówczas urządzenie będzie działać w trybie uśpienia, a wentylator odśrodkowy automatycznie przełączy się na niską prędkość. Ustawiona temperatura wzrośnie o 1 °C po jednej godzinie i wzrośnie o 2 °C po dwóch godzinach. Po sześciu godzinach urządzenie zatrzyma działanie.

Działanie blokady rodzicielskiej:

1. Naciśnij przycisk i przytrzymaj „I” w trybie chłodzenia „K” przez 3 sekundy, aby przejść do trybu zabezpieczenia przed dziećmi. Po aktywowaniu tej funkcji na ekranie pojawi się „LC”.
2. Ponownie naciśnij przycisk i przytrzymaj „I” w trybie chłodzenia „K” przez 3 sekundy, aby wejść w stan zabezpieczenia przed dziećmi. Po wyłączeniu blokady rodzicielskiej na ekranie pojawi się aktualna temperatura w pomieszczeniu.

Praca w trybie Swing „O”:

Gdy urządzenie jest włączone, naciśnij przycisk „O”, żaluzja pionowa włączy się lub wyłączy. Gdy jest włączona, żaluzja może wychylać się w lewą i w prawą strony. Naciśnij ponownie przycisk „O”, żaluzja przestanie się kołysać.

Uwaga:

Główna płyta sterująca ma funkcję pamięci, gdy urządzenie jest gotowe do pracy, ale w stanie oczekiwania, główna płyta sterująca zapamiętuje inicjalizację trybu pracy dlatego po włączeniu urządzenia będzie działało tak samo, jak ostatnio, bez konieczności resetowania trybu pracy.

PILOT ZDALNEGO STEROWANIA

1. Przesuń tylną pokrywę, aby otworzyć i zdejmij folię izolacyjną z baterii.
2. Włóż baterie do gniazda, zgodnie z oznaczeniami „+” i „-” na pilocie.
3. Przez długi czas nieużywania wyjmij baterie.
4. Aby zapobiec zanieczyszczeniu środowiska, wyjmij zużyte baterie i zutylizuj je w odpowiedni sposób.

Aby obsługiwać urządzenie, skieruj pilot zdalnego sterowania (4) na odbiornik sygnału. Pilot zdalnego sterowania będzie obsługiwał urządzenie w odległości 5 metrów, wskazując na odbiornik sygnału urządzenia.

URZĄDZENIA OCHRONNE - ZABEZPIECZENIA

Urządzenie ochronne może się załączyć i zatrzymać urządzenie w przypadkach wymienionych poniżej:

1. w trybie chłodzenia: temperatura powietrza w pomieszczeniu przekracza 43 ° C (109 ° F)
2. w trybie chłodzenia: temperatura pokojowa jest niższa niż 15 ° C (59 ° F)
3. w trybie osuszania: temperatura pokojowa jest niższa niż 15 ° C (59 ° F).

Jeśli urządzenie działa w trybie chłodzenia "K" lub osuszania "L", a drzwi lub okno są otwarte przez długi czas, gdy wilgotność względna przekracza 80%, rosa może kapać z wylotu.

Urządzenie ochronne będzie działać w następujących przypadkach:

1. Ponowne uruchomienie urządzenia od razu po zatrzymaniu pracy lub zmiana wybranego trybu podczas pracy, musisz poczekać 3 minuty.
2. Jeśli wtyczka została wyjęta, po ponownym uruchomieniu urządzenia powróci do pierwotnego trybu, TIMER ON i TIMER OFF - należy ustawić ponownie.

UWAGA: w tym urządzeniu ukryty jest recykling wody kondensacyjnej. Woda kondensacyjna jest częściowo utrzymywana w obiegu między skraplaczem a płytą wodną. Kiedy poziom wody podnosi się do wyższego poziomu, włącznik pływakowy i wskaźnik zapelnienia wody (E4) świecą, aby przypomnieć o spuszczeniu wody. Odłącz zasilanie, przenieś urządzenie w odpowiednie miejsce, wyjmij korek spustowy i całkowicie spuść wodę. po odpływie wody ponownie zainstaluj korek, w przeciwnym razie urządzenie może wyciekać i powodować zawilgocenie pokoju.

Jeśli urządzenie jest ustawione w pozycji wypuszczającej wodę spustową, możesz również podłączyć otwór spustowy do portu spustowego, aby spuścić wodę. Do zestawu dołączona jest rura odpływowa o średnicy wewnętrznej 9mm, średnicy zewnętrznej 12mm, materiał: PVC.

ROZWIĄZYWANIE TYPOWYCH PROBLEMÓW

1) Problem: nie działa.

Analiza:

a) może zadziałało zabezpieczenie lub przepalił się bezpiecznik, poczekaj 3 minuty i uruchom ponownie, urządzenie zabezpieczające może uniemożliwiać działanie urządzenia.

c) być może baterie w pilocie są wyczerpane.

d) być może wtyczka nie jest prawidłowo podłączona.

2) Problem: działa tylko przez krótki czas

Analiza:

a) jeśli ustawiona temperatura jest zbliżona do temperatury pokojowej, można obniżyć ustawioną temperaturę.

b) być może wylot powietrza jest zablokowany przez przeszkodę. Usuń przeszkodę.

3) Problem: Działa, ale nie chłodzi

Analiza:

a) może drzwi lub okno są otwarte.

b) może w bliskiej odległości znajduje się inne urządzenie działające na ciepło, takie jak grzejnik lub lampa itp.

c) filtr powietrza jest brudny, proszę go wyczyścić.

d) wylot lub wlot powietrza jest zablokowany.

f) ustawiona temperatura jest za wysoka.

4) Problem: wyciek wody podczas ruchu.

Analiza:

a) spuścić skropliny przed transportem.

b) aby uniknąć wycieku wody, umieść urządzenie na płaskim podłożu.

5) Problem: Nie działa i świeci się wskaźnik zapelnienia wodą „E4”

Analiza:

a) wyciągnij gumową zatyczkę, aby spuścić wodę.

b) jeśli często jest w tym stanie, skontaktuj się z wykwalifikowanym serwisem technicznym.

6) Problem: Urządzenie nie uruchamia się.

Analiza:

a) może nie jest podłączony. Więc podłącz to.

b) może uszkodzona jest wtyczka lub gniazdo. Wymiana w autoryzowanym serwisie..

c) może zepsuty bezpiecznik. Wymień bezpiecznik w autoryzowanym serwisie. (specyfikacja: 3,15A / 250VAC).

7) Problem: urządzenie automatycznie się zatrzymuje.

Analiza:

a) czas został wyłączony lub osiągnięta została ustawiona temperatura. Uruchom go ponownie lub poczekaj na automatyczne przełączanie.

8) Problem: brak zimnego powietrza w trybie chłodzenia „K”.

Analiza:

a) temperatura pokojowa jest niższa niż temperatura ustawiona. Jest to normalne zjawisko, urządzenie przełącza się automatycznie, gdy temperatura w pomieszczeniu jest wyższa niż temperatura ustawiona.

b) Urządzenie wchodzi w ochronę przeciwarzamrożeniową. Urządzenie przełączy się automatycznie po zakończeniu ochrony przeciwarzamrożeniowej.

9) Problem: LED wyświetla kod błędu „E2”

Analiza:

a) czujnik temperatury pomieszczenia uległ awarii lub uszkodzeniu. Wymień czujnik temperatury pokojowej w autoryzowanym serwisie.

10) Problem: LED wyświetla kod błędu „E3”

Analiza:

a) czujnik rury olejowej parownika nie działa lub jest uszkodzony. Wymień czujnik rury węzownicy parownika w autoryzowanym serwisie.

11) Problem: LED wyświetla kod błędu „E4”

Analiza:

a) ostrzeżenie o napełnieniu wodą. Spuścić wodę.

KONSERWACJA I CZYSZCZENIE

Konserwacja urządzenia

1. Najpierw wyłącz urządzenie przed odłączeniem zasilania.
2. Wytrzyj miękką i suchą ściereczką. Użyj letniej wody o temperaturze poniżej 40 ° C, aby wyczyścić, jeśli urządzenie jest bardzo brudne.
3. Nigdy nie używaj lotnych substancji, takich jak benzyna lub proszek do polerowania, do czyszczenia urządzenia.

Konserwacja filtra powietrza

Konieczne jest czyszczenie filtra powietrza co 2 tygodnie, jeśli urządzenie pracuje w wyjątkowo zapyłonym otoczeniu. Wyczyść w następujący sposób:

1. Najpierw zatrzymaj urządzenie, podnieś filtr powietrza (zdjęcie F).
2. Wyczyść i ponownie zainstaluj filtr powietrza.
3. Jeśli brud jest widoczny, umyj go roztworem detergentu w letniej wodzie. Po wyczyszczeniu wysusz go w zacienionym i chłodnym miejscu, a następnie zainstaluj ponownie.

Konserwacja po użyciu

1. Jeśli urządzenie nie będzie używane przez dłuższy czas, należy wyciągnąć gumową zatyczkę otworu spustowego (8) aby spuścić wodę
2. Trzymaj urządzenie włączone wyłącznie w trybie wentylatorem przez pół dnia w słoneczny dzień, aby wysuszyć urządzenie w środku i zapobiec zabrudzeniu.
3. Zatrzymaj urządzenie i wyciągnij wtyczkę przewodu zasilającego, a następnie wyjmij baterie z pilota zdalnego sterowania i odpowiednio przechowuj urządzenie.
4. Wyczyść filtr powietrza i zainstaluj go ponownie.
5. Wyjmij węże powietrzne i przechowuj je prawidłowo, a następnie szczelnie zakryj otwór.

DANE TECHNICZNE:

Wydajność chłodnicza przy BTU: 12 000 BTU / godzinę

Wydajność chłodnicza w watach: 3500 W.

Zużycie energii (chłodzenie) W: 1300 W.

Głośność: <= 65dB

Przepływ powietrza: 450 m3 / godz

Uwaga, ryzyko pożaru.

Klasa energetyczna: A.

Timer: 24 godziny

Masa chłodziwa R290: maks. 210 gramów

Wydajność funkcji suszenia: 28 litrów / dzień



NIE przekłuwać ani nie podpalać

Należy pamiętać, że czynnik chłodniczy może być bezwony

Maksymalna ilość czynnika chłodniczego: 210 g.

УСЛОВИЯ ЗА БЕЗОПАСНОСТ. ВАЖНИ ИНСТРУКЦИИ ЗА БЕЗОПАСНОСТ НА ИЗПОЛЗВАНЕ. МОЛЯ, ПРОЧЕТЕТЕ ВНИМАТЕЛНО И ПАЗЕТЕ ЗА БЪДЕЩИ РЕФЕРЕНЦИИ

1. Преди да използвате продукта, моля, прочетете внимателно и винаги спазвайте следните инструкции. Производителят не носи отговорност за щети, причинени от злоупотреба.
2. Продуктът трябва да се използва само на закрито. Не използвайте продукта за цели, които не са съвместими с приложението му.
3. Устройството трябва да бъде свързано само към променливотоков контакт със заземено напрежение 220 240V ~ 50Hz. За да се повиши безопасността при работа, няколко електрически устройства не трябва да бъдат свързани към един контакт едновременно.
4. Внимавайте изключително много, когато използвате устройството, когато децата са наблизо. Не позволявайте на децата да играят с устройството, не позволявайте на деца или хора, които не са запознати с устройството, да го използват.
5. **ПРЕДУПРЕЖДЕНИЕ:** Това оборудване може да се използва от деца над 8-годишна възраст и хора с ограничени физически, сензорни или умствени способности или хора, които нямат опит или познания за устройството, ако това се прави под наблюдението на отговорно лице за тяхната безопасност или им е била предоставена информация за безопасното използване на устройството и са наясно с опасностите от използването му. Децата не трябва да играят с оборудването. Почистването и поддръжката на устройството не трябва да се извършва от деца, освен ако са на възраст над 8 години и тези дейности се извършват под наблюдение.
6. Винаги изключвайте щепсела след употреба, като държите контакта с ръка. НЕ дърпайте захранващия кабел.
7. Не потапяйте кабела, щепсела и цялото устройство във вода или друга течност. Не излагайте устройството на атмосферни условия (дъжд, слънце и др.) Не използвайте в условия на висока влажност (бани, влажни мобилни домове).
8. Периодично проверявайте състоянието на захранващия кабел. Ако захранващият кабел е повреден, той трябва да бъде заменен от специализиран сервиз, за да се избегне опасност.
9. Не използвайте уреда с повреден захранващ кабел или ако той е изпуснат или повреден по някакъв друг начин, или ако не работи правилно. Не ремонтирайте устройството сами, тъй като съществува риск от токов удар. Занесете повреденото устройство в подходящ сервизен център за проверка или ремонт. Всички ремонти могат да се извършват само от оторизирани сервизни центрове. Неправилно извършените ремонти могат да създадат сериозна опасност за потребителя.
10. Поставете устройството на хладна, стабилна повърхност, далеч от горещи кухненски уреди като: електрическа печка, газови котлони и др.
11. Уверете се, че нищо не блокира входа и изхода за въздух на устройството

12. Използвайте устройството само на равна повърхност, за да предотвратите изтичането на конденз.
13. За да се осигури допълнителна защита, препоръчително е да се инсталира устройство за остатъчен ток (RCD) в електрическата верига с номинален остатъчен ток, който не надвишава 30 mA. Попитайте електротехник за това.
14. Почиствайте редовно въздушния филтър. Честотата на почистване зависи от чистотата на въздуха.
15. След като изключите машината, изчакайте поне 5 минути, преди да я включите отново.
16. Не използвайте устройството на слънчеви места. Когато устройството прегрее, защитата от прегряване ще изключи устройството.
17. За да се осигури ефективно охлаждане, трябва да се спазва разстояние от поне 50 см между повърхността на устройството и стената, мебелите или завесите.
18. Поради ограничената производителност на устройството, ако разликата между целевата температура и околната температура е твърде голяма, целевата температура може да не бъде достигната.
19. За да намалите риска от пожар, токов удар или нараняване при използване на климатика, спазвайте следните основни предпазни мерки:
 - а) Свържете към заземен контакт с 3 щифта.
 - б) Не отстранявайте заземителния щифт.
 - в) Не използвайте адаптер.
 - г) Не използвайте удължителен кабел.
 - д) Изключете климатика преди сервизиране.
 - е) Използвайте двама или повече души за преместване и инсталиране на климатика.
20. Не използвайте почистващи средства, ускоряващи процеса на размразяване и различни от препоръчаните от производителя.
21. Устройството трябва да се съхранява в помещение без постоянни енергийни източници, например: открит огън, газови уреди или електрически нагреватели.

ПРЕДИ ПЪРВА УПОТРЕБА - (снимка Е)

1. Свържете съединителите към изпускателния канал за въздух, както следва:
 1. Удължете въздуховодния канал (9), като изтеглите двата края на канала.
 2. Завийте изпускателния канал за въздух (9) в съединителя на изпускателния канал за въздух (10).
 3. Свържете съединителя на изпускателния канал за въздух (9) към устройството.

ЗАБЕЛЕЖКИ:

1. Дръжте устройството на поне 1 метър от телевизора или радиото, за да избегнете електромагнитни смущения.
2. Не излагайте устройството на пряка слънчева светлина, за да избегнете избледняване на цвета на повърхността.
3. Не накланяйте устройството за повече от 35 ° или с главата надолу, докато транспортирате. Ако устройството е било обърнато по време на транспортиране, поставете го правилно и изчакайте 2-4 часа, преди да го стартирате.
4. Поставете уреда върху равна повърхност с наклон под 5 °.
5. Уредът работи по-ефективно на определени места в помещенията, изберете най-доброто място:
 - До прозорец, врата или френски прозорец.
 - Спазвайте необходимото разстояние от най-малко 60 см между отвора за изход на въздуха и стената или други препятствия.
 - Удължете въздушната тръба, за да се уверите, че другият край се намира в изхода на вратичката на прозорец, френски прозорец или отвор на стена.

Принцип на работа във всеки режим:

АВТОМАТИЧЕН режим "J":

След като е избрана операцията "J", сензорът за вътрешна температура работи автоматично и той избира един от долните режими на работа:

- Когато стайната температура е ≥ 24 °C, устройството автоматично ще избере режим на охлаждане "K" режим, или:
- Когато стайната температура е < 24 °C, уредът автоматично ще избере режим на висока скорост на вентилатора "M".

Сух режим "L":

1. Горещият центробежен вентилатор ще работи с ниска скорост и скоростта не може да се регулира.
2. Компресорът ще спре работа след 8 минути, след това ще започне да работи отново след 6 минути.
3. Устройството приема режим на изсушаване с постоянна температура и допълнителната настройката на температурата не е активна.

ОХЛАЖДАЩ режим "K":

1. Когато стайната температура е по-висока от зададената температура на контролния панел, компресорът стартира работа.
2. Когато стайната температура е по-ниска от зададената температура на контролния панел, компресорът спира и горният вентилатор работи с първоначално зададената скорост.

Режим на вентилатор "M".

1. Горният вентилатор ще работи със зададената скорост и компресорът няма да работи.
2. Настройката на температурата не е ефективна.

Работа на таймера "N":

1. Натиснете бутона "N", за да настроите времето за автоматично изключване, докато уредът работи.
2. Натиснете бутона "N", за да настроите автоматичното време за включване, когато устройството да е готово.
3. Времето може да се регулира в диапазона от 1 час до 24 часа чрез натискане на бутона "D" (+) или "E" (-).

Операция в спящ режим "I":

1. Спящия режим работи, когато устройството е в охлаждащ режим "K".
2. Натиснете бутона "I" в охлаждащ режим "K", след което устройството ще работи в спящ режим и вентилаторът автоматично ще се върти на ниска скорост. Зададената температура ще се увеличи с 1 °C след един час и с 2 °C след два часа. След шест часа уредът ще спре да работи.

Въртене в режим "O":

Когато устройството е включено, натиснете бутона "O", вертикалната жалуза ще се включи или изключи. Когато е включена, жалюзата може да се люлее нагоре-надолу в рамките на 60 градуса. Натиснете отново бутона "O" и жалюзата ще спре люлеенето.

Забележка:

Основният контролен панел има функция памет, когато устройството е готово за работа, но е спряно. Основния контролен панел може да запомни инициализацията на работен режим. Когато включите уредът, той ще работи в същия режим на работа като последния път. Няма нужда от задаване на работен режим отново.

ДИСТАНЦИОННО УПРАВЛЕНИЕ

1. Плъзнете задния капак, за да отворите и свалите изолиращия капак за батериите.
 2. Поставете батериите в слота, трябва да отговарят на знаците "+" и "-" на дистанционното управление.
 3. Ако не използвате за дълго време, извадете батериите.
 4. За да предотвратите замърсяването на околната среда, извадете използваните батерии и изхвърлете по безопасен и по подходящ начин.
- За да работите с устройството, насочете дистанционното управление (4) към сигналния рецептор (3). Дистанционното управление ще управлява устройството на разстояние от 5 метра когато сочи към сигналния рецептор на устройството.

ЗАЩИТНИ УСТРОЙСТВА

Защитното устройство може да изключи и спре уреда в изброените по-долу случаи:

1. В режим на охлаждане: температурата на въздуха в помещенията е над 43 °C (109 °F).
2. В режим на охлаждане: стайната температура е под 15 °C (59 °F).
3. При режим на изсушаване: стайната температура е под 15 °C (59 °F).

Ако устройството работи в режим на охлаждане „K“ или сух режим „L“ с отворена врата или прозорец за дълго време, когато относителната влажност е над 80%, от изхода може да се стичат капки вода.

- Изходът за въздух или приемът не могат да бъдат блокирани от защитна решетка или някакво препятствие.
За да удължите живота на устройството, източете кондензираната вода от долните дренажни отвори (8) на охладителя, преди да поставите устройството на съхранение в края на сезона.

ОПИСАНИЕ НА УСТРОЙСТВОТО (снимки А и В)

- | | |
|-------------------------------------|---------------------------------------|
| 1. Контролен панел | 2. Изход за студен въздух |
| 3. Сигнален рецептор | 4. Дистанционно управление |
| 5. Транспортна дръжка | 6. Изпускателен канал |
| 7. Вход на изпарителя | 8. Долен дренажен отвор на охладителя |
| 9. Изпускателен отвор на охладителя | 10. Изпускателен канал за въздух |

КОНТРОЛЕН ПАНЕЛ (снимка С)

- | | |
|--|--|
| A. Бутон за включване / изключване | B. Бутон за скорост на вентилатора |
| C. Бутон за режим | D. Бутон за таймер / повишаване на температурата |
| E. Бутон за таймер / понижаване на температурата | F. Лампа за ниска скорост |
| G. Високоскоростна лампа | I. Бутон за заспиване и заключване за деца |
| J. Автоматичен режим | K. Режим на охлаждане |
| L. Режим на сушене | M. Режим на вентилатор |
| N. Бутон на таймера | O. Бутон за хоризонтално въртене |

ДИСТАНЦИОННО УПРАВЛЕНИЕ - снимка D

Дистанционното управление предава сигнали към системата.

Бутон "А" - уредът ще стартира, когато е захванан или ще бъде спрял, когато работи, ако натиснете този бутон.

Бутон "В" - натиснете го, за да изберете последователно скоростта на вентилатора.

Бутон "С" - натиснете го, за да изберете режим на работа: "J", "K", "L" или "M".

Бутон "D" / "E" - натиснете, за да регулирате стайната температура и таймера.

Бутон "I" - натиснете, за да зададете или отмените режим на заспиване.

Бутон "N" - натиснете, за да зададете времето за автоматично изключване и автоматично включване.

Бутон "O" - натиснете, за да зададете или отмените режима на люлеене на решетката.

РАБОТА НА КОНТРОЛНИЯ ПАНЕЛ

АВТОМАТИЧЕН / ОХЛАДЖДАЩ / СУХ / ВЕНТИЛАТОР

1. Включете устройството.

а) Свържете устройството.

б) Натиснете бутона "А", след което устройството ще издаде звуков сигнал веднъж и ще се включи.

в) LED диодът показва стайната температура и започва да работи в автоматичен режим.

2. Изберете режима на работа

Натиснете бутона "С", за да изберете желания режим на работа по последователност:

Автоматичен режим "J" -> Режим на охлаждане "K" -> Режим на сушене "L" -> Режим на вентилатор "M"

3. Регулирайте температурата

Температурата може да се настрои в диапазона 15 ° -31 ° С. Натиснете бутона „D“ или „E“, за да увеличите или намалите температурата с 1 ° С чрез еднократно натискане. LED панелът на устройството показва целевата температура за 5 секунди и след това показва стайната температура.

4. Регулирайте скоростта на вентилатора

Натиснете бутона "В", за да изберете желаната скорост на вентилатора, показвана последователно:

Ниска скорост "F" -> Висока скорост G

5. Мощност

Когато натиснете отново бутона "А", устройството ще издаде звук "ди" и ще престане да работи.

6. Натиснете бутон "I", за да влезете в спящ режим на устройството.

7. Натиснете бутон "N", за да зададете спиране в определен час.

8. Натиснете този бутон "O", за да настроите люлеенето на решетката нагоре-надолу.

Защитното устройство ще работи в следните случаи:

1. Рестартиране на устройството веднага след спиране на работата или след промяна на изборния режим, докато работи - в такъв случай трябва да изчакате 3 минути.
2. Ако щепселът е изваден - след рестартиране устройството ще се върне в първоначалния режим, TIMER ON и TIMER OFF - трябва да се настроят отново.

ЗАБЕЛЕЖКА: В това устройство е скрито отделение за рециклиране на кондензна вода. Кондензиращата вода отчасти се поддържа рециклирането между кондензатора и водната плоча. Когато нивото на водата се повиши до горното ниво, поплавъчният превключвател и индикаторът за пълна вода (E4) светват, за да напомнят за източване на водата. Моля, прекъснете захранването, преместете уреда на подходящо място, извадете дренажната тапа и източете водата напълно. След източване, инсталирайте отново тапата, или от уредът може да тече вода и да наводни вашата стая. Ако уредът е поставен в положение, позволяващо изтичане на водата, можете също да свържете дренажна тръба към отвора за източване на водата. Към комплекта се добавя дренажна тръба с вътрешен диаметър 9 мм, външен диаметър 12 мм, материал: PVC.

Отстраняване на неизправности

1) Проблем: Не работи.

Анализ:

- a) може би прекъсвача на предпазителя е изгорял, моля, изчакайте 3 минути и опитайте отново, защитното устройство може да пречи на устройството да работи.
- b) може би батериите в дистанционното управление са изтощени.
- в) може би щепселът не е включен правилно.

2) Проблем: работи само за кратко.

Анализ:

- a) ако зададената температура е близка до стайната, можете да намалите зададената температура.
- b) може би изходът за въздух е блокиран от препятствие. Отстранете препятствието.

3) Проблем: Работи, но не охлажда.

Анализ:

- a) може би вратата или прозорецът са отворени.
- b) може би на близко разстояние има друг уред, който нагрява - като радиатор, лампа и т.н.
- в) въздушният филтър е замърсен - моля, почистете го.
- г) изпускателният отвор на въздуха или този за прием са блокирани.
- д) зададената температура е твърде висока.

4) Проблем: Теч на вода по време на преместване.

Анализ:

- a) източете кондензатора преди да преместите уреда.
- b) за да избегнете изтичане на вода, моля, разположете устройството на равна плоскост.

5) Проблем: Не работи и водата пълна индикатор "E4"

Анализ:

- a) издърпайте гумената тапа за източване на водата.
- b) ако често е в това състояние, моля свържете се с квалифициран сервизен техник.

Отстраняване на неизправности.

6) Проблем: Устройството не се стартира.

Анализ:

- a) може би не е включено. Ако е така, включете го.
- b) може би щепсела или контакта са поведени. Заменете от доставчик на услуги.
- в) може би предпазителят е счупен. Сменете предпазителя от доставчика на услуги (спецификация: 3,15A/250VAC).

7) Проблем: Устройството автоматично спира.

Анализ:

- a) времето за изключване или зададена температура е достигната. Рестартирайте го или изчакайте автоматичното превключване.
- 8) Проблем: няма студен въздух в режим COOL "К".

Анализ:

- a) стайната температура е по-ниска от зададената температура. Това е нормално състояние, машината ще направи автоматично превключване, докато стайната температура е по-висока от зададената температура.
- b) Устройството е включило защита срещу замръзване. Устройството ще се превключи автоматично след като анти-замръзване защитата приключи.

9) Проблем: Светодиодът показва код за повреда "E2"

Анализ:

- a) сензорът за стайна температура се е повредил. Сменете сензора за стайна температура в оторизиран сервиз.

10) Проблем: Светодиодът показва код за повреда "E3"

Анализ:

а) сензорът на тръбата за испарения е повреден. Сменете сензора за испарения в оторизиран сервис.

11) Проблем: Светодиодът показва код за повреда "E4"

Анализ:

а) предупреждение за пълна вода. Изсипете водата.

ПОЧИСТВАНЕ И ПОДДРЪЖКА

Поддръжка на устройството

1. Първо изключете устройството, преди да изключите захранването.

2. Избършете с мека и суха кърпа. Ако уредът е мръсен, за почистване използвайте хладка вода под 40 ° С.

3. Никога не използвайте запалими вещества като бензин или полиращ прах за почистване на устройството.

Поддръжка на въздушния филтър

Необходимо е да почиствате въздушния филтър на всеки 2 седмици, ако устройството работи в изключително прашна заобикаляща среда. Почистете, както следва:

1. Първо спрете устройството, приплезнете въздушния филтър нагоре (Картина F).

2. Почистете и инсталирайте отново въздушния филтър.

3. Ако замърсяванията са забележими, измийте ги с разтвор на препарат за почистване в хладка вода. След почистване го изсушете на сенчесто и хладно място и след това го преинсталирайте.

Поддръжка след употреба

1. Ако устройството няма да се използва дълго време, извадете гумената тапа от дренажния отвор (8) за източване на водата.

2. Поддържайте уреда да работи с вентилатор само за половин ден през слънчев ден, за да изсъхне уреда отвътре и се предпази от плесенясване.

3. Спрете устройството и откачете щепсела на захранващия кабел, след което извадете батериите на дистанционното управление и съхранявайте устройството правилно.

4. Почистете въздушния филтър и го инсталирайте отново.

5. Извадете тръбите за въздух и ги съхранявайте правилно и плътно покрийте отворите.

ТЕХНИЧЕСКИ ДАННИ:

Капацитет на охлаждане при BTU: 12 000 BTU / час

Капацитет на охлаждане във ватове: 3 500W

Консумация на енергия (охлаждане) W: 1 300W

Сила на звука: <= 65dB

Въздушен поток: 450 m³ / h

Енергиен клас: A

Таймер: 24 часа

Тегло на охлаждащата течност R290: макс. 210 грама



Внимание, риск от пожар.

НЕ пробивайте или изгаряйте.

Имайте предвид, че охлаждащият агент може да няма мирис.

Максималното количество зареждане с охлаждащ агент: 210g



За да защитите околната си среда: моля, отделете картонените кутии и найлоновите торбички и ги изхвърлете в съответните кошчета за отпадъци. Използваният уред трябва да бъде доставен до специалните пунктове за събиране, които могат да повлияят на околната среда. Не изхвърляйте този уред в обикновен кош за отпадъци.

ADLER

EUROPE



AIR COOLER
AD 7913



FOOT SPA
AD 2177



HAIR CLIPPER
AD 2831



HAIR DRYER
AD 2265



HEATED PAD
AD 7412



CERAMIC FAN HEATER
AD 7731



OIL-FILLER RADIATOR
AD 7811



KITCHEN SCALE
AD 3171



CHOCOLATE FOUNTAIN
AD 4487



HAND BLENDER
AD 4617



LINT REMOVER
AD 9616



VACUUM CLEANER
AD 7044



MEAT MINCER
AD 4811



Blender
AD 4078



ELECTRIC GRILL
AD 6610



ELECTRIC KETTLE
AD 1293

ADLER

EUROPE



**COFFEE GRINDER
AD 4446**



**TOASTER 2 SLICE
AD 3214**



**HAND BLENDER
Ad4625**



**MIXER WITH BOWL
AD 4222**



**AIR FRYER OVEN
AD 6309**



**MICROWAVE OVEN
AD 6205**



**WAFFLE MAKER
AD 3049**



**KITCHEN SCALE
AD 3170**



**ELECTRIC KETTLE
AD 1286**



**SANDWICH MAKER
AD 3043**



**PORTABLE FRIDGE
AD 8077**



**Electric Oven With HOB
AD 6020**



**FAN HEATER
AD 7728**



**MOSQUITO LAMP
AD 7938**



**HEATED PAD
AD 7433**



**ORAL IRRIGATOR
AD 2176**

ADLER

EUROPE



Electric Kettle
AD 1282



Burr Coffee Grinder
AD 4450



Milk Frother
AD 4491



Sandwich Maker
AD 3055



TOASTER 2 SLICE
AD 3222



ELECTRIC GRILL
AD 3052



CITRUS JUICER
AD 4009



PERSONAL BLENDER
AD 4081



FOOD PROCESSOR
AD 4224



MIXER
AD 4225



AIR FRYER
AD 6310



PASTEURIZATION POT
AD 4496



AIR CONDITIONER
AD 7916



AIR HUMIDIFIER
AD 7966



FAN HEATER
AD 7725



KITCHEN SCALE
AD 3166